

6 MAR.



40896

M O D E L O
D E
U T I L I D A D

a favor de Don LUIS CARULLA CANAIS, de nacionalidad española, residente en Barcelona, Paseo General Mola, 91 por "BOLSA CON DOBLE COMPARTIMIENTO INTERIOR".

- . -

MEMORIA DESCRIPTIVA

La presente invención se refiere a una bolsa, sencilla, práctica e higiénica, propia para el envasado de gran número de productos, la cual se caracteriza por estar acondicionada para contener elementos de publicidad, tales como cromos, vales o cupones, sin que los mismos entren en contacto con el producto envasado.

5. La bolsa objeto de la invención consiste esencialmente en un estuche o sobre, de forma apropiada, la cual presenta su interior dividido en dos compartimientos por medio de un tabique.

10.

40896-6 MAR.



En uno de los compartimientos se coloca el elemento publicitario o de reclamo, constituido por cromos, vales o cupones, y en el otro el producto a envasar.

5. Para la mejor comprensión de cuanto se indica en la presente memoria descriptiva, se acompaña un dibujo en el que, tan sólo a título de ejemplo, se representa un caso práctico de realización de la bolsa con doble compartimiento interior objeto de la invención.

10. En dicho dibujo, la figura 1 representa una vista en perspectiva de la bolsa con la solapa cierre abierta; la figura 2 muestra una vista análoga a la anterior con la pared delantera seccionada, mostrando el compartimiento anterior; en la figura 3 se representa la misma vista de la figura 2, estando parcialmente introducido en el compartimiento anterior un elemento publicitario; y por último la figura 4 muestra la vista de la sección transversal.

20. En el aludido dibujo, la bolsa objeto de la invención está constituida por un estuche-sobre formado por una lámina rectangular, la cual por dos pliegues queda dividida transversalmente en tres cuerpos -1- -2- y -3-, de los cuales los extremos -1- y -3- se doblan sobre el control -2- para formar el estuche-sobre, quedando el cuerpo -3- como tabique. El cuerpo -1- presenta en sus bordes libres sendas solapas -4-5- y -6-, las cuales adheridas a la cara externa del cuerpo central -2-, cierran el estuche-sobre. Dicha bolsa queda dividida por el tabique -3- en dos compartimientos -7- -8-.

40896



5. Como se deduce de la descripción hecha y por la observación del dibujo, la forma de emplear la bolsa objeto de la invención es la siguiente: se introduce de origen en el compartimiento -7- de la bolsa, previamente cerradas las sopapas -5- y -6- el elemento publicitario -9- y en el -8- el producto a envasar, cerrándose luego la solapa-cierre -4-, con lo que queda dispuesta, la bolsa, para su venta.

10. Como puede observarse en la bolsa descrita el elemento publicitario o de reclamo no entra en contacto con el producto envasado con lo cual se pone de manifiesto la cualidad higiénica de la misma.

15. Se prevén realizaciones a base de disponer mas de un tabique a fin de obtener mas de dos compartimientos y tanto en la descrita como en la prevista se pueden disponer tabiques independientes de la cubierta.

20. Se comprende que serán independientes del objeto de la invención los materiales empleados en la bolsa, así como la forma y dimensiones, tanto absolutas como relativas, de la misma y, en general, todo cuanto no afecte a su esencialidad.

- . -

N O T A

Se reivindica como objeto del presente modelo de utilidad:-

40896

6 MAR



1. Bolsa con doble compartimiento interior, la cual se caracteriza esencialmente por presentar su interior dividido en dos compartimientos por medio de un tabique, en uno de los cuales se dispone el elemento publicitario, constituido por cromos, vales o cupones y en el restante el producto objeto del envasado.

2. Bolsa con doble compartimiento interior.

La presente memoria consta de cuatro hojas, foliadas, escritas por una sola cara.

Barcelona, a 6 de marzo de 1954.

Luis CARULLA CANALS

p.a.

I. PONTI

F. R.

Fig. 1

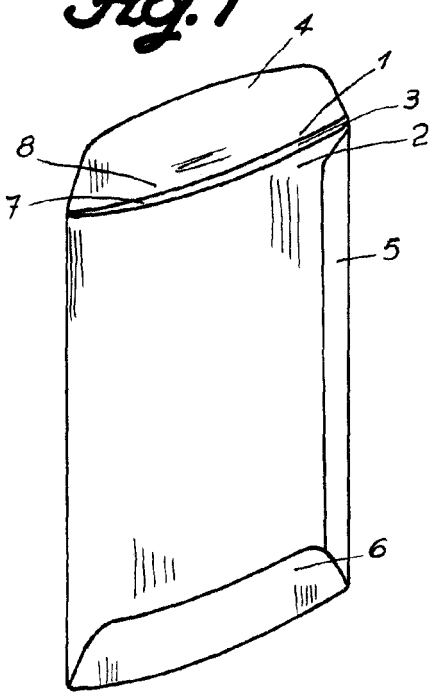
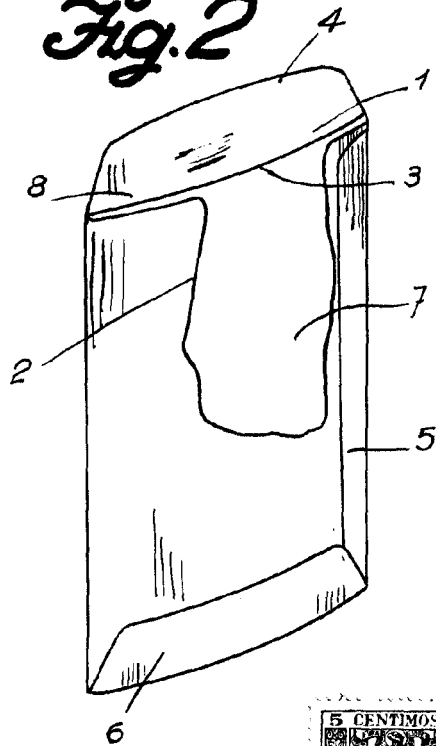

Fig. 2



6 MAR

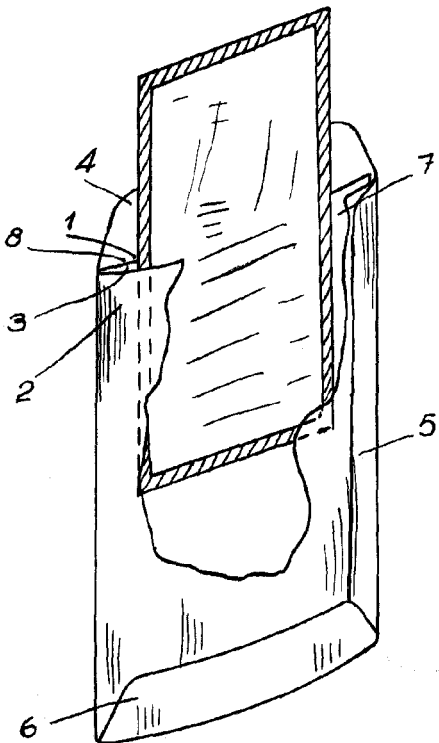

Fig. 3

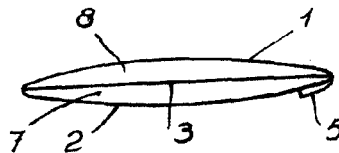

Fig. 4

Barcelona, 6 Marzo 1954
Luis Carulla Canals
p. a.

L. FONZI
[Signature]