



40890

MEMORIA DESCRIPTIVA  
de  
MODELO DE UTILIDAD  
por VEINTE años  
en ESPAÑA

por : " PATIN FLOTANTE DE PROPULSION MIXTA POR HELICE "

a nombre de : D. Matias Mas Perelló, de nacionalidad española.

domiciliado en : Palma de Mallorca (Baleares) calle Archi-  
Anque Luis Salvador, 20, 2º.

~~~~~

5 El objeto de la presente solicitud de Modelo de utilidad, se refiere a un patin flotante de propulsión por helice cuyas características de novedad le confieren la cualidad de aportar a la función a que se destina las siguientes ventajas :

a.- Perfecta estabilidad al no tener que realizar los usuarios movimientos violentos.

b.- Alto rendimiento en la propulsión.



- 10 c.- Propulsión mixta discriminable a motor o a pedal.  
 d.- Poco peso propio.  
 e.- Flotadores compartimentados estancos con lo que se reduce al mínimo el riesgo de averías.

15 El patin flotante de que se trata consiste en dos flotadores huecos compartimentados en espacios por medio de tabiques transversales, ligados entre sí por dos montantes sobre los que se fijan travesaños longitudinales en los que se apoyan los asientos y los órganos de mando y propulsión, que atacan a un eje, ligeramente inclinado, terminado en una hélice que permanece normalmente sumergida.

20 El eje de la hélice termina, por su parte delantera, en un embrague al que es susceptible de fijar el ataque de un motor de pequeña potencia, o bien el ataque de un eje corto que se termina en un grupo cónico mediante el que recibe la transmisión de un eje acodado sobre el que se actúa por medio de pedales.

25 La dirección del artefacto flotante se realiza por medio de un timón situado a popa.

30 En el adjunto plano se ha representado en planta una realización del Modelo ejecutado de acuerdo con los principios enunciados.

Como puede apreciarse consiste en dos flotadores (1) y (2) sujetos por los travesaños (3) y (4) sobre los que se fijan los largueros (5) y (6) constituyéndose así el armazón del dispositivo.

35 La propulsión se realiza por medio de la hélice (7) fija al eje (8) montado giratorio sobre puentes entre los largueros (5) y (6). El eje (8) termina por su parte anterior en el embrague (9) mediante el que se acopla al elemento motor



40 que puede ser un pequeño motor de explosión, o bien, como en el caso representado, un eje acodado (10) accionable por pedales (11) que transmite su accionamiento por medio del grupo cónico (12).

Un timón (13) mandado por la caña (14) permite dirigir la embarcación.

45 En el caso representado se ha supuesto una embarcación para ser utilizada por dos usuarios que se sientan en los asientos (15) y (16), pero igualmente puede ser construida para un solo tripulante o varios en número indefinido.

50 La embarcación es realizable en cualesquiera tamaño y materiales adecuados, pudiendo admitir toda clase de modificaciones de detalle en tanto que no alteren su fundamento.

#### N O T A

Los puntos esenciales, que se reivindican, por ser propios y nuevos, para que sean objeto de este Modelo de Utilidad, en España, por veinte años, son los siguientes :

55 1ª.- Patín flotante de propulsión mixta por hélice, caracterizado porque consiste en dos flotadores huecos compartimentados en espacios estancos, ligados entre sí por dos montantes sobre los que se fijan travesaños longitudinales en los que se apoyan los asientos y los órganos de mando y propulsión que atacan a un eje, ligeramente inclinado, terminado en una hélice que permanece normalmente sumergida.

60 2ª.- Patín flotante de propulsión mixta por hélice, caracterizado porque el eje de la hélice termina, por su parte delantera, en un embrague al que es susceptible de atacar bien un motor de pequeña potencia, o bien un eje acro-  
65 to terminado en un grupo cónico mediante el que recibe la transmisión de un eje acodado sobre el que se actúa por me-

40890



dio de pedales.

70

3ª.- PATIN FLOTANTE DE PROPULSION MIXTA POR HELICE .

Todo ello tal y como se describe en la Memoria que antecede y se representa en el plano que se adjunta y a los fines especificados.

Consta esta Memoria descriptiva de cuatro hojas escritas a máquina por una sola de sus caras y de una hoja de planos .

Palma de Mallorca 3 de Marzo de 1954

P.P. y  
*Juan Peris*

46890

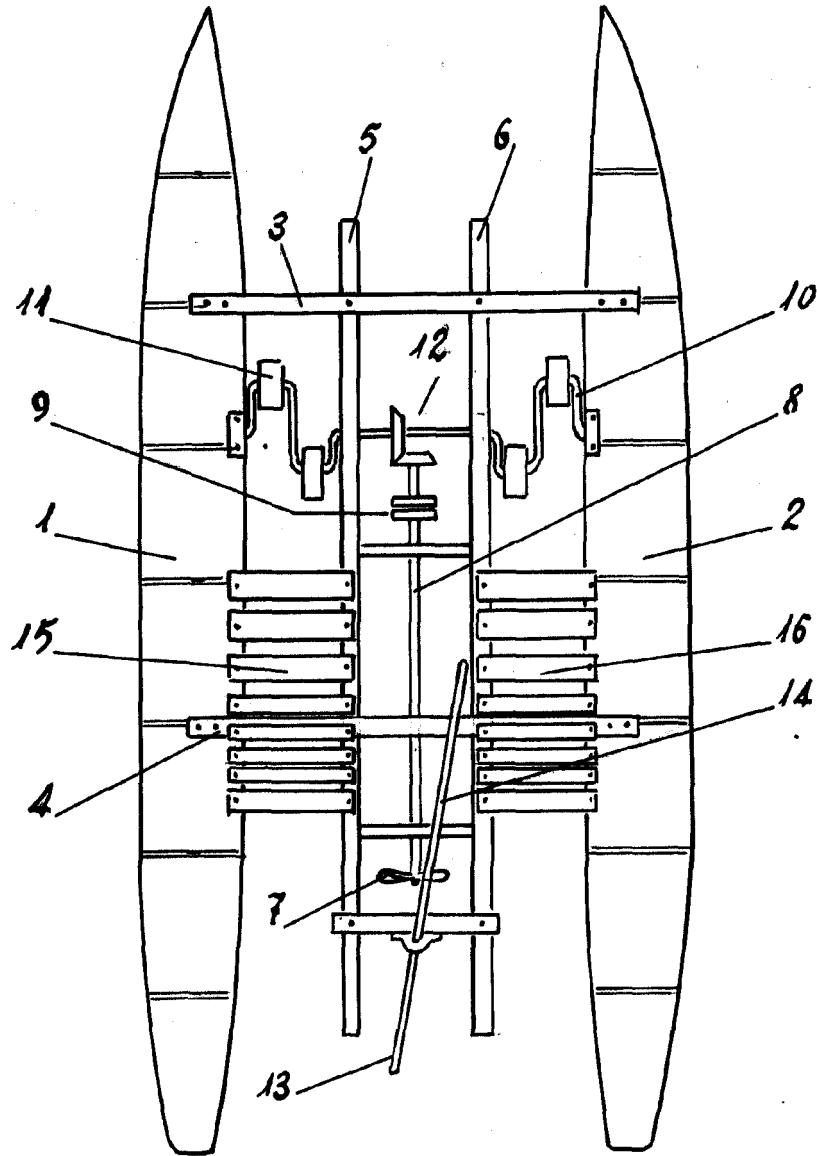

P.P. *[Signature]*