

40866



MEMORIA DESCRIPTIVA

del Modelo de Utilidad, por 20 años, solicitado a favor de Don Cándido CERVERA Mata, de nacionalidad Española, residente en Barcelona, Paseo Nacional numero 4, por " UN ENVASE PERFECCIONADO PARA SEMOLAS, SALES Y PRODUCTOS SIMILARES ".

El presente Modelo de Utilidad hace referencia a un envase perfeccionado para sémolas, sales y productos similares.

5 Son conocidos en el mercado diversos modelos de envases en los que la superposición de un agujero practicado en el mismo con otro agujero practicado en el borde de la tapa , proporciona el orificio de salida al producto contenido en su interior.

. 10 Sin embargo tales envases presentan el inconveniente de que al no tener entrada el aire se dificulta extraordinariamente la salida del producto, siendo preciso recurrir a sacudidas para facilitarlas.

El recurrente ha ideado y puesto en práctica un envase -



15 perfeccionado que subsana los inconvenientes citados, pues en él están previstos los orificios secundarios para dar entrada al aire y facilitar así la entrada del producto contenido en el interior del envase.

20 Para facilitar la descripción de dicho envase, en los dibujos de la hoja adjunta y a título de ejemplo se representa un caso particular de realización práctica del mismo, mostrando la figura 1, una vista de conjunto, la figura 2, una vista parcial del envase destapado en la que se aprecia el detalle de la tapa y del envase y la figura 3, un corte transversal del mismo.

25 Se caracteriza esencialmente dicho envase -1- por presentar en su borde superior rebajado -2-, un orificio anterior -3- y un orificio posterior -4- los cuales se corresponden respectivamente con un orificio -5- practicado en la parte anterior de la tapa -6- y otro orificio -7- practicado en la parte posterior, de tal manera que superpuestos, tal como indica el corte de la figura 3, permiten una fácil salida del producto contenido en su interior, al penetrar libremente el aire por el orificio que queda establecido en la parte posterior del envase.

35 Variarán en la realización del envase descrito, sus dimensiones, ^{materiales empleados} forma y acabado y en general cuantos detalles no alteren, cambien o modifiquen su esencialidad.

----- N O T A -----

Se reivindica como objeto de este Modelo de Utilidad:-

40 1º.- Un envase perfeccionado para sémolas, sales y productos similares, que esencialmente se caracteriza por presentar en su borde rebajado un orificio anterior y un orificio

- 3 - 4 0 8 6 6



posterior, los cuales se corresponden respectivamente con un orificio practicado en la parte anterior de la tapa y otro orificio practicado en la parte posterior, de tal manera que
45 superpuestos, permiten una fácil salida del producto contenido en su interior, al penetrar libremente el aire por el orificio que queda establecido en la parte posterior del envase.

2º.- Un envase perfeccionado para sémolas, sales y productos
49 similares.

50 Consta la presente memoria descriptiva de tres hojas foliadas
51 escritas por una sola cara.

Barcelona, 5 de Marzo de 1.954.

P. A.

M. L. MORA

D. P.

40866

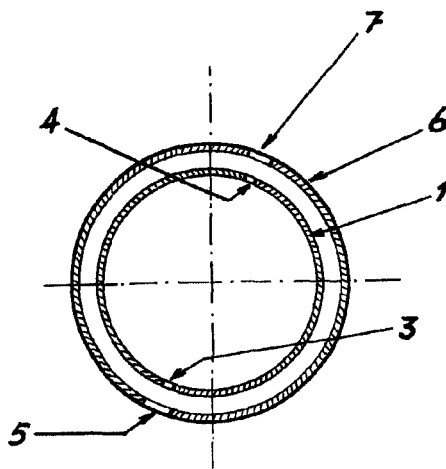
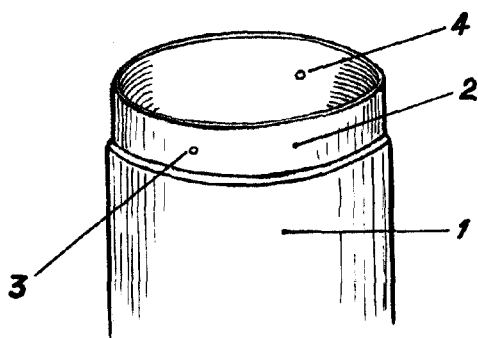
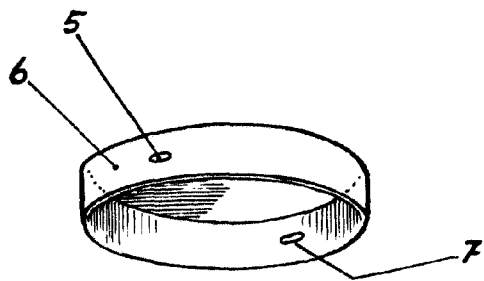
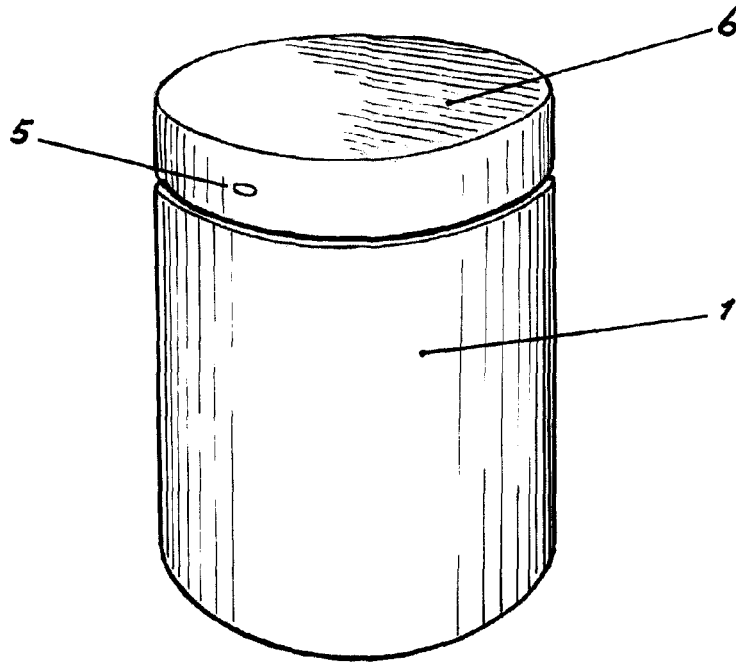

BARCELONA 5 DE Mayo DE 1954
P.A.

M. L. MORA

J. Atarés

Escala variable