

40849.10FE



40849

MODELO DE UTILIDAD

por 20 años

por "UN PEDESTAL PLEGABLE PARA USOS DIVERSOS", a favor de Don Manuel Berengueras Carreras, de nacionalidad española, domiciliado en Barcelona, Ramón y Cajal, 17.

=====

MEMORIA DESCRIPTIVA

Este Modelo de utilidad describe un pedestal plegable para usos diversos, tales como para ser enlazado a las varillas de soporte de micrófonos, atriles de músicos, e incluso para máquinas fotográficas.

5. En los dibujos que se adjuntan, se da una idea práctica, a título de ejemplo, de este pedestal.

Consta de una pieza central -1- cilíndrica y hueca, con orificio central -2- para dar paso al extremo -3-



- de la varilla de sostén -4- del instrumento o aparato a que se destine. Este orificio está reforzado por un gollete -5-, que queda dentro de la cavidad de la pieza -1-. Los bordes -6- de esta pieza forman tres aberturas -7- equidistantes, reforzadas por sendos pares de nervaduras radiales -8-, en las cuales se localizan los cojinetes correspondientes con los ejes de articulación -9- de tres brazos -10-, con topes de goma -11- en sus extremos que forman el pedestal eficaz. Estos brazos -10- presentan unas prolongaciones interiores -12-, que forman tope con la base -13- del núcleo central -1-, y pueden rebatirse hacia arriba, fíg. II, para apoyarse y adosarse sobre la varilla central -4-. La varilla central -4- presenta una valona -14- fija, que se asienta sobre la cara externa, superior, de la base -13- del núcleo -1-; está provista, además, de una arandela suelta -15- con tres escotes o cortes -16- a través de los cuales pueden pasar las colas -12- de los brazos -10-; finalmente, sobre esta arandela -15- se apoyará la tuerca roscada -17-.

- En consecuencia, el montaje y desmontaje de la varilla -4- sobre el pedestal, y el cierre o abertura de sus patas o brazos -10-, resulta muy rápido y cómodo. Basta, en efecto, colocar la arandela -15- encajando sus ranuras -16- en las colas -12- de los brazos -10- y atornillar la tuerca -17- en el extremo roscado -3- de la varilla -4-. Para desmontar la varilla -4- y plegar los brazos -10-, se desatornilla la tuerca -17-, se retira la arandela -15- y se hacen girar los brazos -10-, retirando o no la varilla -4-; en ambos casos se vuelve a colocar la arandela -15- y atornillar la tuerca -17-.

Todo cuanto no afecte, altere, cambie o modifique



40. la esencia del pedestal descrito, será variable a los efectos del presente Modelo.

N O T A.

Se reivindica como objeto de este registro por Modelo de utilidad:

45. 1.- Un pedestal plegable para usos diversos, caracterizado por el hecho de que consta de un núcleo cilíndrico hueco, con su base superior perforada, a la cual se ajusta el extremo inferior de la columna o varilla con que se sustentará el aparato o instrumento; la base inferior de este núcleo está abierta, y sus paredes laterales presentan tres ranuras equidistantes, con nervaduras radiales externas, que sirven de cojinetes a los ejes de tres brazos basculantes con colas internas de tope contra la base del núcleo, y con topes de caucho con la cara inferior de sus extremos libres; la sujeción de la columna o varilla de sustentación, se resuelve por una valona fija a la misma que se asienta sobre la base externa y superior del núcleo, por otra valona o arandela suelta, con tres entallas ajustables a las colas internas de los brazos basculantes, y
50. una tuerca roscable al espigón roscado terminal e inferior
55. de la columna o varilla de sustentación.
- 60.

Sean cuales fueren las circunstancias que concurren en la esencialidad del Modelo de utilidad definido en la anterior reivindicación, cual objeto es:

65. 2.- "UN PEDESTAL PLEGABLE PARA USOS DIVERSOS".

Consta la presente memoria de tres hojas foliadas, mecanografiadas por una sola cara y del dibujo adjunto.

Barcelona diez de febrero de mil novecientos cincuenta y cuatro.

P. A. de D. Manuel Berengueras Carreras,
L. DURÁN
P. P.

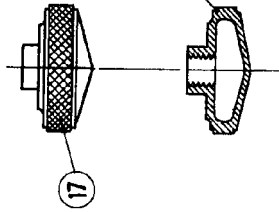
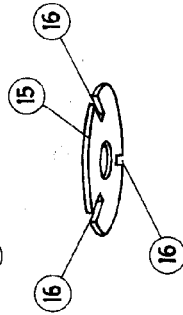
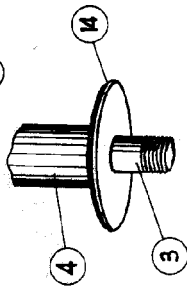
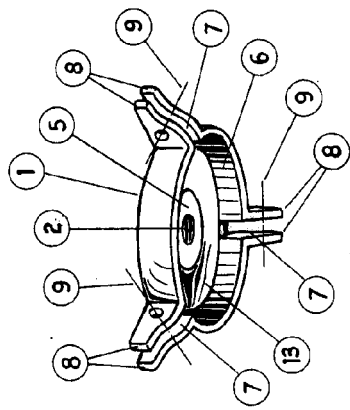

Fig I

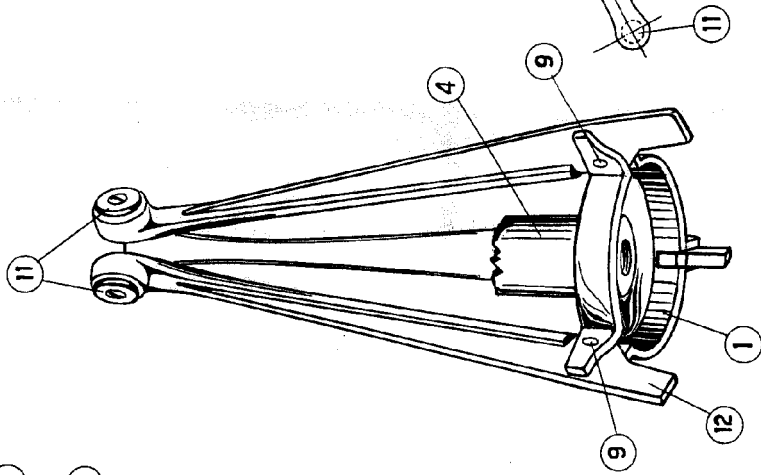

Fig.II

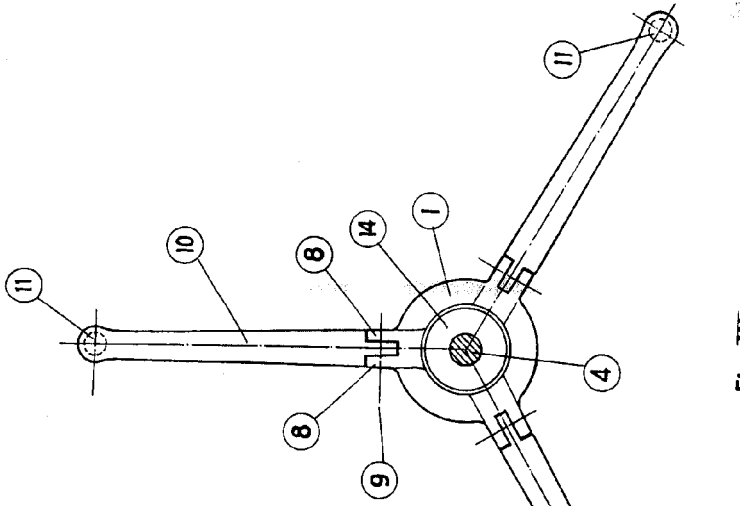

Fig.III

ESCALA VARIABLE