



40837

M O D E L O
D E
U T I L I D A D

para "UN ENVASE DUAL PARA MEDIAS", a favor de la razón social
S. A. C. MANENT, domiciliada en BARCELONA, calle de Bruch, 122.

= . =

MEMORIA DESCRIPTIVA

El presente modelo de utilidad se refiere a un envase
dual para medias.

Más concretamente se refiere este modelo a un envase
para presentación y servicio de un dúo de medias con el que
5. se pone a disposición del comprador un juego que economicamen-
te le resulta ventajoso por la facilidad de sustitución o re-
cambio por comprenderse medias del mismo tipo y clase de fa-
bricación.

El envase comprende un conjunto doblado a manera de
10. carpeta en el que la parte interior presenta en cada lado una

40837



bolsa que se encuentra abierta por el borde superior y por el borde que corresponde a la línea de doblado de la carpeta, estando cerradas por el borde inferior y lateral exterior; de esta manera el espacio de cada bolsa es practicable desde arriba y desde el centro quedando el contenido respectivo dentro del ángulo que forman las partes cerradas.

5. Para facilitar la explicación se acompaña a la presente, una lámina de dibujos en la que se ha representado un caso de realización que se cita a título de ejemplo.

10. En los dibujos:

La figura 1 representa en vista frontal la perspectiva del envase abierto, y

la figura 2, muestra analogamente el envase cerrado.

Consiste en un cuerpo exterior que forma la carpeta 1 doblada por la línea 2 y en la que las hojas 3 y 4 forman respectivas bolsas sobre ella, unidas o cerradas por los lados 5 y 6, y abiertas por el resto.

15. El modelo, dentro de su esencialidad, puede ser llevado a la práctica en otras formas de realización que difieran en detalle de la indicada a título de ejemplo, a las cuales alcanzara igualmente la protección que se recaba. Podrá, pues, realizarse en culaquier forma y tamaño, con los materiales más adecuados por quedar todo ello comprendido en el espíritu de las reivindicaciones.

= . =

N O T A

25. Descrito el objeto y utilidad de la invención, lo que

40837 - 8



se declara como no divulgado ni practicado en España, comprende las siguientes reivindicaciones:

1. Un envase dual para medias, caracterizado esencialmente por servir para presentar cuatro medias especialmente dispuestas en dos grupos o duos de pares, comprendiendo un cuerpo laminar exterior doblado por una línea central y en el que sobre cada cara resultante va una hoja o lámina que forma respectiva bolsa con aquélla, estando cerradas estas bolsas por el lado exterior e inferior en cada una de ellas, y abiertas por el lado superior e interior, en adecuada disposición para alojar en conjunto el dúo de medias.

2. Un envase dual para medias.

15. Según se describe y reivindica en la presente memoria descriptiva, que consta de tres hojas, foliadas y escritas a máquina por una sola cara, acompañadas de una lámina de dibujos.

Madrid, a 8 de marzo de 1954.

S. A. C. MANENT

p.a.

JAI ME ISERN MIRALLES

P. P.

40837



Fig. 1

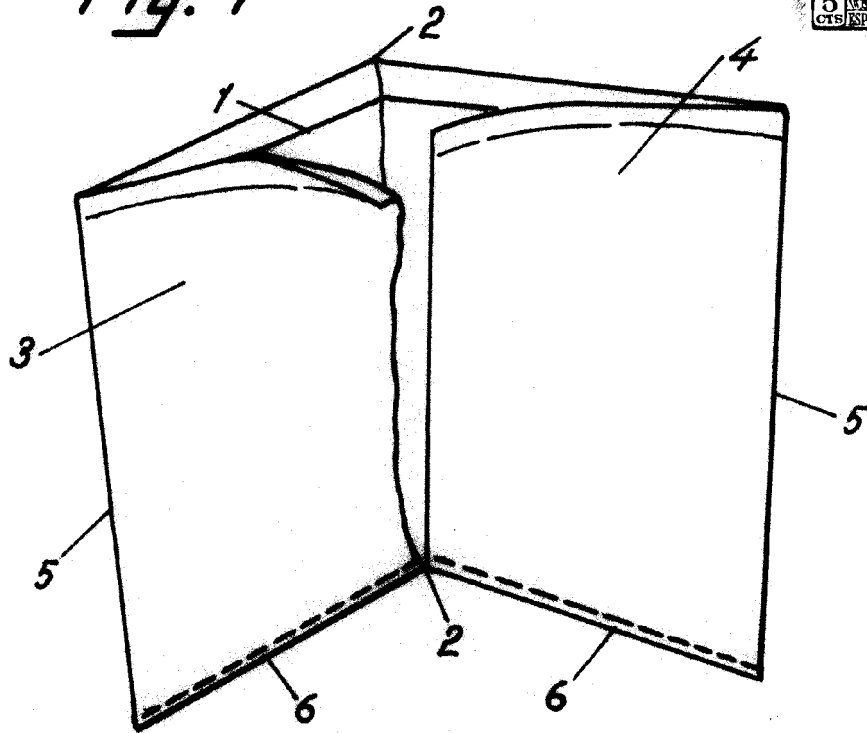
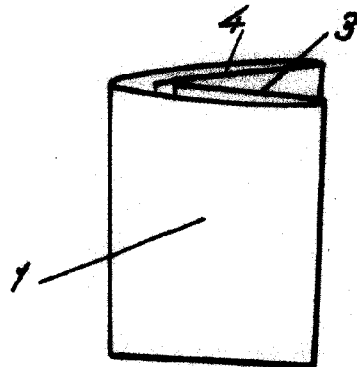

Fig. 2



Madrid, Marzo 1954
pp. Jaime Irujo