

5 MAR.

40813!

40813

MEMORIA DESCRIPTIVA.

MODELO DE UTILIDAD.

PAIS : ESPAÑA.

DURACION : 20 AÑOS.

OBJETO : "PLANCHA DE DIENTES O PLACA DE PUNTADAS
"APLICABLE A MAQUINAS DE COSER".

A nombre de : MAQUINAS DE COSER ALFA, S.A.

Residente en: EIBAR (Guipuzcoa).

Nacionalidad: ESPAÑOLA.

(M.U.568 A/R).

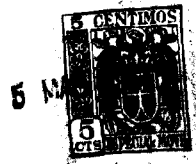

40813

El presente modelo de utilidad se refiere a una plancha de dientes o placa de puntadas, de nueva concepción, para toda clase de máquinas de coser; caracterizado porque su fijación en la máquina es extremadamente sencilla y rápida, permitiéndose de esta manera el pronto intercambio de diferentes tipos de planchas, adecuadas a cada clase de labor, ya que puede ser extraído de la máquina sin necesidad de herramienta de ninguna clase (destornillador, llave, Etc), como se ha venido haciendo hasta ahora, lográndose aquí con sólo una simple maniobra normal.

La plancha de dientes que nos ocupa, puede conservar las formas de las planchas clásicas actuales, distinguiéndose de éstas en que en lugar de los orificios para los tornillos de fijación, lleva unos pitones que, introducidos en los agujeros practicados a la base de la máquina, sirven para darle la posición adecuada. La sujeción a la base de la máquina se realiza en primer lugar mediante una o más uñas salientes de la parte anterior de la plancha y que se introducen en muescas que a tal efecto se han realizado en la base. Se asegura esta sujeción por medio de uñas semejantes a las anteriores, situadas en la parte posterior de la citada plancha, las cuales quedan aprisionadas bajo la chapa corredera cuando ésta se cierra.

Para la mejor comprensión de cuanto se indica en la presente memoria descriptiva, se acompaña un dibujo en el



que, tan sólo a título de ejemplo, se representa un caso práctico de realización del presente modelo de utilidad.

La fig. 1 representa una vista en perspectiva del conjunto-base - chapa corredera- plancha de dientes- con esta última en posición de extraída.

La fig. 2 representa el mismo conjunto con la plancha de dientes colocada a la máquina. En el citado dibujo se representa la plancha de dientes 1, provista de los pitones de posición 2 y de las uñas anteriores y posteriores 3 y 4 respectivamente. También se representa parcialmente la base de la máquina 5 con los agujeros de posición 6 y la muesca de enganche 7. En la parte izquierda de la base 5 se encuentra la chapa corredera 8, con su muesca de extracción 9.

La colocación de la plancha de dientes en la máquina se realiza de la siguiente manera:(Fig. 1). Se introduce la uña 3 de la plancha de dientes 1 en la muesca 7 de la base 5, cuidando de que los pitones 2 coincidan en los agujeros de posición 6 quedando la plancha 1 en reposo sobre la base 5; a continuación se empuja a la chapa corredera 8 hasta que aprisione bajo ella a las uñas 4, como puede apreciarse en la fig. 2.

De ésta manera queda la plancha de dientes 1 firmemente sujeta y dispuesta para el trabajo.

Descrita suficientemente la naturaleza del invento y el modo de llevarlo a la práctica se hace constar que las disposiciones anteriormente indicadas son susceptibles de modificación de detalle siempre que no se altere la esencia del invento.



REIVINDICACIONES.

1ª.- Plancha de dientes o placa de puntada, aplicable a máquinas de coser, caracterizada porque su fijación en la máquina de coser se realiza sin la ayuda de ninguna clase de instrumentos (destornillador, llave, u otro similar), y que va provista de unos pitones en lugar de los orificios destinados a los tornillos de sujeción, pitones que sirven para que la plancha tome su posesión adecuada al sujetarse a la máquina de coser.

2ª.- Plancha según la reivindicación anterior y que en su parte anterior, lleva una o mas uñas, destinadas a producir el enganche en la base de la máquina de coser, al alojarse en muescas practicadas a este fin.

3ª.- Plancha según las reivindicaciones anteriores y que en su parte posterior lleva una o más uñas destinadas a asegurar su sujeción en la base de la máquina de coser, al ser aprisionadas por la chapa corredera en su movimiento de cierre.

4ª.- "PLANCHA DE DIENTES O PLACA DE PUNTADAS, APLICABLE A MAQUINAS DE COSER".

Madrid, 5 MAR. 1954

MAQUINAS DE COSER ALFA, S.A.

P. A.
JULIO DE PABLOS
[Handwritten signature]

40813

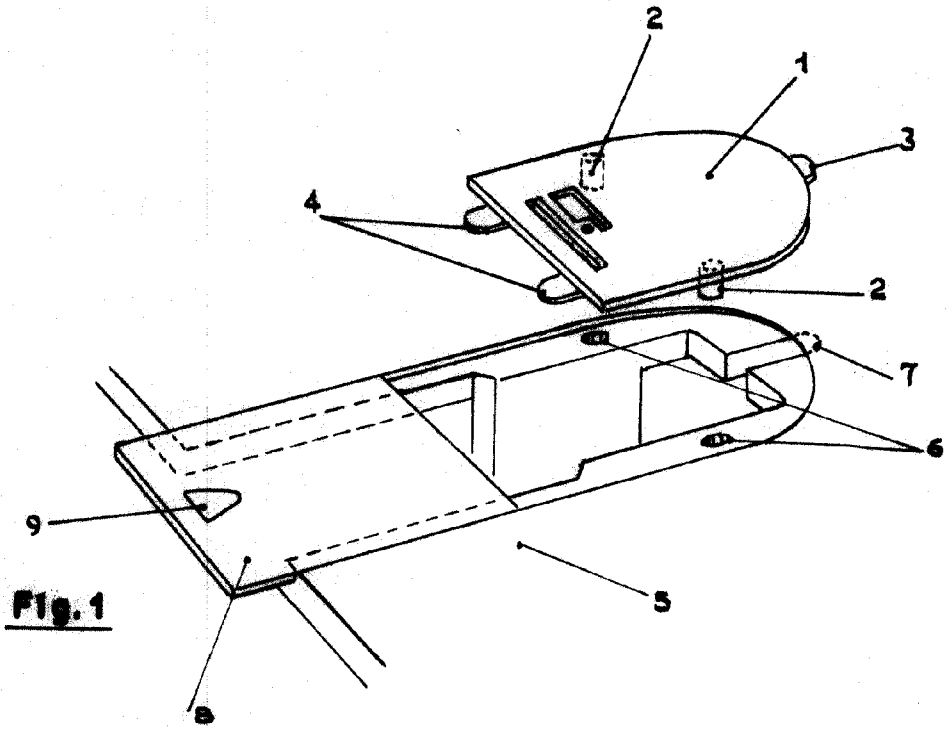

Fig. 1

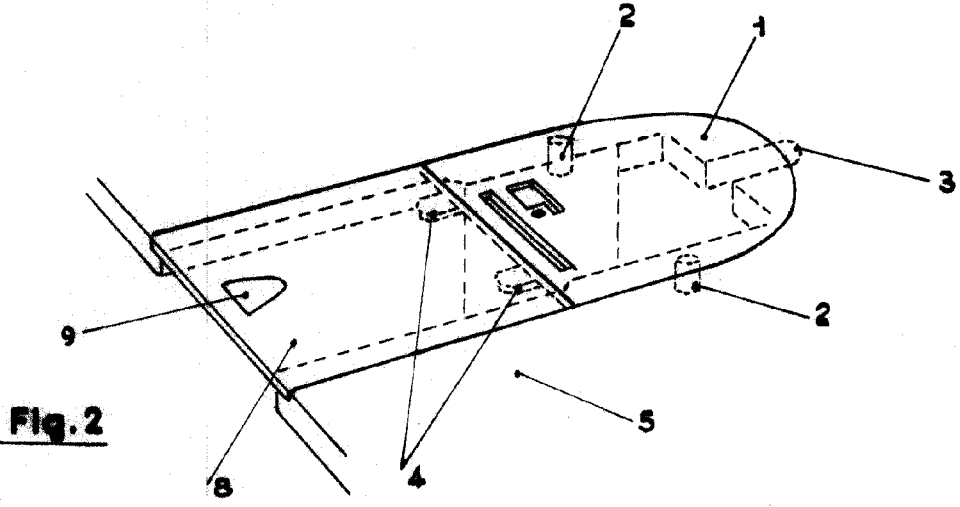

Fig. 2

Madrid,
P.A.

JULIO DE PAÉLOS
J. de Paélos

Escala Variable