

40770-1-



8 MAR

40770

MEMORIA DESCRIPTIVA

que se acompaña a

la solicitud de

un

MODELO DE UTILIDAD por VEINTE años en ESPAÑA

a favor de

Don FRANCISCO LLORET GOMEZ, residente en Valencia, calle de la Linterna num. 24.

por

"UNA BOQUILLA PARA RECLAMO DE CODORNIZ"

Inventor: El solicitante de nacionalidad española.



5

La invención a que se refiere la presente memoria, constituye una novedad industrial con características y ventajas que la hacen merecedora del privilegio de explotación exclusiva que por ella se solicita, de acuerdo con las prescripciones del Estatuto vigente de la Propiedad Industrial, de fecha 26 de Julio de 1929, texto refundido, publicado el 30 de abril de 1930.

10

La finalidad que se persigue con este invento es poder ofrecer al público una nueva boquilla para reclamo de codorniz mucho más sencilla y de efectos sonoros más perfectos que las que se conocen en la actualidad.

15

Para que se comprenda con claridad el objeto que se desea proteger, se acompaña un juego de planos, en los que se representa en distintas posiciones.

20

La boquilla está formada por un cuerpo cilíndrico (1) o de cualquier otra configuración, abierto por uno de sus extremos totalmente y por el otro provisto de un ojal (2) de media luna o similar.- El núm (3) señala una pieza maciza provista de un achaflanamiento que sirve de cierre a la parte abierta del cuerpo (1), dejando pasar el aire suficiente para producir el sonido.- El num. (4) señala una pequeña perforación practicada sobre la superficie del cuerpo principal para la formación del sonido.- Una cápsula núm. (5) de la misma configuración del cuerpo (1) se monta sobre el extremo provisto del ojal, cuya cápsula lleva un orificio similar al del cuerpo y está provisto de movimiento de giro o mete y saca, para graduar la abertura del orificio y conseguir distintas tonalidades de sonido.

25

30

El orificio graduable lo mismo podrá estar formado en el fondo del cuerpo y cápsula que en la superficie de éstos, ya que ello no altera en nada el objeto del inven -

40770



to.

La figura A) de los dibujos, nos muestra una boquilla desmontada por piezas.

35 La figura B) representa una boquilla terminada a -- punto de ser utilizada.

La figura C) es una vista similar a la anterior, -- pero en la cual el orificio regulador de sonido está practicado sobre la superficie del cuerpo.

40 Hecha la descripción que antecede, es preciso aña -- dir que los detalles de realización de la idea expuesta -- pueden variar, sin que por ello cambie la esencia de la -- invención, que es la que se desprende de los párrafos an -- teriores y lo que se reivindica en la siguiente:

45

N O T A

En resúmen: El Modelo de Utilidad que se solicita, -- recaerá sobre las reivindicaciones siguientes:

50 1ª.- Una boquilla para reclamo de codorniz, caracte -- rizada por estar formada de un cuerpo cilíndrico o similar -- abierto por uno de sus extremos y por el otro, con orifi -- cio lateral o sobre la misma base y de configuración apro -- piada.

55 2ª.- Una boquilla para reclamo de codorniz, según la -- reivindicación anterior, caracterizada porque por la par -- te abierta, está provista de una pieza maciza con un acha -- flanamiento o rebaje plano, que deja pasar el aire que ha -- de producir el sonido.

60 3ª.- Una boquilla para reclamo de codorniz, según las -- reivindicaciones anteriores, caracterizada porque está pro -- vista de una cápsula de la misma configuración del cuerpo, -- que se coloca sobre su extremo medio abierto, estando su -- base o lateral provista de un orificio similar al del cuer -- po, de manera que cuando coinciden ámbos orificios queda --

40770

- 4 -



65

abierta la salida de sonido, pudiendose graduar a voluntad dicha abertura.

4º.- Se reivindica por último como objeto sobre el que ha de recaer el MODELO DE UTILIDAD que se solicita: -- "UNA BOQUILLA PARA RECLAMO DE CODORNIZ".

70

Todo conforme queda descrito en la presente memoria, que consta de cuatro páginas, escritas a máquina, y dibujos que se acompañan.

MADRID 3 de marzo de 1954.

ALFONSO UNGRIA,



40770

A

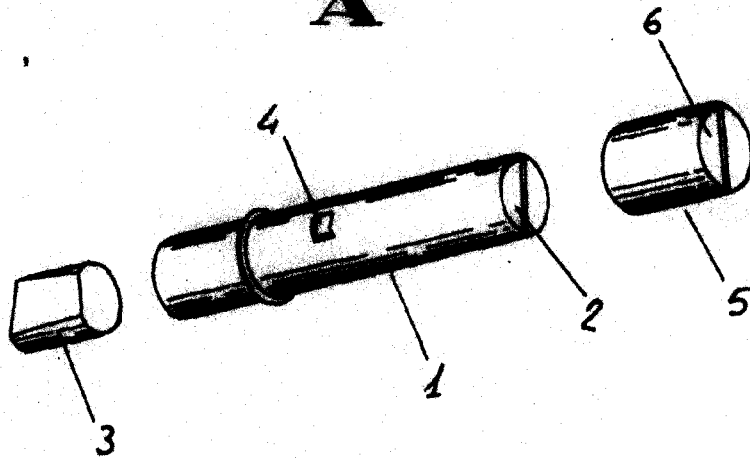

B

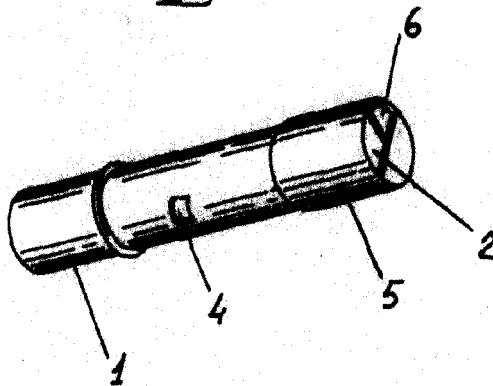

C

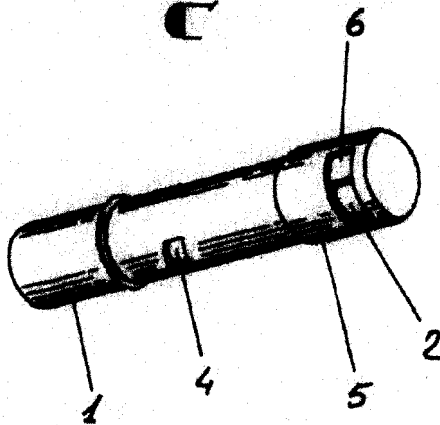

ESCALA VARIABLE

MADRID, 3 DE MARZO DE 1954

ALFONSO URRUTIA