

40769

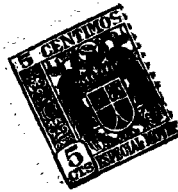

40769.

MODELO DE UTILIDAD

por veinte años

a favor de

Don Miguel de CASTRO Y MERELLO y Don Nicolas P. TERRY GALARZA  
de nacionalidad españoles, residentes en el Puerto de Santa  
Maria (Cádiz), calle Generalísimo Franco, 10,

por

"CAJA PARA VINOS Y LICORES EMBOTELLADOS"

=====

Memoria Descriptiva

-----

10

El objeto de la presente solicitud de Modelo de Utilidad, se refiere a una caja para vinos y licores embotellados, cuyas características de novedad le confieren la cualidad de aportar a la función a que se destina las siguientes ventajas.

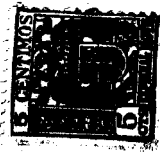

15

a).- Permite la colocación de las botellas en posición fija y con separación suficiente para que no sufran deterioro durante los traslados.

b).- La colocación de las botellas se hace con gran sencillez y rapidez.

20

c).- La caja es de facil y economica construcción.

25

Con el Modelo que se preconiza se hace una caja-envase para botellas de vinos, licores y líquidos en general, en la que son susceptibles de colocación dichas botellas en forma tal que quedan inmovilizadas en su posición con lo que queda la caja apta para su expedición sin riesgo de rotura para las botellas que contiene.

30

Consiste dicho modelo en determinar en las caras interiores de los testeros de la caja, por medio de listones perpendiculares entre sí, un enrejado en cuyos huecos son susceptibles de encajar los fondos de las botellas, yendo desplazados relativamente los enrejados de un testero respecto a los del otro a fin de que las botellas puedan quedar intercaladas entre sí.

35

En el centro de la caja, en los laterales, van practicadas una ranuras verticales en las que entran deslizantes unos tableros con muescas semicirculares encontradas constituyendo las de un tablero con las del siguiente un círculo en el que es susceptible de encajar la parte del cuello de la botella, yendo cada círculo de estos frente a uno de los alojamientos del enrejado de los testeros.

40

En el adjunto plano se ha representado una realización del Modelo ejecutado de acuerdo con los principios enunciados.

La figura 1 representa una vista en planta de la caja destapada.

45

La figura 2 representa una vista interior según A-A.

La figura 3 representa una vista interior según C-C y

La figura 4 representa una sección según B-B.

Como puede apreciarse en cada testero de la caja, por



50 la parte interior, se ha practicado un enrejado a base de listones (1) determinativo de los alojamientos (2) en los que se encajan los fondos de las botellas, estando desplazados estos enrejados entre sí de manera que las botellas encajen al trespolillo.

55 En los laterales se practican las muescas (3) a lo largo de las que son susceptibles de ir encajando por deslizamiento los tableros (4) provistos de muescas semicirculares que se corresponden de manera que forman círculos en los que quedan aprisionados los cuellos de las botellas.

60 Este Modelo es realizable en cualquier material adecuado, especialmente en tablas de madera, y en las dimensiones que aconseje el número y tamaño de las botellas a contener.

=====

N O T A

R e i v i n d i c a c i o n e s

\*\*\*\*\*

65 En resumen, se reivindica como objeto de este Modelo de Utilidad:

70 1ª.- Caja para vinos y licores embotellados, caracterizada por que en cada testero de la misma, por su parte interior, van determinados por listones perpendiculares entre sí unos huecos de enrejado desplazados relativamente los de un testero respecto a los del otro.

75 2ª.- Caja para vinos y licores embotellados, caracterizada por que en la zona central de la caja, en las paredes laterales, van practicadas una ranuras interiores verticales en las que son susceptibles de ir encajando por des-

lizamiento unas tablas con muescas semicirculares encontradas constituyendo las de un tablero con círculo con las del siguiente.

3ª.- "Caja para vinos y licores embotellados".

80

Consta esta memoria de cuatro hojas foliadas, mecanografiadas por una sola cara, numeradas cada cinco líneas y una hoja de dibujos.

Madrid, 3 de Marzo de 1954.

*A. S. Mor*



40769

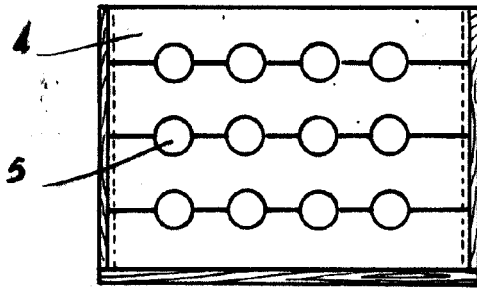

Fig. 4

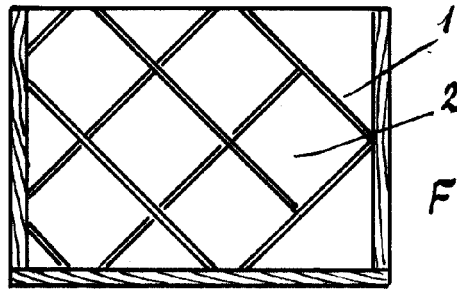

Fig. 2

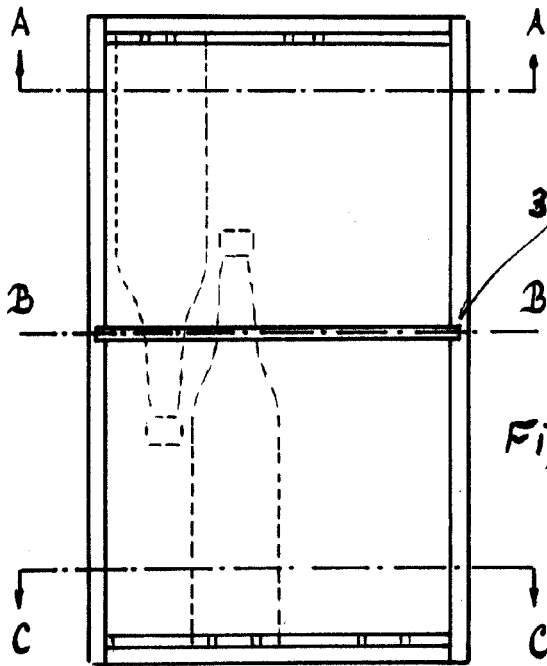

Fig. 1

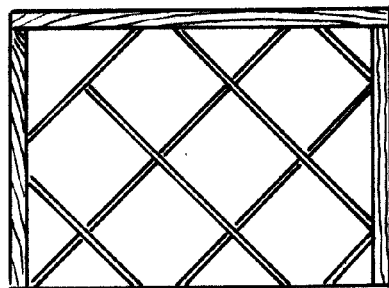

Fig. 3

Escala variable  
Madrid, 3 Marzo 1.954