

40756

MODELO DE UTILIDAD



MEMORIA DESCRIPTIVA

sobre:

"Válvula automática".

=====

Solicitante : D. Pedro-José Laserna Buedo, de nacionalidad española, residente en Honrubia, Cuenca.

=====

El presente Modelo de Utilidad se refiere a una válvula automática.

En el dibujo adjunto a título de ejemplo no limitativo, se ilustra una forma de ejecución del invento, con referencia al cual:

5. La válvula automática, según la invención, comprende un cuerpo, 1, en el que vá el conjunto de piezas, que comprende un soporte metálico roscado, 2, que se atornilla interiormente y en la parte superior de dicho cuerpo, y que cierra herméticamente, mediante



el taco de goma, 3,

15. Por el interior del soporte metálico roscado, es deslizable la varilla, 4, terminada en un diente para la retención de la horquilla, 5, entre la cual y el obturador, 6, fijo a la mitad de dicha varilla, se dispone un resorte.

20. Esta válvula lleva adosada a un lado una segunda válvula, 7, que funciona como automático; cuando la presión aumenta comprime la válvula, 8, y el resorte, 9, saliendo el aire por el conducto o canal, 10, abriendo la segunda válvula, 11, constituida por una tapa y con un resorte que se cierra, en el momento que el aire sale al exterior.

N O T A

25. Descrita suficientemente la naturaleza del invento así como la manera de realizarlo en la práctica, debe hacerse constar que las disposiciones anteriormente indicadas son susceptibles de modificaciones de detalle, en cuanto no alteren su principio fundamental, siendo

30. lo que constituye la esencia del referido invento, y por lo que se solicita, Modelo de Utilidad, por 20 años en España: "Válvula automática"; caracterizándose por lo siguiente:

35. 1º.- Válvula automática, caracterizándose porque comprende un cuerpo en el que vá el conjunto de piezas, y al cual vá tornillado interiormente y en su parte superior un soporte metálico roscado.

40. 2º.- Válvula automática, según reivindicación precedente, caracterizándose porque por el interior de dicho soporte es deslizable una varilla, terminada en

- 40756



un diente para la retención de la correspondiente horquilla, comprendiendo un resorte fijo a la mitad de la varilla y dispuesto entre la horquilla y un obturador.

45. 3^a.- Válvula automática, según reivindicaciones anteriores, caracterizándose porque lleva adosada otra válvula que funciona como automático y que comprime otra válvula, cuando la presión aumenta, saliendo el aire por un conducto o canal y abriendo otra válvula, constituida por una tapa y con un resorte que se cierra, al
50. salir el aire al exterior.

4^a.- Válvula automática; tal y como queda sustancialmente descrito en la presente memoria e ilustrado en el adjunto dibujo.

55. Esta memoria consta de tres hojas escritas a máquina por una sola cara.

Madrid, 2 MAR 1954

PEDRO-JOSE LASERNA BUEDO.

P.P. de J. GOMEZ ACEBO y MODEI

40756

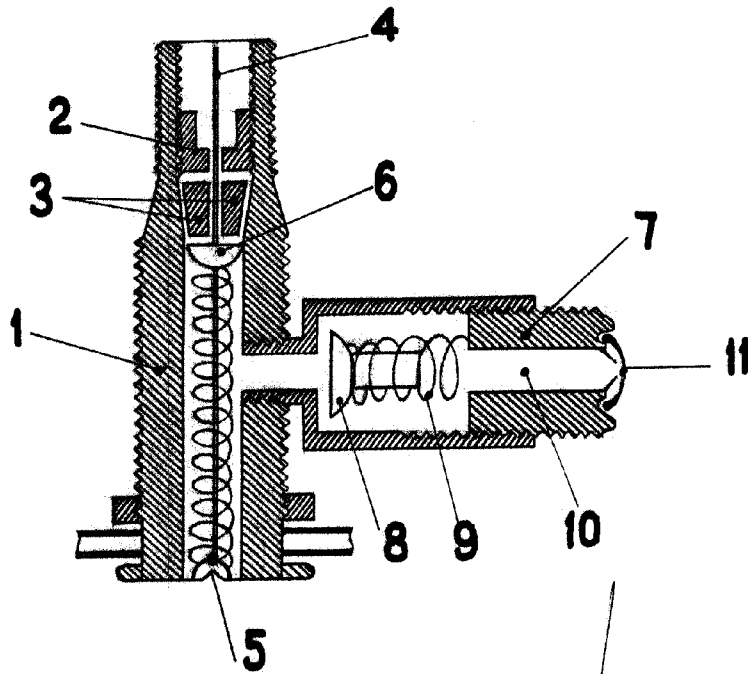

MADRID DE 1954
- PEDRO JOSE LASERNA BUEDO
P. P.