

40744



M O D E L O  
D E  
U T I L I D A D

para "UNA CARCASA PARA APARATOS BASADOS EN MEDIOS REMOVEDORES DE AIRE", a favor de Don ALFONSO y de Don LUIS BRU FENOSA, residentes en BARCELONA, calle de Montnegre, nº 8. 10 y 12.

= . =

MEMORIA DESCRIPTIVA

El presente modelo de utilidad se refiere a una carcasa para aparatos basados en medios removedores de aire.

5. En el modelo se ha previsto una carcasa especial para comprender en su interior cualquier aparato basado en la remoción del aire, sea aparato calentador sea refrigerador, siendo la característica de esta carcasa la disposición de una zona para salida del aire que presenta la particularidad de que la orientación de salida es variable potestativamente, ya en todo el frente de la misma, ya en parte de este frente, merced a
10. una especial disposición de placas persiana que pueden cambiar



de posición por un simple giro de las mismas, sin necesidad de ser separadas de su base.

5. Los lados de esta carcasa se preparan para la admisión del aire, a base de cuadros persiana también orientables, por lo que esta entrada de aire puede ser del que se halla en la zona superior del local o del que se encuentra en las capas inferiores, dando en uno y otro caso diferente resultado con respecto de los objetos que rodean a aquél.

10. Para facilitar la explicación se acompaña a la presente memoria una lámina de dibujos en la que se ha representado un caso de realización que se cita a título de ejemplo.

En el dibujo:

La figura 1, muestra en vista perspectiva una carcasa según el modelo, y

15. la figura 2, manifiesta en detalle la maniobra de orientación de parte del frente de expulsión de aire.

20. Consiste el modelo en una carcasa 1 de cualquier forma y material en la que el frente 2 corresponde a la salida del aire y se halla integrado por una sucesión de cuadros persiana 3 orientables a voluntad por el movimiento de cada cuadro, alrededor de un eje central y normal al mismo.

25. La zona de entrada del aire queda circunscrita a las partes laterales 4 en donde persianas de cuadro orientable permiten tomar el aire de admisión de las zonas altas F, o bajas F', a voluntad.

30. En la figura 2, se indica el cuadro 3 separado eventualmente de su asiento sin ser desprendido del frente y girado sobre si mismo, flecha F'', para colocarlo en posición invertida otra vez en su asiento, con lo cual la inclinación de las tablillas de persiana resultará invertida.

40744



Esta operación se realiza en cada cuadro, y puede afectar a todos o a parte de ellos, a los fines de que el frente de emisión dirija la corriente de aire hacia arriba, hacia abajo o a los lados, según quede la orientación de las persianas debida al movimiento de giro del cuadro soporte de ellas.

El modelo, dentro de su esencialidad, puede ser llevado a la práctica en otras formas de realización que difieran en detalle de la indicada a título de ejemplo, a las cuales alcanzará igualmente la protección que se recaba. Podrá, pues, construirse en cualquier forma y tamaño, con los materiales más adecuados, por quedar todo ello comprendido en el espíritu de las reivindicaciones.

. = .

#### N O T A

Descrito el objeto y utilidad de la invención, lo que se declara como no divulgado ni practicado en España, comprende las siguientes reivindicaciones:

1. Una carcasa para aparatos basados en medios removedores de aire, caracterizada esencialmente por estar constituida por una carcasa que presenta en su zona frontal un vaciado en donde se encuentran asentados unos marcos portadores de persiana de tablillas solidarias a cada uno de ellos, con la particularidad de que cada marco es susceptible de separarse eventualmente de su asiento, y ser girado sobre un eje normal a su plano, a los fines de orientar la dirección de las tablillas del mismo, comprendiendo las partes laterales de la carcasa, sistemas similares de persianas orientables, con lo que se controla a voluntad la dirección de salida del aire y la

40744



dirección del aire de admisión.

2. Una carcasa para aparatos basados en medios removedores de aire.

5. Según se describe y reivindica en la presente memoria descriptiva que consta de cuatro hojas foliadas y escritas a máquina por una sola cara, acompañadas de una lámina de dibujos.

Madrid, a

ALFONSO BRU FENOSA

LUIS BRU FENOSA

P.a. JAIME ISERN MIRALLES  
P.P.

A large, stylized handwritten signature in black ink, appearing to be 'Jaime Isern Miralles'.



Fig. 1

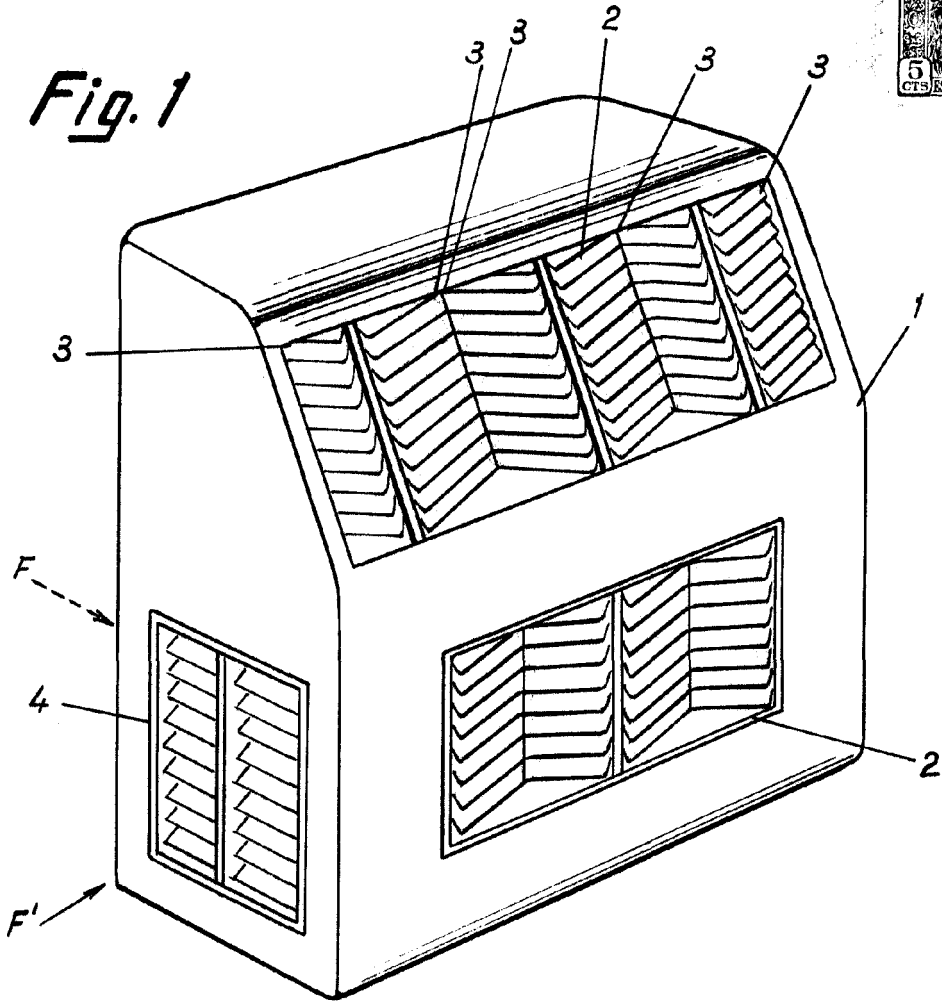
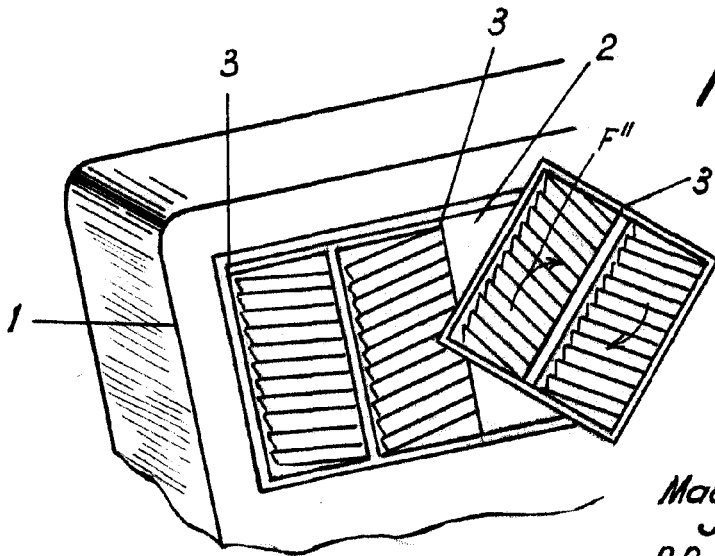

Fig. 2



Madrid, Febrero 1954  
Jaime Isern

p.p.