

4703

2



40703

MEMORIA DESCRIPTIVA

del MODELO DE UTILIDAD, por 20 años, solicitado a favor de Don Arturo S A L E S Aladesa, de nacionalidad Española, residente en Barcelona, calle de Burgos numero 55, por : " UN BAJO RELIEVE LUMINOSO PARA MARCAS, DIBUJOS Y LEYENDAS ".

Este Modelo de Utilidad se refiere, a un bajo relieve luminoso para marcas, dibujos y leyendas, especialmente indicado para la fabricación de diales u ojos de buey para radios y aparatos eléctricos.

5 Son conocidos en el mercado diversos dispositivos y formas para presentar al público letreros y marcas, así como distintas realizaciones de fichas y similares .

10 Sin embargo en ninguna de ellas se logra de una manera sencilla y económica la presentación vistosa de letras, signos, números y dibujos, de forma que llamen la atención del público.

El recurrente ha ideado y puesto en práctica un nuevo bajorelieve luminoso que reúne las condiciones de economía y



sencillez de realización lográndose con él un efecto de vistosi-
15 dad sorprendente y desconocido hasta la fecha.

Este bajorelieve luminoso está constituido por una plaquita -
de material plástico, translúcido o transparente, de forma varia
da que presenta dos caras o superficies principales las cuales -
constituyen el anverso y el reverso de la pieza, presentando la
20 cara posterior, grabadas en hueco con buril o ya en el propio -
moldeo de la pieza, las letras, signos, números o figuras que
se desee, las cuales interiormente se pintan o nó, así como la
propia superficie plana del reverso, a fin de obtener un contras-
te entre dicha superficie y las letras o figuras, con lo que és-
25 tas dan la impresión de hallarse flotantes en el seno de la ma-
sa de la pieza, quedando aumentado este efecto flotante y de re-
lieve por medio de un foco luminoso, dispuesto detrás de la pla-
quita y solidario de la misma, constituyendo de esta manera un
dial ú ojo de buey que al propio tiempo da a conocer la marca del
30 aparato donde queda instalado ú un signo relativo al funcionamien-
to del mismo.

En los dibujos de la hoja adjunta se representa una realiza-
ción práctica del bajorelieve luminoso objeto del presente Mode-
lo de Utilidad.

35 Siguiendo los diseños vemos el bajorelieve, constituido por -
una plaquita -1- de material plástico, translúcido o transparen-
te en cuya cara inferior -2- quedan grabados con buril o directa-
mente del molde, una serie de signos o letras -3- tal como indi-
can las figuras 1 y 2, que muestran una vista de conjunto y un
40 corte de la pieza -1-. Las superficies internas de las letras o
signos se metalizarán o pintarán con pinturas corrientes o fosfo-
rescentes a fin de hacerlas resaltar de la superficie inferior -
-1- la cual será de otro color .



En la figura 3 vemos la plaquita -1- que constituye el bajo-
 45 relieve propiamente dicho, provisto de un foco luminoso -4- mon-
 tado junto con el propio bajorelieve en una pieza -5-, cónica-
 en este caso, que afectará la forma que convenga con el fin de
 adaptarse fuertemente al aparato a que se destine el bajorelie-
 ve luminoso.

50 Una especial aplicación la tienen tales bajorelieves en las-
 marcas para aparatos de radio, en los cuales provistos de una
 bombilla situada detrás, se iluminarán al conectar el aparato,
 indicando así que se halla en funcionamiento.

Variarán en la fabricación de este bajorelieve, los medios -
 55 empleados, puesto que será moldeado o grabado, así como las pin-
 turas que se le apliquen, la forma de la montura en que vaya -
 dispuesta junto con el foco luminoso, los medios de fijación -
 del conjunto al aparato y en general variará cuanto no altere,
 cambie o modifique la esencialidad del objeto del presente Mo-
 60 delo de Utilidad.

===== N O T A =====

Se reivindica como objeto de este Modelo de Utilidad:-

1ª.- Un bajorelieve luminoso para marcas, dibujos o leyendas, que
 esencialmente consiste en una plaquita de material plástico trans-
 65 lúcido o transparente, cuya cara posterior presenta, en forma de
 refundidos o depresiones, una marca, dibujo o leyenda y detrás -
 de la cual se halla un foco luminoso que le dá un aspecto visto-
 so y flotante, el cual queda fijado en la misma montura o arma-
 zón que sujeta la plaquita.

2ª.- Un bajorelieve luminoso para marcas, dibujos y leyendas, se-
 70 gún reivindicación anterior, caracterizado porqué la cara poste-
 rior, así como la marca, dibujo o leyenda presentado en la misma
 por medio de refundidos o depresiones, estarán total o parcial -

- 4 - 40703



mente pintados o metalizados.

3ª.- Un bajorelieve luminoso para marcas, dibujos y leyendas .

75 Consta la presente memoria descriptiva de cuatro hojas foliadas

76 escritas por una sola cara.

Barcelona, 22 de FEBRERO de 1.954.

P. A.

M. L. MORA

D. P.

40703

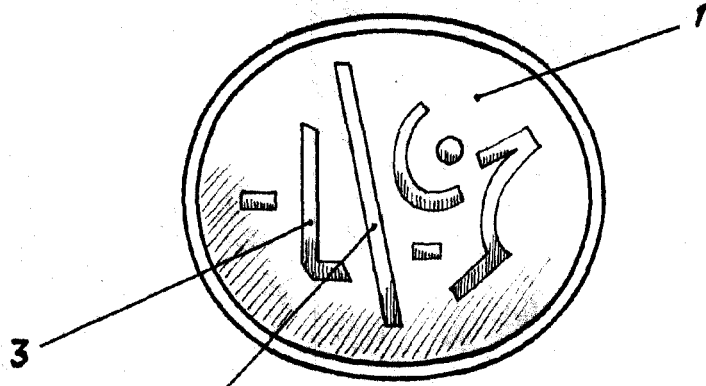

Fig. 1

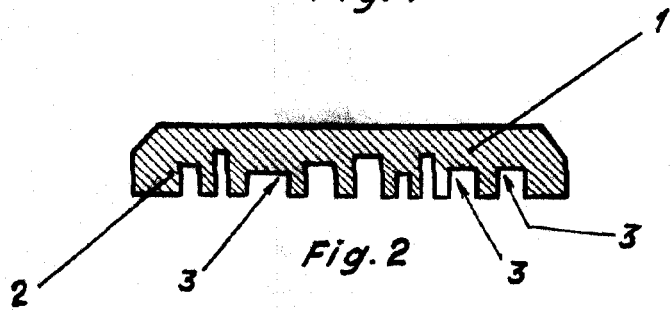

Fig. 2

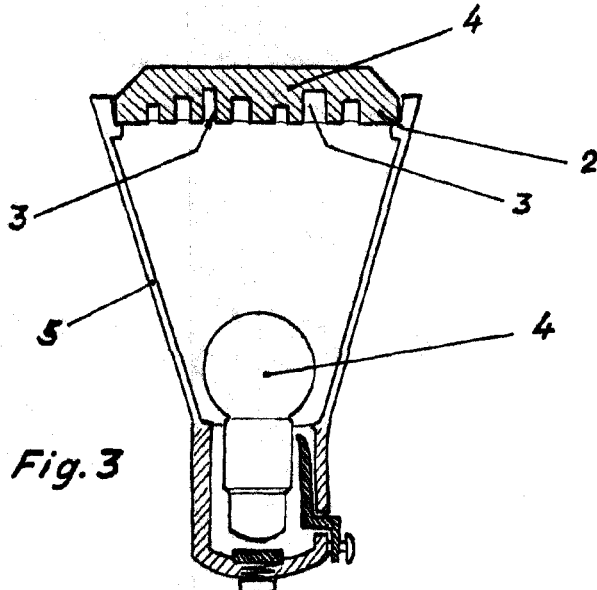

Fig. 3

BARCELONA 22 DE Febrero DE 1954
P. A.

M. L. MORA
P. P.
J. G. Hannon

Escala variable