

M E M O R I A D E S C R I P T I V A

que se acompaña a la solicitud de

UN MODELO DE UTILIDAD

a favor de D. Luis ABAITUA Imaz, de nacionalidad española, residente en BILBAO, Alameda Dr. Areilza, 4,

por:

" NUEVA ESCOBILLA PARA LIMPIEZA "

La presente Memoria se refiere, como su enunciado indica, a una escobilla de características especiales, utilizable para la limpieza de inodoros, fregaderos y otras instalaciones domésticas similares, por

de MODELO DE UTILEDAD conforme y al amparo del vigente Estatuto sobre Propiedad Industrial, a fin de garantizar a favor del recurrente el derecho a la explotación exclusiva del mismo en toda España, sus Colonias y Protectorado.

A continuación se hará una descripción completa de la escobilla aludida con referencia a los dibujos que se acompañan en los cuales se representa a simple título de ejemplo, no limitativo, una forma preferente de realización susceptible de todas aquellas modificaciones de detalle que no alteren fundamentalmente las características esenciales que serán reivindicadas.

Según el ejemplo de ejecución representado, la escobilla preconizada está constituida por una sola pieza de goma moldeada comprendiendo un manguito (2) provisto de un alojamiento axial (3) y un nervio circular (4) que permite la penetración y sujeción de un mango.

Dicho manguito se une a una base circular de cuya cara inferior parten pluralidad de filamentos de la misma materia, uniformemente dispuestos en líneas concéntricas, cuyos terminales quedan establecidos en un mismo plano horizontal.

En los planos que se acompañan:

La fig. 1 representa la escobilla vista en alzado, señalándose por líneas de puntos el alojamiento axial y el nervio para sujeción del mango.

La fig. 2 representa la misma escobilla vista en proyección horizontal inferior.

La fig. 3 es el propio útil de limpieza visto en planta.

La fig. 4 muestra la escobilla en sección perpendicular.

40

La forma, dimensiones y materiales podrán ser variables y en general cuanto sea accesorio y secundario, siempre que no altere, cambie o modifique la esencialidad del objeto que se describe.

45

Los términos en que queda redactada esta Memoria son ciertos y fiel reflejo del objeto descrito, debiéndose tomar con carácter amplio y nunca en forma limitativa.

N O T A

50

EL MODELO DE UTILIDAD que se solicita recaerá sobre las particularidades características de las siguientes reivindicaciones:

55

1ª.- Nueva escobilla para limpieza de inodoros, fregaderos y otras instalaciones domésticas - similares, caracterizada por comprender una sola pieza de goma moldeada integrando un manguito dotado de un alojamiento axial con un nervio circular interior a modo de permitir la penetración y sujeción del extremo de un mango.

2ª.- Escobilla para limpieza, según la reivindicación primera, caracterizada por una base cir-

60 cular, solidaria de dicho manguito, de cuya cara inferior parten pluralidad de filamentos de la misma materia constituyente, dispuestos uniformemente en líneas concéntricas, cuyos terminales quedan establecidos en un mismo plano horizontal.

65 3ª.- "NUEVA ESCOBILLA PARA LIMPIEZA".

Todo según queda expuesto en la precedente Memoria que consta de cuatro hojas foliadas y mecanografiadas por una sola cara y hoja de dibujos que a la misma se acompaña.

Madrid, 26 de Febrero de 1954.

LUIS ABAITUA IMAZ,

P.A.

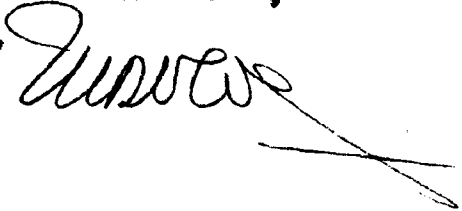

FIG. 1

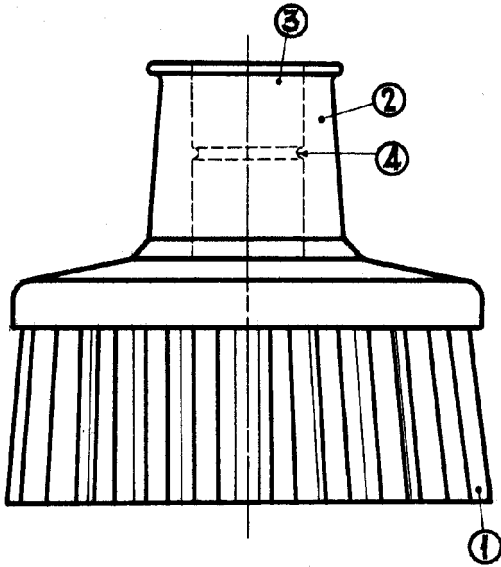

FIG. 2

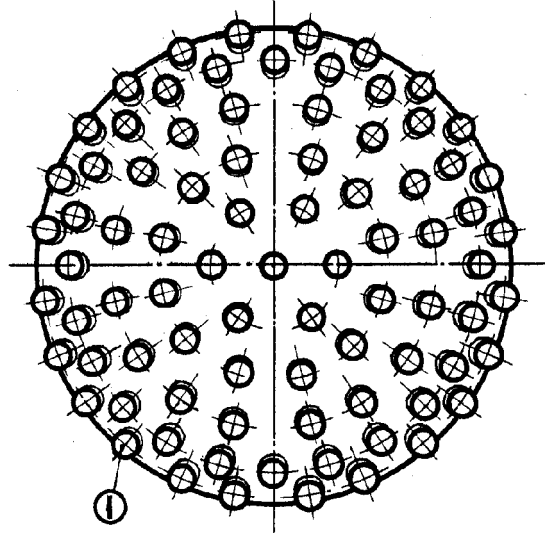

FIG. 3

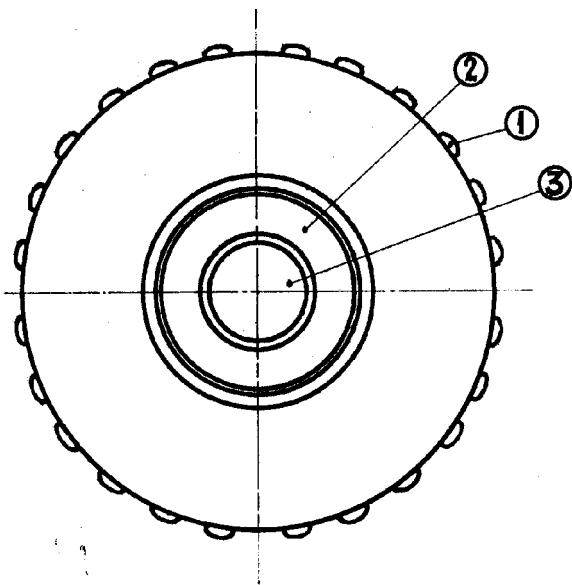
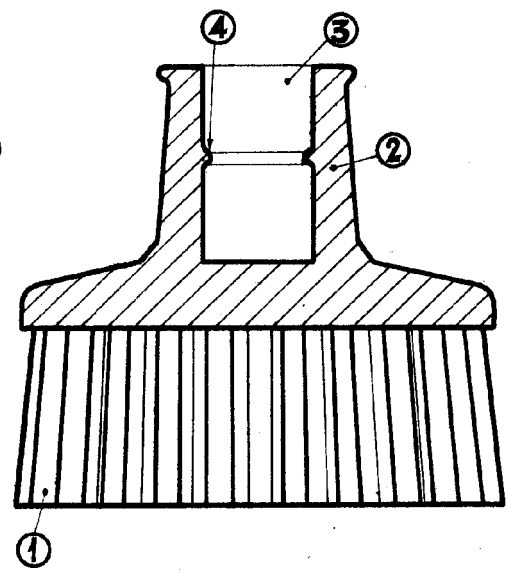

FIG. 4



ESCALA ~ VARIABLE ~

26 FEB. 1954