

4 0673

28 FEB



40673

MEMORIA DESCRIPTIVA
DEL
MODELO DE UTILIDAD

que por veinte años, para España y sus Posesiones, se solicita a favor de DON BAUTISTA FUERTES CAMPELO, de nacionalidad española, domiciliado en SEVILLA (España), calle Menéndez y Pelayo, 10, por: "UNA NUEVA CAMA-SOFÁ DE TUBOS CON PATAS PLEGABLES".-

--o-o-o-o-o-o-o--

Este modelo que nos ocupa y cuyo registro se solicita, se caracteriza por estar constituido por una nueva cama-sofá construida de tubos con la gran ventaja de tener las patas plegables, siendo esto de mucha comodidad para su transporte, así como para tenerla guardada en un lugar ocupando poco sitio; éste mueble puede ser utilizado indistintamente como sofá o cama, pues con solo levantar los resortes que fijan el espaldar éste cabrá quedando a la misma altura y formando línea recta con el asiento, con lo que queda en disposición de ser utilizado como cama.

10

Esta cama-sofá está formada por un rectángulo de tubo con



las esquinas (1-figs.1-2-4-5) curvadas y dividido en dos partes uni-
das por unos ejes de giros (2-figs.1-2-3-4) para darle movimiento al
espaldar (3-figs.1-2-3-4-5) y con ello poderse abatir para colocarlo
en línea recta con el asiento (4-figs.1-2-3-5), el cual lleva un so-
15 porte (5-figs.1-2-3-4-5) construido de pletina describiendo un arco
con una serie de muescas (6-figs.1-3) para su acople sobre un perno
(7-figs.1-3) que lleva el tubo (8-fig.3) del espaldar que al ser aba-
tido y ponerse en línea con el asiento, descansa sobre una escuadra
(9-figs.1-3-5), pletina o cualquier otra clase de pieza adecuada que
20 llevará convenientemente soldado un tubo (10-figs.1-2-3-4-5) de arrios-
tramiento, recto o con unas pequeñas curvas en la proximidad de su
extremo.

Esta cama-sofá lleva unos laterales paralelos de una sola
pieza de tubo que constituye los juegos de patas y brazos del sofá,
25 formándose la pata delantera (11-figs.1-2-3-4-5) un ángulo recto y la
trasera (12-figs.1-2-3-5) un ángulo obtuso con respecto al brazo
(13-figs.1-3-5), llevándose acoplado sobre él una pieza (14-figs.1-2-
3-4-5) de madera o cualquier otro material adecuado ligeramente cur-
vada para el descanso de los brazos, estando las patas conveniente-
30 mente arriostradas por unos tubos (15-figs.1-3-5) los cuales lleva-
rán otros (16-figs.1-3-5) perpendiculares a él, soldadas también y
en los que van montados unas pletinas (17-figs.1-2-3-5) conveniente-
mente dispuestas con unos ejes de giros (18-figs.1-2-3-4-5) en uno
de sus extremos y en el otro extremo lleva también otro eje de giro
35 montado sobre el tubo (10-figs.1-2-3-4-5) y paralela a estas pleti-
nas lleva otro juego (19-figs.1-2-3-4-5) montado sobre la pata de-
lantera (11-figs.1-2-3-4-5) y el tubo (20-figs.1-2-3-4-5) delantero
del asiento, completando la sujeción y facilitando la articulación
del juego de patas.

40 Esta cama-sofá puede ser construida de menor o mayor tama-
ño, así como acoplarle cualquier clase de tela metálica, lona u otro



material adecuado.

Todo según se detalla en el dibujo adjunto que a título de ejemplo presentamos y en el que representa:

45

La fig. 1- la cama-sofá vista en perspectiva.

La fig. 2- vista en planta en posición de ser utilizada como cama.

La fig. 3- vista en alzado de perfil.

50

La fig. 4- vista en alzado de frente en el proceso de plegado de las patas.

La fig. 5- Vista en planta con las patas plegadas.

-REIVINDICACIONES-

Se reivindica como de la propia y nueva invención la propiedad y explotación exclusivas de:

55

1) Una nueva cama-sofá de tubos con patas plegables, caracterizada por estar constituida por un rectángulo formado de dos piezas con las esquinas curvadas y unido por dos ejes de giros, llevándose en cada uno de sus laterales un soporte de forma arqueada con una serie de muescas en la que acoplará un perno soporte.

60

2) Una nueva cama-sofá de tubos con patas plegables, según la reivindicación, caracterizada por estar constituida por unos juegos laterales de patas y brazos en forma especial curvada, paralelos y articulados, con dos pletinas montadas con ejes de giro sobre las patas delanteras y en tubo delantero del asiento y paralelos a ellas otras dos pletinas montadas en un tubo de arriostramiento de la pata y el del asiento.

65

3) "UNA NUEVA GAMA-SOFA DE TUBOS CON PATAS PLEGABLES"

Consta la presente memoria descriptiva de tres hojas numeradas y mecanografiadas en una sola cara a las que se acompañan un plano para su mejor comprensión.

MADRID, 26 febrero de 1.954

RODOLFO...

P. R.

40878

Figura 1



Figura 2



Figura 3

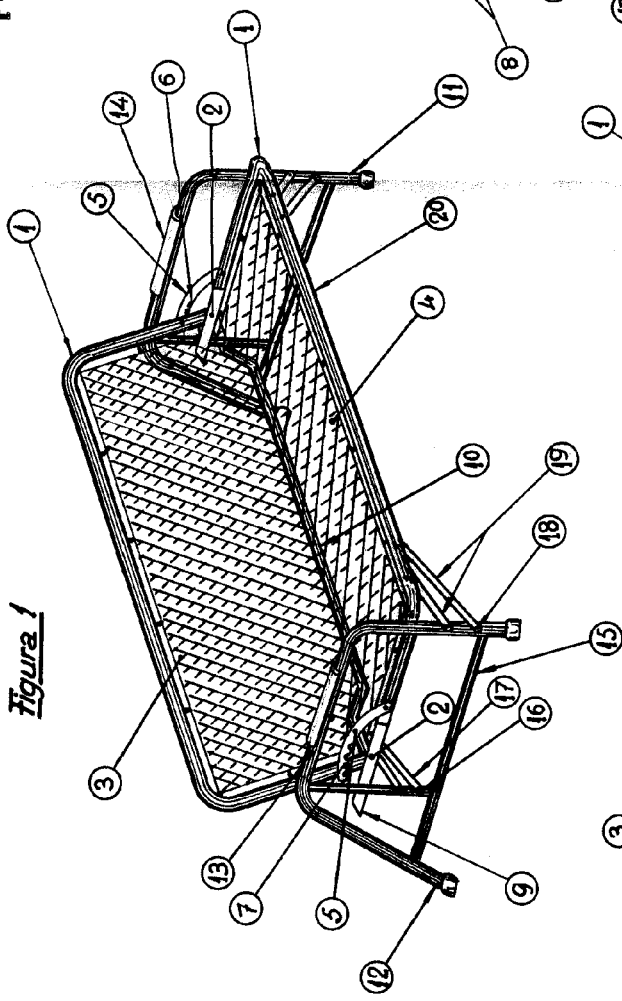

Figura 5

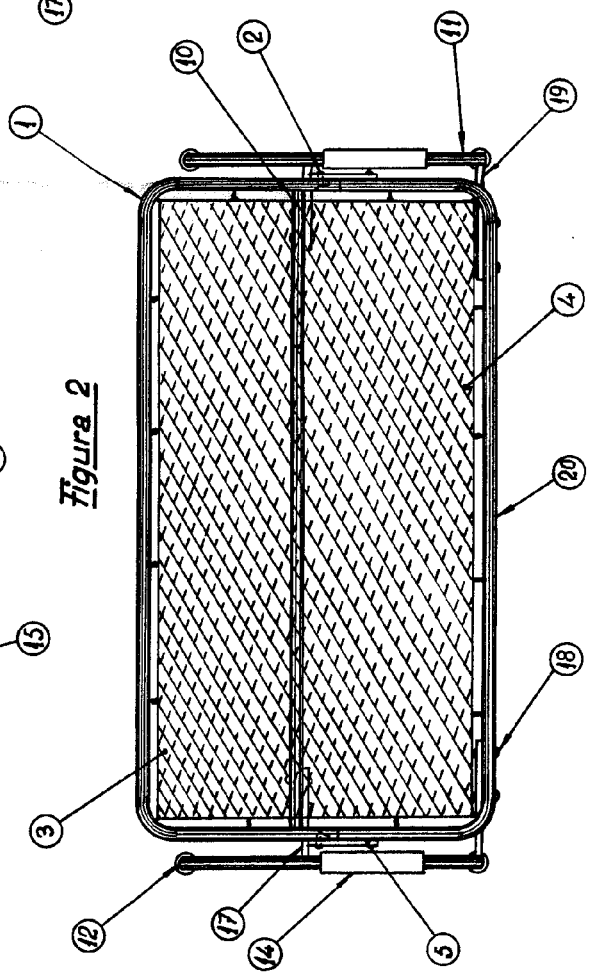

2/2

Hoje única

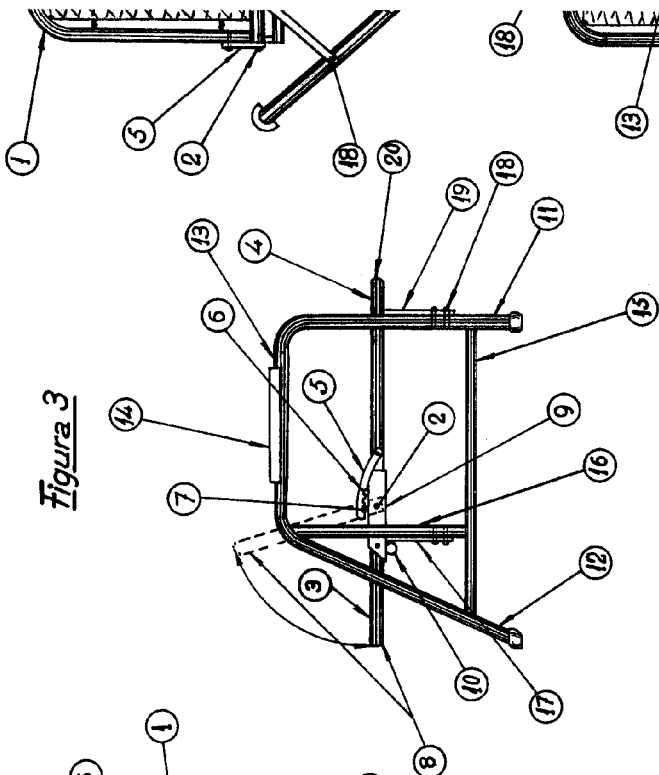
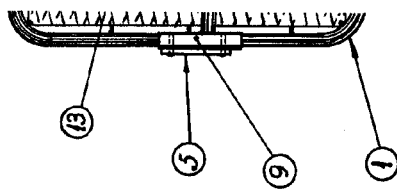
40678



Figura 4

40879



Figura 3

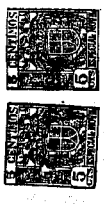

Figura 5

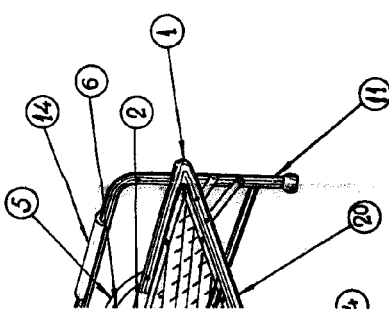
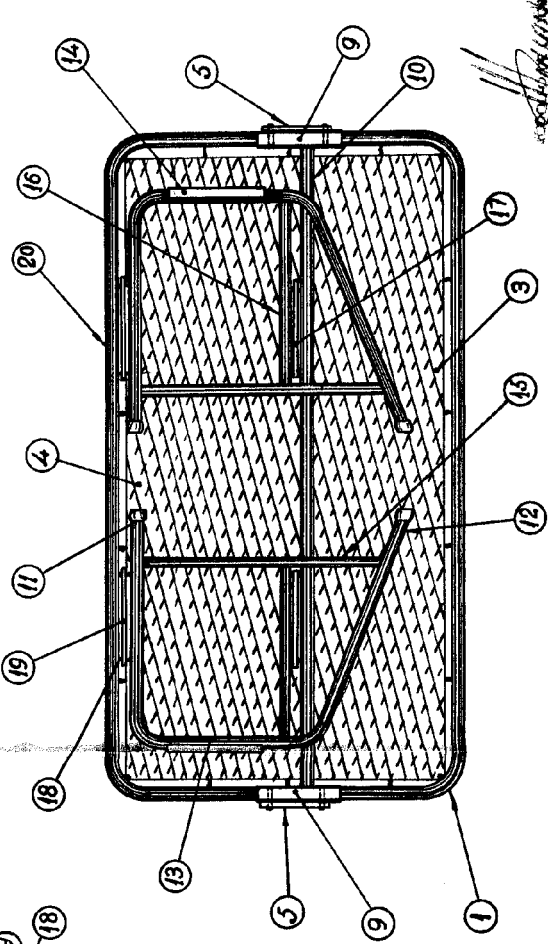
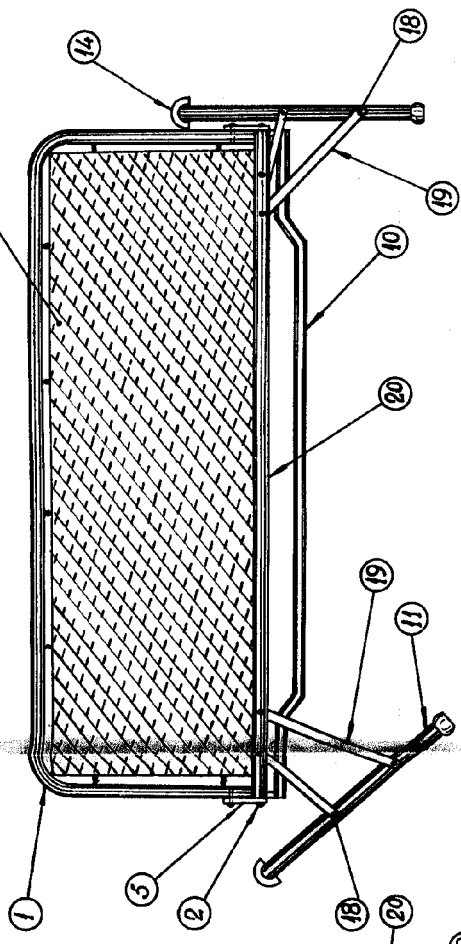
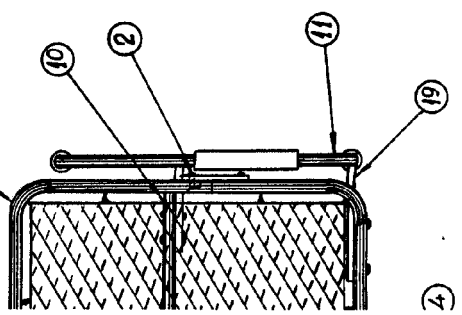

Escala: Variable.

[Handwritten signature]