



40657

MEMORIA DESCRIPTIVA
que se acompaña
a la solicitud de
UN MODELO DE UTILIDAD por VEINTE AÑOS en ESPAÑA,
a favor de
DON MANUEL PÉREZ CONEJERO, c/ General Yagüe, 59.-ELDA
(Alicante), por
"UNA VIRA O CERCO DE FANTASIA PARA EL CALZADO, FABRI-
CADA EN MATERIAL PLÁSTICO O CUERO SINTÉTICO".
Inventor: El solicitante, de nacionalidad española.



40657

La invención a que se refiere la presente memoria, constituye una novedad industrial, cuyas características y ventajas la hacen acreedora del privilegio de explotación exclusiva que por ella se solicita, de acuerdo con las prescripciones del Estatuto vigente de la Propiedad Industrial.

Consiste en una vira o cerco de fantasía, fabricada en material plástico o cuero sintético, que se coloca en el calzado, justamente en la unión verificada entre el cuero o corte y la suela, protegiendo el cosido y embelleciendo el calzado en cuestión.

Se recuerda la vulnerabilidad del calzado al peso del agua y la humedad, precisamente por este lugar. Se recuerda también la facilidad con que en muchas ocasiones se deshace el cosido, inutilizando el zapato, zapatilla, bota, etc. Estos defectos han conducido a la búsqueda de un protector que cumpliendo su esencial cometido no resultara antiestético. La solución hallada y puesta en práctica, hasta el momento actual ha sido la de una doble o triple tira de cuero o suela con que se refuerza la parte del calzado, correspondiente al cosido. Pero esta solución lleva en sí misma el defecto de que, por estar constituida de los materiales a que nos referimos, después de un cierto uso, incurre en los mismos defectos que sin ella posee el calzado, añadiéndole la deformación correspondiente a las distintas capas superpuestas, constitutivas del protector.

Se ha pretendido, en repetidas ocasiones, dotar al calzado de elementos de adorno que le permitiera salirse de las normas clásicas y vulgares adoptadas por la necesidad y por las conveniencias económicas. Esto no ha podido conseguirse todavía, ya que, si bien se han utilizado cosidos externos para los que se han empleado fibras caprichosamente



40007

35 te coloreadas o, en otros casos, se han colocado en el borde
de la suela, otras tiras de cuero de diversas tonalidades, la
práctica ha hecho patente la inutilidad de dichos esfuerzos,
toda vez que después de corto uso, y sometido el calzado a las
necesarias limpiezas, las fibras del cosido o tiras de cuero
pierden su colorido bajo el efecto de los ácidos que los tin-
tes llevan en disolución, o simplemente bajo la crema con que
se abrillanta el corte. A veces, y esto es más lamentable,
40 al perder su colorido peculiar no cobran el que es común a
todo el calzado, lo cual hace que éste, a pesar de estar lim-
pio, presente manchas o diferencias de color, siempre de muy
mal efecto.

45 A cubrir todas estas necesidades viene la vira o cerco de
fantasía a que se refiere esta memoria.

En efecto, al estar compuesta de material plástico o cuero
sintético, preserva al calzado de la acción del agua o cual-
quiera otra perniciosa, a que nos hemos referido más arriba,
con lo que se alarga la duración del mismo.

50 Precisamente por estar compuesta de tales materias, puede
adoptar el color deseado, sin que lo pierda jamás por ningún
concepto, embelleciendo de esta forma, cualquier clase de cal-
zado.

55 Es sumamente manejable, por lo cual su aplicación resulta
sencillísima, y facilita la construcción del calzado.

60 La vira en sí, está constituida por una tira de los mate-
riales que hemos citado, en uno de cuyos bordes se levanta un
cuerpo casi cilíndrico, de proporciones convenientes, el cual
presenta en toda su longitud unas secciones en forma de mues-
cas, por el fondo de las cuales pasará el cabo del cosido.

Observando el dibujo que se acompaña a la memoria, se vé
la tira mencionada, representada por A., y el cuerpo casi ci-

40087



lindrico por B., siendo C. y D. dos caras de los angulos die-
dros formados por cada una de las muescas.

65 Es preciso decir que los detalles de realizaci3n, anchura,
altura, longitud, grosor, colorido, dibujos, muescas o graba-
dos, as3 como su aplicaci3n en las diversas clases de calzados
no cambiar3n en nada la esencia de la invenci3n, que es la que
se desprende de la descripci3n que antecede, y la que se rei-
vinda en la siguiente
70

NOTA

En res3men: El modelo de Utilidad que se solicita, recaer3
r3 sobre las reivindicaciones siguientes:

75 1.º.-Vira o cerco de fantasia para el calzado, fabricada
en material pl3stico o cuero sint3tico, constituida por una
superficie lisa en uno de cuyos bordes se levanta un cuerpo
casi cilindrico, seccionado en toda su longitud por muescas,
todo ello, presentando el m3s variado colorido.

80 2.º.-Se reivindica por 3ltimo, como objeto sobre el que
ha de recaer el Modelo de Utilidad que se solicita, VIRA O
CERCO DE FANTASIA PARA EL CALZADO, FABRICADA EN MATERIAL PLAS-
TICO O CUERO SINTETICO.

85 Todo conforme queda descrito en la presente memoria, que
consta de cuatro p3ginas escritas a m3quina, y dibujos que se
acompañan.

x

Madrid, 25 de Febrero de 1.954

ALFONSO UNGRIA,

4033/54

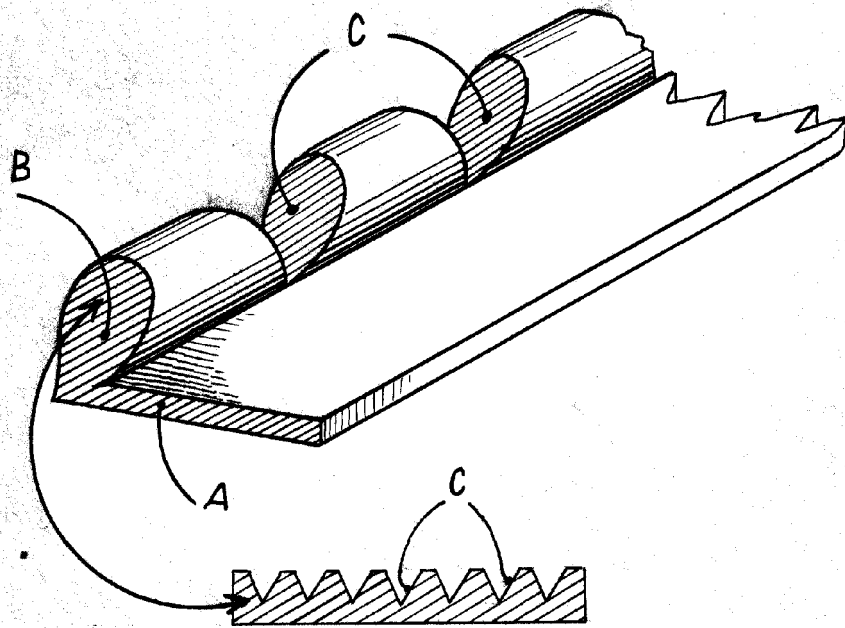

ESCALA VARIABLE

MADRID, 25 de Febrero DE 1954

ALFONSO UMERIS