

40632



MODELO DE UTILIDAD

que se presenta para su protección en España, sus Colonias y Protectorado, por VEINTE AÑOS, por "PATA PARA CAMAS Y MUEBLES", a favor de D. Vicente Clemente Salvador, con domicilio en Madrid, C/ Blasco de Garay Nº 8, y D. Elias Haro García, con domicilio en Madrid, C/ Cristobal Bordin Nº 46.

MEMORIA DESCRIPTIVA

El objeto de la presente solicitud de Modelo de Utilidad, se refiere a una pata para cama cuyas características de novedad la confieren la cualidad de aportar a la función a que se destina los siguientes beneficios o ventajas:

5.- a.- Descargada la cama, descansa sobre el suelo a través o por mediación de una bola de acero que permite correr el mueble con facilidad y sin rayar el suelo.

10.- b.- Cuando en la cama hay un usuario, descansa aquella sobre una contera de plástico debido a que la goma queda embebida, existiendo así una mayor superficie de apoyo con lo que el suelo no queda señalado.

c.- Si se desea correr la cama con el usuario en ella, como por ejemplo en caso de enfermedad, basta levantarla un poco ven-

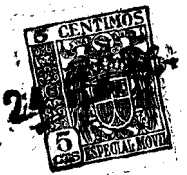

15.- **ciendo únicamente el peso de la persona, con lo cual asoma la bola y se puede mover el mueble.**

**d.- Es susceptible de aplicación en toda clase de camas, incluyendo las de estilo, así como a toda clase de muebles, bien por aplicación directa, o bien yendo oculta en el seno del mueble.**

20.- **e.- Es realizable en material plástico con lo que por una parte es ornamental, y por otra es inalterable a la acción de los líquidos empleados en el fregado o lustrado de los suelos.**

25.- **Consiste el modelo de pata para muebles que se solicita, en una pieza de material plástico con una conicidad en cuya base menor se ha practicado un vaciado que se rellena con goma elástica en la que se apoya una plaqueta metálica con ligera curvatura esférica, la cual descansa directamente sobre una pequeña bola de acero que se mantiene aplicada contra ella por la acción de otra pieza que retiene a esta y se inserta en la parte baja de la pieza cónica.**

30.- **En el adjunto plano se ha representado una realización del Modelo ejecutada de acuerdo con los principios enunciados.**

35.- **Como puede apreciarse consiste en la pieza (1), de material plástico con relieves decorativos apuntada en tronco de cono en disminución hacia abajo llevando en su parte inferior un vaciado en el que se aloja una pieza de goma elástica (2) en cuya parte inferior va la plaqueta metálica (3) con una pequeña curvatura esférica.**

**Otra pieza de plástico (4) sirve de contera y a la vez para mantener aplicada una bola de acero (5) contra la pieza metálica (3)**

40.- **La pata así constituida tiende a aplicarse contra el suelo mediante la bola (5) cuando el mueble no está sobrecargado, quedando este en condiciones de poderse correr con facilidad, pero cuando hay sobrecarga en el mueble, como por ejemplo, una persona, la goma (2) se comprime, la bola (5) sube un poco y el mueble se apoya sobre el suelo por mediación de la contera (4), sobre una mayor superficie de apoyo.**

45.- **Si se desea correr el mueble sin quitar la sobrecarga, como por ejemplo, en caso de enfermedad, basta compensar el peso del usuario para determinar la aparición o salida de la bola sobre la**



que fácilmente se corre el mueble.

50-

Este Modelo está concebido para ser realizado en los materiales que se han reseñado, pero es susceptible de fabricación en cualesquiera otros adecuados, pudiendo admitir toda clase de modificaciones de detalle.

N O T A

**SE REIVINDICA:**

1ª.- "PATA PARA CAMA Y MUEBLES", caracterizada por que consiste en una pieza de material plástico con una conicidad en cuya base menor se ha practicado un vaciado que se rellena con goma elástica en la que se apoya una plaqueta metálica con ligera curvatura esférica, la cual descansa directamente sobre una pequeña bola de acero que se mantiene aplicada contra ella por la acción de otra pieza que retiene a esta y se inserta en la parte baja de la pieza cónica.

2ª.- "PATA PARA CAMA Y MUEBLES".

Todo, tal y conforme se describe en la presente Memoria, la cual consta de tres hojas, escritas a máquina por una sola de sus caras, y se ilustra con el plano que acompaña.

Madrid-24 febrero-1.954

El Agente

*Agente Sr. Uguero*

Escala Variable.

40682

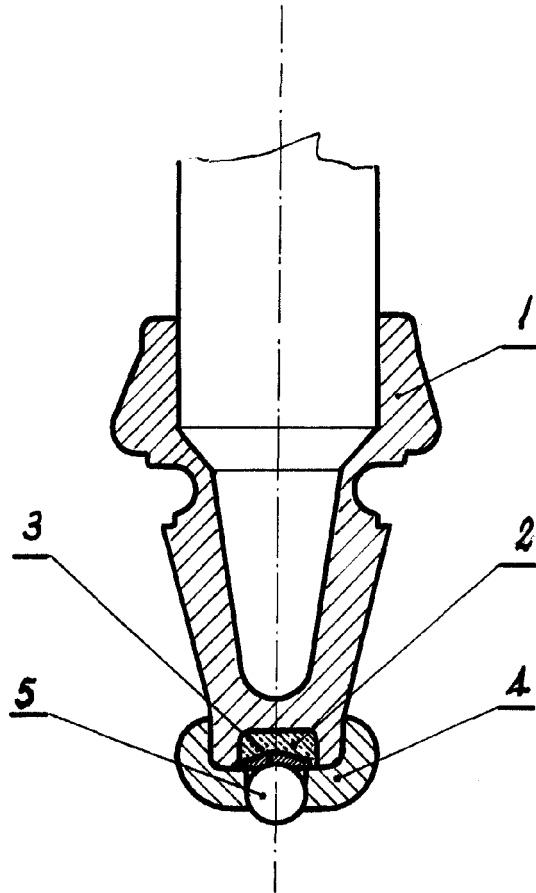

Madrid-24-febrero-1.954  
El Agente

*Agente Especial*