

40630

40630.

MEMORIA DESCRIPTIVA
Y
DISEÑO



MEMORIA DESCRIPTIVA

correspondiente a la solicitud de registro de un
MODELO DE UTILIDAD
a favor de D. GUILLERMO CIERRE LLOMPORT, residente
en Burgos, Av. Generalísimo Franco, 11, por UN NUEVO
CIERRE PARA MOLDES DE FRAGUADO Y VIBRADO DE VIGAS DE
HORMIGON.

- o - o - o - o -

Es objeto del Modelo de Utilidad, cuyo registro se solicita un nuevo modelo de cierre para moldes de fraguado de vigas de hormigon armado.

Sabida es la necesidad de que el cierre de los moldes que se emplean para el fraguado y vibración sea perfecto a fin de que estando generalmente embisagrados los laterales de dichos moldes que son los que en definitiva han de determinar la forma ó forma de la viga, estos laterales tienen que quedar fijos y sin movimiento para que cuando el vibrado se efectue la configuración externa de la viga y la interna no sufran alteración que forzosamente se producirían de no dotar de características adecuadas al referido cierre.

Por otra parte este cierre al ir dispuestos en la parte superior del molde debe servir tambien como punto de apoyo para el vibrador, y consiguientemente la disposición del referido cierre es la adecuada para el caso.

En el Modelo de Utilidad que es objeto de esta solicitud de registro se resuelve esta necesidad por cuanto que se dota a los moldes de un cierre rigido perfecto y permite que sobre



él se situen el vibrador sin dañar para nada al molde propiamente dicho.

Y para lograr esto se colocan en cada una de las dos secciones laterales que determinan el molde y que son abtibles por estar embisagradas a la base del referido molde en su testa superior una serie de esparragos que iran situados equidistantes y enfrentados simetricamente con los del lateral opuesto. Estos esparragos tendrán un diametro conveniente y sobresaldra sobre la parte superior del molde en longitud suficiente para poder acoplar en cada dos esparragos enfrentados una chapa metálica que llevará en sus dos extremos un orificio de igual diametro que el esparrago tenga, a fin de poder fijar dicha chapa en el molde introduciendo los orificios dichos en los esparragos simetricos y enfrentados.

De esta suerte cada dos esparragos enfrentados quedarán sujetos en función a la chapa metalica que ha sido introducida en ellos, y habrá quedado una parte del esparrago al exterior todavia para poder apoyar en él y sobre la chapa del cierre el vibrador.

De esta suerte el cierre es perfecto, de muy facil manejo y los resultados que se obtienen se ajustan en un todo a las exigencias tecnicas que el molde en si debe reunir.

En el dibujo que se acompaña, a titulo de ejemplo, se representa con la letra -A- el vastago que queda simetricamente enfrentado uno del otro y colocado en cada uno de los laterales -B- del molde. -C- Es la chapa que efectuara el cierre en función a los orificios -E- en ella situados.

En resumen reivindica el recurrente en virtud de la presente solicitud de registro de Modelo de Utilidad, en España y sus Colonias, por el plazo de veinte años que determina el vigente Estatuto de la Propiedad Industrial, el privilegio exclusivo de fabricación, venta y explotación industrial del objeto



del mismo el cual queda esencialmente caracterizado por las siguientes

N O T A S.- REIVINDICACIONES

PRIMERA.- Un nuevo cierre para moldes de fraguado y vibrado de vigas de hormigon, esencialmente caracterizado por estar constituido por una serie de esparragos que quedan colocados equidistante y respectivamente enfrentados en los dos lados abatibles que forman el molde propiamente dicho, esparragos que tienen por misión recibir sobre ellos una chapa metálica que lleva dos orificios uno en cada extremo, orificios que quedan situados de forma que permitan introducirlos en los esparragos enfrentados correspondientes, y por que la longitud del esparrago en el exterior será la suficiente para sobresalir sobre la chapa una vez introducida este en aquellos.

SEGUNDA.- UN NUVEO CIERRE PARA MOLDES DE FRAGUADO Y VIBRADO DE VIGAS DE HORMIGON.

Todo tal y conforme se describe en la anterior Memoria Descriptiva y se representa a atitulo de ejemplo en la hoja de planos que se acompaña.

Consta esta Memoria de tres hojas mecanografiadas por una sola cara y de una sola hoja de planos.

Madrid, 19 de Febrero de 1.954.

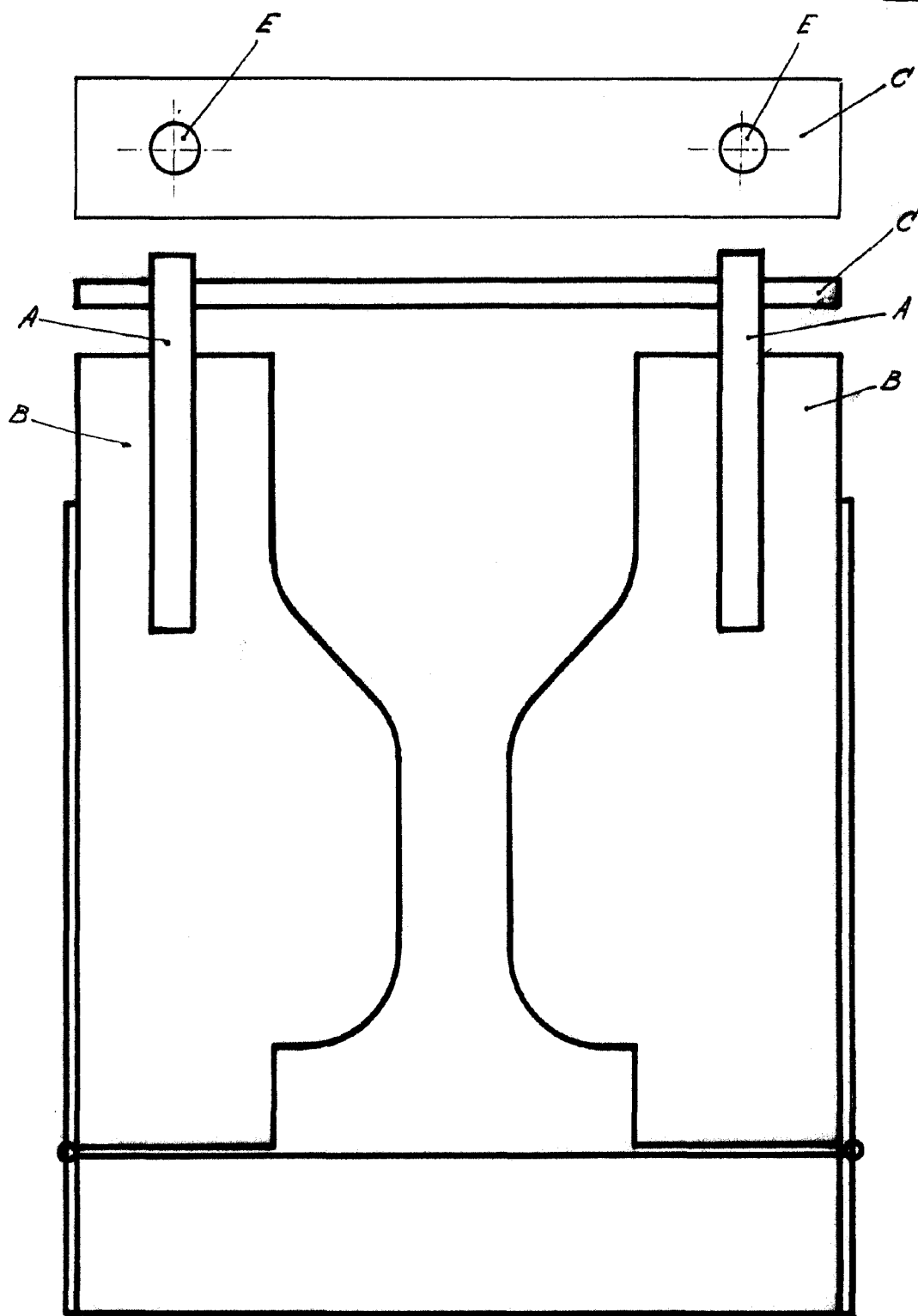

Madrid, 23 de Febrero de 1.954.