

40320

MEMORIA DESCRIPTIVA
=====

correspondiente a un MODELO DE UTILIDAD, por 20 años.

A favor de la entidad:

FELICER Y COMPAÑIA

de nacionalidad española y residente en BARCELONA, Pa-

seo de Gracia nº 48

p o r

"UNA CAMISA PERFECCIONADA".

El objeto del presente registro es nuevo y de idea propia del solicitante, recayendo sobre un nuevo tipo de camisa que viene a perfeccionar las ya existentes tanto por su especial constitución cuanto por mayor comodidad que proporciona, unido al aumento de vistosidad o presentación.

5.-

Otro de los beneficios que con esta prenda se consigue es la economía en el costo de confección debido a la simplificación de partes, con supresión de otras que eliminan fornituras y trabajos para la aplicación y acoplamiento de ellas en el uso.

10.-

Aun cuando lo fundamentalmente especificado es la aplicación como camisa, la simple inspección de los gráficos demuestra claramente que lo mismo puede adoptarse esta forma constructiva para blusas, sin distinción de sexos de los usuarios, como asimismo en otras prendas para deporte tales como cazadoras y tantas otras análogas.

15.-

Para la mejor exposición de este objeto y facilitar de este modo su más perfecta interpretación, se acompaña el plano adjunto sobre el que se ajusta la descripción de unos ejemplos de realización práctica.

20.-

En este plano, la figura 1ª es una vista frontal de una prenda, digamos camisa, con el dispositivo especial ideado, cerrados sus laterales y abrochados los botones centrales.

25.-

La figura 2ª es la misma camisa con la parte delantera abatida y abierta en su totalidad.

La figura 3ª, por último es la propia camisa con un lateral cerrado y abatido el resto.

30.- En consecuencia, las particularidades características de este modelo estriban en la construcción de una prenda que conste de una especie de canesú (1) sobre el que va fijado el cuello (2); acoplándose sobre el borde anterior del mismo, o sea sobre la parte del pecho, en sentido horizontal, el borde superior del delantero (3) de una sola pieza, que está unido al canesú por ambos extremos laterales (4), por uno solo, o en los finales inferiores laterales de las prolongaciones del propio canesú, con arreglo a la mayor o menos abertura que quiera darse a la prenda.

40.- sobre el propio canesú, en la parte anterior y por debajo del cuello, van fijados botones (5) tendiendo a su fácil ocultación por las puntas de los cuellos para mayor estética, y en los casos de que la abertura de la tapa se prolonga a extremos laterales (5'), son también fijados otros botones (6) en los lugares correspondientes de la parte anterior del canesú, a fin de que los laterales (7) de la tapa queden correctamente situados y que los ojales (8), practicados en el borde superior de la tapa delantera, permitan la sujeción de ella en los citados botones del canesú o en el medio o sistema de fijación sustitutivo de los botones utilizado al efecto.

50.- Especificada suficientemente la naturaleza del invento y su forma de realización práctica industrializable, cabe únicamente aclarar que son susceptibles modificaciones de detalle en el conjunto y en los elementos independientes que en nada afectan a la esencialidad del objeto del modelo de utilidad que queda descrito.

REIVINDICACIONES

- 60.- 1ª).- "UNA CAMISA PERFECCIONADA", que se caracteriza por una especie de canesú que desciende de los hombros hasta la sisa de mangas lateralmente y en el centro por debajo del cuello, siendo cortado en este centro, disponiéndose en ambos puntos centrales unos botones de manera tendente a su ocultación por las puntas del cuello.
- 65.- 2ª).- "UNA CAMISA PERFECCIONADA", según la reivindicación anterior, caracterizada por un delantero de una sola pieza cuyo borde superior tiene practicados ojales coincidentes con los botones del canesú, cerrándose en sentido horizontal.
- 70.- 3ª).- "UNA CAMISA PERFECCIONADA", según las anteriores reivindicaciones, caracterizada porque el delantero va fijado al canesú por ambos lados laterales sobre la altura de los botones centrales aproximadamente, prolongándose hacia el centro del cosido desde las sisas de mangas.
- 75.- 4ª).- "UNA CAMISA PERFECCIONADA", caracterizada porque el delantero está cosido por su borde superior a un lado del canesú en sentido horizontal y en el otro sobre un lado inferior de la sisa, fijándose el ángulo de la tapa resultante por medio de ojal sobre el botón situado aproximadamente en línea con los centrales en el canesú.
- 80.- 5ª).- "UNA CAMISA PERFECCIONADA", caracterizada porque en la parte superior anterior del canesú lleva fijados a los lados de ambas sisas de manga botones para el abrochado en ojales practicados en los ángulos del delantero unido a las partes correspondientes del canesú con
- 85.-

la inferior de las sisas de mangas.

6ª).- "UNA CAMISA PERFECCIONADA".

90.-

La presente memoria descriptiva consta de cinco hojas, foliadas y escritas a máquina por una sola de sus caras, componiendo un total de noventa y tres líneas incluidas las presentes.

Madrid, 8 de Febrero de 1.954

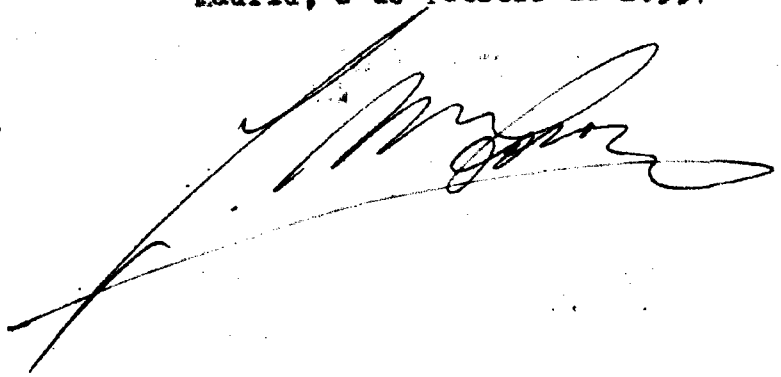
A large, stylized handwritten signature in black ink, written over a horizontal line. The signature is cursive and appears to be the name of the signatory.

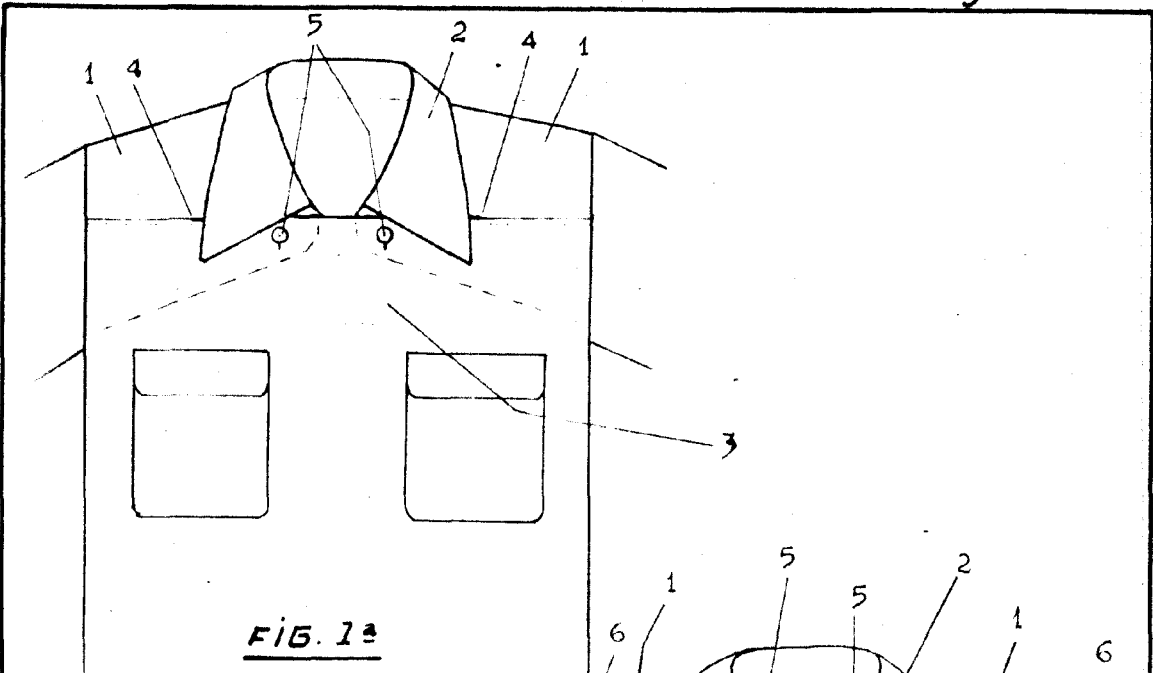

FIG. 1a

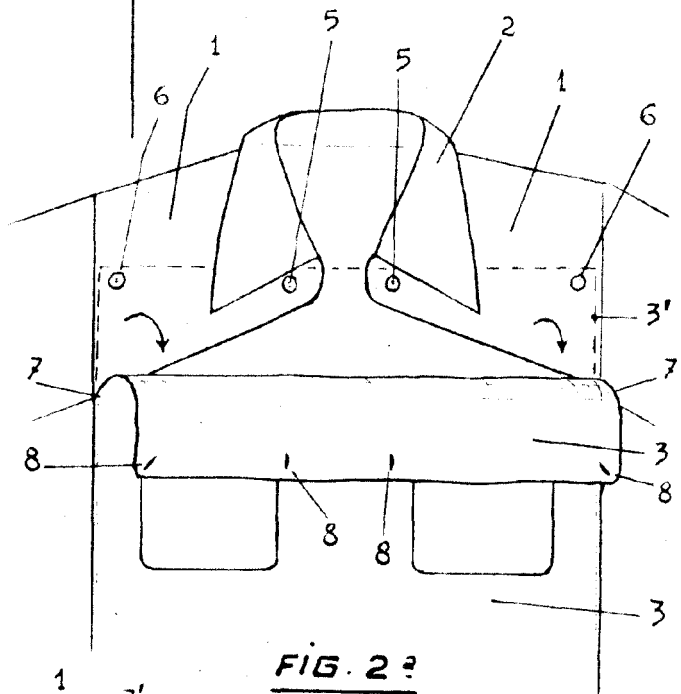

FIG. 2a

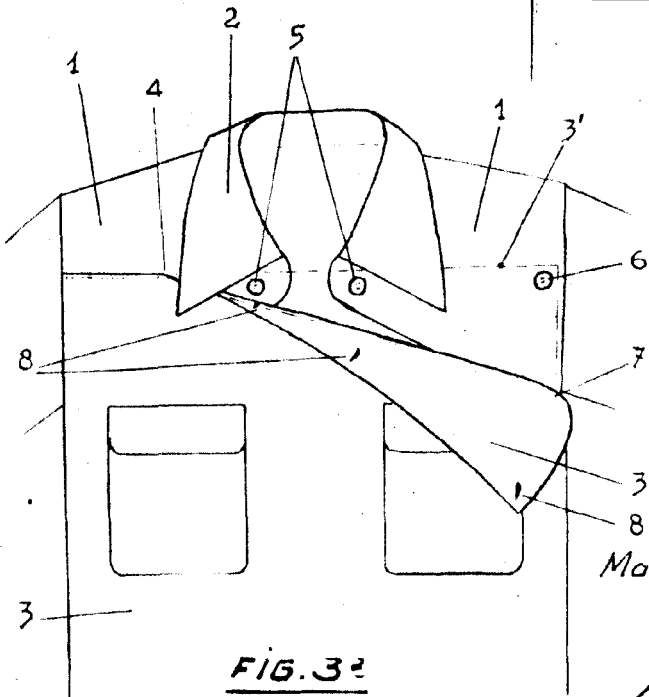

FIG. 3a

Madrid, 8 Febrero 1954

ESCALA VARIABLE