



40302

M O D E L O  
D E  
U T I L I D A D

a favor de Don RENATO IOGGI D'ACESIO, de nacionalidad italiana, residente en Barcelona, Paseo de Gracia, 70, por "NUEVOS ELEMENTOS DE COMPOSICIÓN E IMPRESIÓN TIPOGRÁFICA".

- . -

MEMORIA DESCRIPTIVA

La presente invención se refiere a unos nuevos elementos o piezas de los empleados en la tipografía para formación de los moldes, ya en su calidad de tipos o caracteres de impresión ya como blancos, regletas y separadores en general presentando sobre los similares en uso considerables ventajas de orden técnico y económico.

Hasta el presente, las piezas que vienen usándose para la composición e impresión en el arte tipográfico se elaboran a base de metales blandos, princi-



- palmente plomo y aluminio, en cuyo empleo han podido fácilmente apreciarse los siguientes inconvenientes, a) considerable peso que repercute en la duración y rendimiento de las máquinas de imprimir; b) fácil deterioro, dada la escasa dureza del material, que cede a las menores presiones, deformándose rápidamente y alterándose por la acción de la humedad y otros agentes químicos; y c) peligrosidad para la salud de los operarios a causa de las venenosas emanaciones despididas principalmente por el material plúmbeo al ser atacado por los ácidos de la tinta.
- 5.
- 10.

- Estos inconvenientes quedan totalmente obviados con el empleo de los elementos tipográficos objeto de la invención, que, respecto a los conocidos, son considerablemente más ligeros aumentando el rendimiento de las máquinas; (ocho veces más que los de plomo presentan mayor resistencia (diez veces más duros que los usuales de plomo), no deformándose ni rompiéndose y siendo inalterables a la humedad y a los agentes químicos; no ofrecen peligro alguno para la salud de sus manipuladores, y, finalmente, resultan de un coste infinitamente más económico que los conocidos, por no intervenir metal alguno en su composición.
- 15.
- 20.

- Esencialmente, consisten los elementos tipográficos de la invención en bloques paralelepípedicos obtenidos por moldeado de material plástico, una o ambas de cuyas caras mayores presentan sendos entrantes, siendo abiertos lateralmente en el primer caso, con lo
- 25.

40302



que la pieza adquiere una sección en "U", y separados por un tabique intermedio en el segundo, lo que da a la pieza una sección en "H", siendo estas últimas las destinadas a servir de blancos, regletas y espaciadores en general en la composición de los moldes tipográficos, mientras que las primeras, de sección en "U", constituyen los elementos portadores de los tipos, adornos, y, eventualmente, clichés tipográficos, que quedan adecuadamente dispuestos en la superficie externa de su base.

10. Para mejor comprensión de la presente memoria descriptiva, se acompaña un dibujo en el que, tan sólo a título de ejemplo, se representan algunos casos prácticos de realización de los elementos tipográficos de la invención.

15. En dicho dibujo, las figuras 1 a 5 son vistas en perspectiva de otras tantas piezas o elementos; la figura 6 es la sección por un plano perpendicular de una de las piezas destinadas a blancos o espaciadores; y la figura 7 es una vista de la forma de utilización de estos últimos.

20. Las piezas en cuestión se hallan formadas por un bloque -1-, rígido y de gran dureza, pero ligero, obtenido por moldeo de material plástico, cuyo bloque presenta (figura 1) un entrante o canal -2- en una de sus caras mayores abierto por sus extremos y que confiere a la pieza una sección en "U", de aristas redondeadas y paredes ligeramente divergentes por el interior.

25.



5. En el exterior de la base o cara mayor -3- de esta pieza se dispone el tipo, carácter, dibujo o cliché con que solo o en unión de otras piezas semejantes, pasa a formar parte del molde o composición tipográfica.

10. Las figuras 2 a 6 corresponden a las piezas que, según la invención, se destinan a espaciadores en general (blancos marginales, regletas, etc.) y se hallan constituidas por un bloque paralelepipedico en el que el entrante es doble, abriéndose en cada una de sus caras mayores y afectando una forma de artesa o troncopiramidal, cuya base menor viene formada por el tabique común -4-, situado en el centro de la pieza, que adopta así una sección en "H" (véase figura 6).

15. Como se comprende, las dimensiones de estas piezas podrán variar caprichosamente u obedecer a un sistema de combinación, en cuyo caso deberán sujetarse al patrón del sistema (duodecimal, de 18 puntos, italiano etc.).

20. Asimismo, cuando se trata de regletas o blancos de escaso grosor (por ejemplo el representado en la figura 5), podrán presentarse sus extremos abiertos, conservando no obstante la sección en "H" y el consiguiente tabique o refuerzo central -4-.

25. La figura 7 muestra un caso concreto de utilización de estas piezas, a las que puede verse sobre la platina -5- de la prensa, entre las paredes de la misma y el molde -6- a imprimir, al que centran debidamen-

40302-3 FEB



5. te, presionándolo periféricamente. El trabajo de las piezas en cuestión es realizado por sus refuerzos centrales -4-, situados en la misma dirección de la presión existente entre el molde -6- y las paredes de la platina -5-, contrarrestando, por tanto, el esfuerzo que de otro modo representaría únicamente sobre las paredes de las piezas -1-, debiendo en tal caso presentar estas últimas una estructura para evitar su rotura, con la correspondiente pérdida de material.
10. Se comprende que podrán variar los materiales, formas y dimensiones de las piezas de la invención, siempre que con ello no se alteren, cambien o modifiquen las características esenciales de la invención.

N O T A

15. Se reivindica como objeto del presente modelo de utilidad;-
1. Nuevos elementos de composición e impresión tipográfica, que consisten esencialmente en bloques paralelepípedicos obtenidos por moldeo de material plástico, una o ambas de cuyas caras mayores presentan sendos vaciados, siendo abiertos por dos lados en el caso de ser únicos, con lo que la pieza adquiere una sección en "U" y cerrados en su contorno y separados entre sí por un tabique central intermedio en el caso de ser dobles, con lo que adopta la pieza una
20. sección en "H" siendo éstas las destinadas a servir
- 25.

40302.3 FEB.



de blancos, regietas y espaciadores en general en la composición de los moldes tipográficos, mientras que las primeras, de sección en "U", se destinan a soportes de los tipos, adornos y, eventualmente, clichés tipográficos, que quedan dispuestos en la superficie externa de su base.

2. Nuevos elementos de composición e impresión tipográfica.

La presente memoria consta de seis hojas foliadas, escritas por una sola cara.

Barcelona, a 30 de enero de 1954.

Renato LOGGI D'ACESIO

p.a.

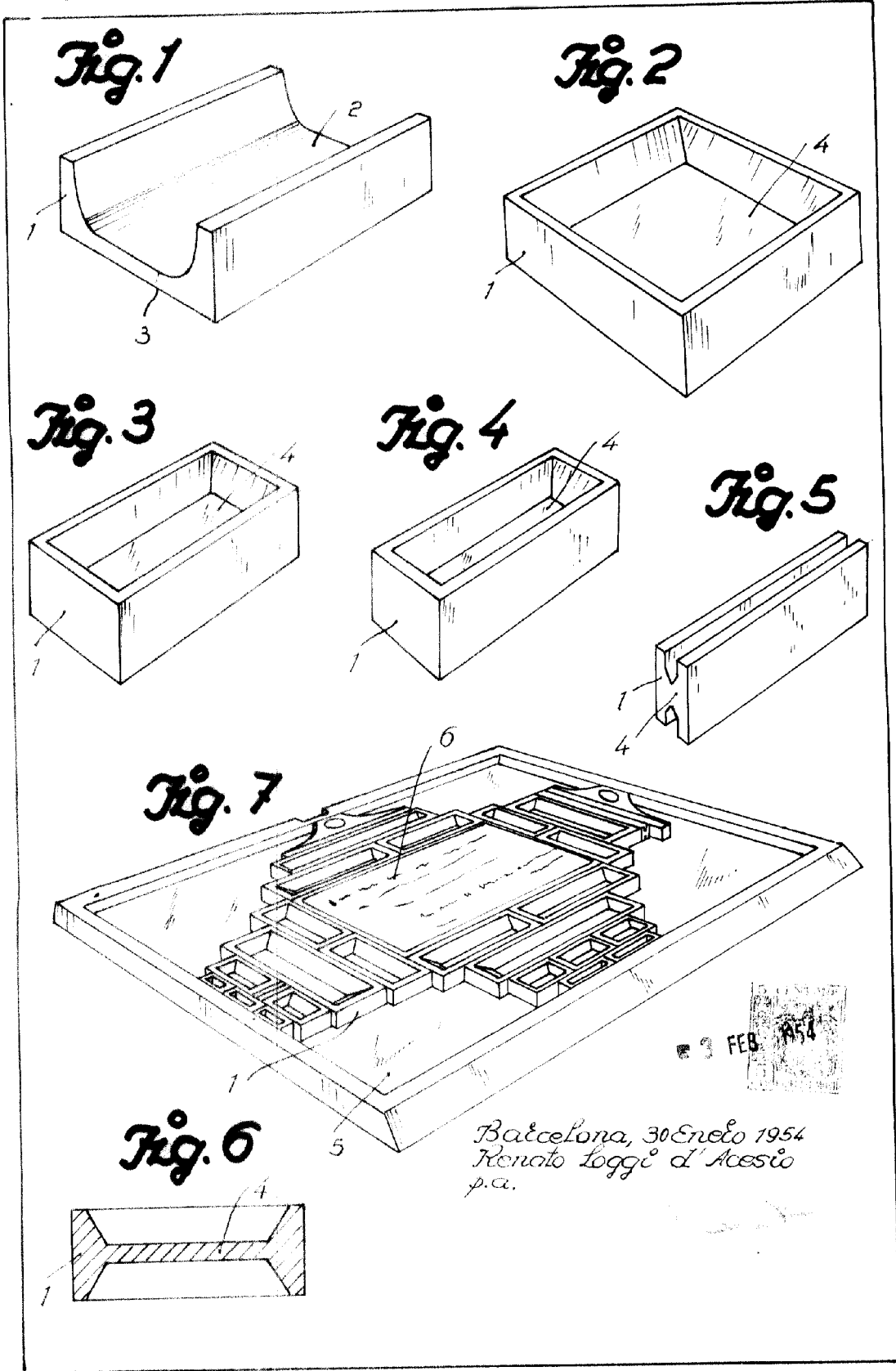

3 FEB 1954

Barcelona, 30 Enero 1954  
Renato Loggi d'Acasio  
p.a.