

40288 1

40288



MEMORIA DESCRIPTIVA  
DE UNA PATENTE DE MODELO DE UTILIDAD, POR VEINTE AÑOS EN  
ESPAÑA A FAVOR DE LA INDUSTRIAL CERRAJERA S.A., DE NACIO-  
NALIDAD ESPAÑOLA, RESIDENTE EN ELORRIO (VIZCAYA)

sobre:

"FALLEBA PERFECCIONADA".



as fallebas fabricadas y conocidas actualmente, presentan particularmente el defecto de que las guías que se disponen en el interior de las mismas no van apoyadas sobre los bordes de la caja que recubre al exterior los mecanismos de la falleba, lo cual determina que el funcionamiento de dichas fallebas presente frecuentes averías y defectos de funcionamiento.

Ademas, estas fallebas conocidas, una de las cuales se ha representado en la Fig. 12. de los dibujos adjuntos en sección lateral y vista por la parte posterior tienen el inconveniente de que el engranaje de las guías se efectúa mediante una especie de estrella (mostrada en el detalle de dicha Fig. 12), lo cual hace que el mismo tenga frecuente fallos, debido a la escasa sección existente de forma obligada entre el agujero cuadrado interior de dicha estrella y el fondo de los dientes de engrane de la misma.

Para subsanar dichos defectos, ha sido ideada la falleba perfeccionada que constituye el objeto de la presente solicitud, mediante la cual, y debido a que, por un lado, la referida guías van apoyada sobre los bordes de la caja que recubre al exterior la falleba, lo cual hace que los pitones para empuje de las medias cañas de dichas guías sigan un curso determinado e invariable, y, por otro, se substituye la estrella antes indicada por un disco provisto de cuatro pitones laterales que, al funcionar como antes se ha indicado, permiten un engrane más fuerte en las aludidas guías, por ser mayor la sección entre el orificio cuadrado que lleva en su parte central el disco que substituye a la estrella y dichos pitones que en el caso antes aludido.

Para lograr una comprensión más perfecta del objeto que constituye el presente Modelo de Utilida, a



continuación se detalla el mismo con ayuda de un ejemplo de realización no limitativo representado en los dibujos adjuntos:

5.- En dichos dibujos, concretamente en la Fig. 2a, puesto que la primera representa a la falleba actualmente conocida, como antes se ha indicado, representa una vista en sección parcial lateral y una vista por la parte posterior de la falleba según el presente Modelo de Utilidad.

10.- Dicha falleba perfeccionada, según este ejemplo de realización, está constituida por una caja (1) de forma apropiada, en cuyo interior van dispuestas unas guías (2) que adoptan una forma similar a la de una paleta, en posición contrapuesta, es decir que sus extremos se encuentren en sentido opuesto, el de la una respecto del de la otra.

15.- Los referidos extremos de dichas guías, presentan unos pitones (4) que sirven para empujar las medias cañas, o elementos exteriores de la falleba, disponiéndose asimismo una arandela (3a) en dichos pitones.

20.- Las guías indicadas presentan un espacio aproximadamente rectangular vaciado en su interior, con unos rebajados o dientes (3 en el ejemplo representado) en uno de sus lados, los cuales rebajes se encuentran dispuesto en sentido contrario en el interior de la caja de la falleba, los de unas de las guías respecto de los de la otra, de forma que coincidan uno de dichos rebajes de cada guía con dos de los cuatro pivotes dispuestos lateralmente en un disco o engranaje (6), que lleva dispuesta igualmente una arandela de tope (5), por lo cual, al hacer girar con la mano una manilla (7) cuya espiga está introducida en el agujero cuadrado que lleva el referido engranaje en su centro, se puedan hacer correr hacia arriba o hacia abajo

25.-

30.-



dichas guías, según gire la manilla a izquierda o a derecha.

Si bien la forma de ejecución aquíndescrita constituye aplicación preferente de la presente invención, cabe introducir modificación de forma y de detalle sin que por ello varíe la esencialidad de la misma que se reivindica en la siguiente

5.-

NOTA

En resumen; el presente modelo de utilidad recaerá sobre las siguientes reivindicaciones:

10.-

13.- Falleba perfeccionada, paracterizada porque esta constituida por una caja en cuyo interior y apoyadas en las paredes de la misma, van dispuesta dos guías o piezas rectangulares con una prolongación en forma de mango, las cuales estan provistas en dicha prolongación de unos pitones y unas arandelas colocadas en los mismos, presentando dichas guías en su interior unos vaciados rectangulares con unos rebajes redondeados en uno de sus lados.

15.-

20.-

24.- Falleba perfeccionada, caracterizada porque las guías descritas en la anterior reivindicación se colocan en el interior de la falleba en forma contrapuesta es decir, de modo que los rebajes redondeados que se encuentranen un lado del vaciado central de dichas guías coincidan dos a dos, o sea uno de cada una de ellas, con dos de los cuatro pivotes dispuestos en un disco central, provisto asimismo de una arandela de tope, y cuyo centro, que presenta un vaciado cuadrado, es atravesado por la espiga de una manilla dispuesta en el interior de la falleba

25.-

30.-

31.- Falleba, según las anteriores reivindicaciones, caracterizada porque al hacer girar la manilla a que se alude en la reivindicación segunda, gira asimismo el disco provisto de pivotes antes reivindicado, con lo



cual dichos pivotes hacen moverse hacia arriba o hacia abajo las aludidas guías, según se gire la indicada manilla hacia la izquierda o hacia la derecha.

4a.- FALLEBA PERFECCIONADA.

5.-

Según se describe en la presente memoria que consta de cinco hojas escritas a máquina por una sola cara y dibujos.

Madrid a 5 de febrero de 1954,

40288



FIG 1

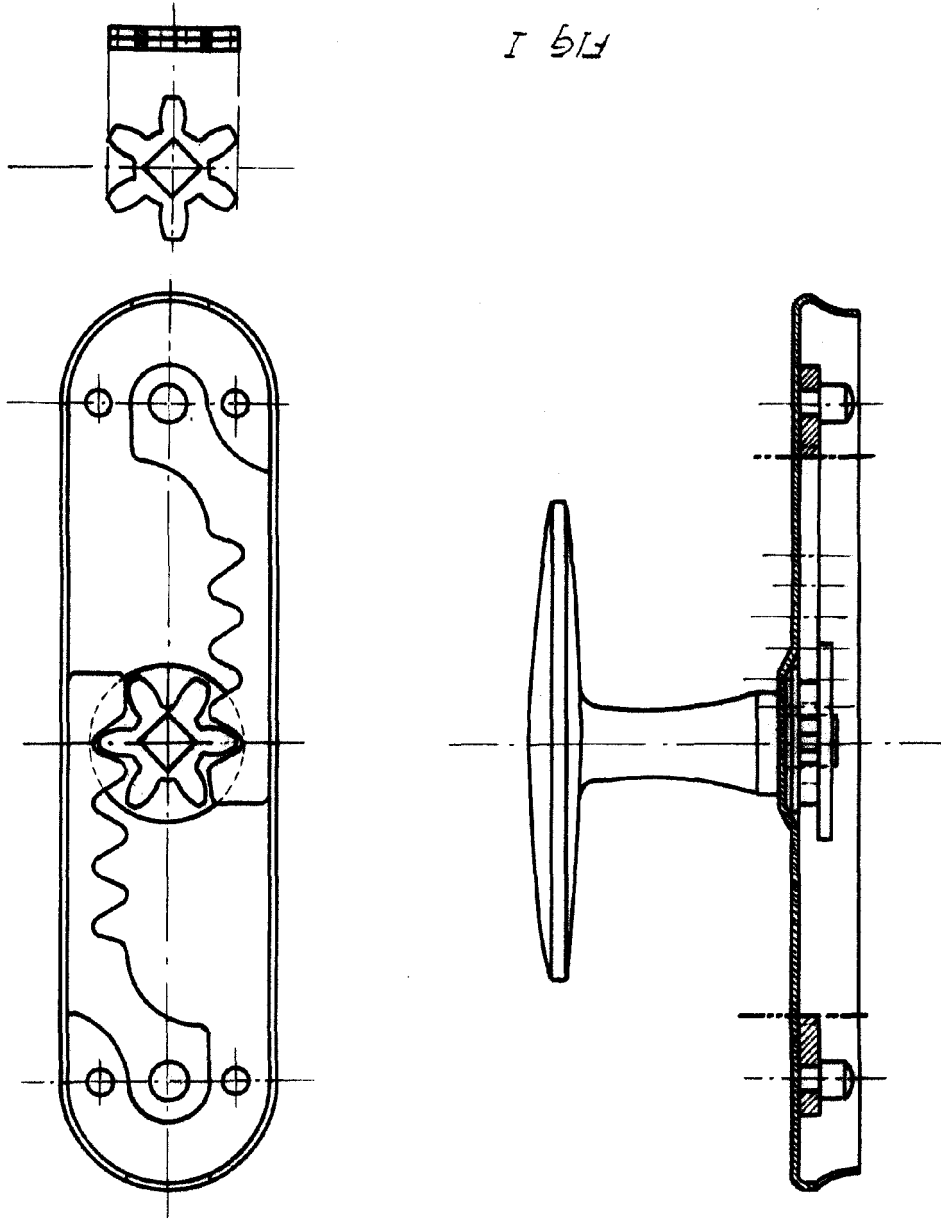

ESCALA VARIABLE  
Madrid de 5 FEB 1954 de 19

40288

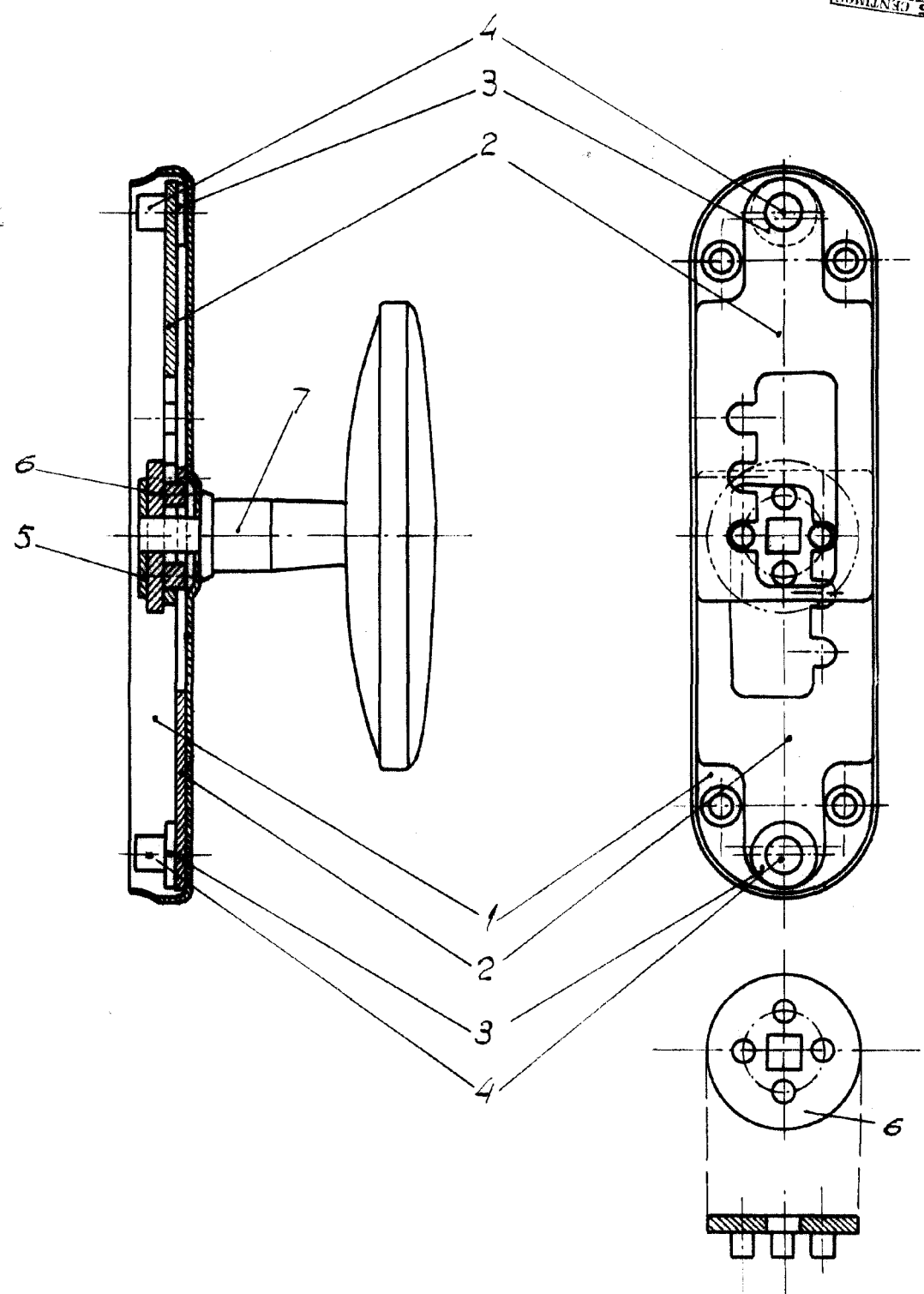

FIG II

ESCALA VARIABLE

Madrid... d 5 FEB 1954 de 19