

MODELO DE UTILIDAD

M E M O R I A D E S C R I P T I V A

s o b r e :

"FORRO PARA LIBROS PERFECCIONADO"

++----

Solicitante: DON SEBASTIAN LINDE MARTIN, de nacionalidad
española, residente en Castellón de la Plana,
José Antonio, 6.

1

40281

MODELO DE UTILIDAD

M E M O R I A D E S C R I P T I V A

s o b r e:

"FORRO PARA LIBROS PERFECCIONADO"

Solicitante: DON SEBASTIAN LINDE MARTIN, de nacionalidad
española, residente en Castellón de la Plana,
José Antonio, 6.

El objeto del presente Modelo de Utilidad es un forro pa-
ra libros perfeccionado, siendo este perfeccionamiento pre-
cisamente resultado del empleo practico del Modelo de Utili-
dad, núm. 38.878 del mismo solicitante.

5

Las principales características del forro descrito en el
citado Modelo de Utilidad son que se compone de dos mitades
prefabricadas, una para cada una de las dos tapas del libro,
anterior y posterior, con la particularidad de que la altu-
ra del libro puede variar, debido a que cada parte está di-
vidida horizontalmente en dos mitades, enchufables entre sí
por sus solapas laterales.

10

15 Dentro de ciertos límites, por lo tanto, con los forros del Modelo de Utilidad, núm. 38.878 se puede variar la altura del forro. Sin embargo, dada la gran variedad de tamaños y libros, todavía ha resultado necesario disponer de forros de muy diferentes tamaños, y esto es un gran inconveniente en plan de fabricación en masa o en serie.

20 En vista de lo expuesto se ha ido al perfeccionamiento del Modelo de Utilidad anterior en tal forma que cada una de las dos partes destinadas a cada una de las dos tapas se subdividen horizontalmente en tres partes enchufables entre sí.

25 Los dibujos adjuntos ilustran el nuevo modelo: Fig.1 es la vista de una mitad del forro desde su lado interior, Fig.2 es un detalle del enchufe, Fig.3 es un detalle del tope que evita la salida total de las partes enchufadas y Fig.4 es una vista de un libro provisto del forro. 1 es la pieza central con su solapa 1 a); 30 2 es la pieza superior con su solapa horizontal 2a. y su solapa vertical 2b; 3 es la pieza inferior con su solapa horizontal 2a. y su solapa vertical 2b).

35 Las tres solapas verticales son las enchufables en 4a y 4b (vease tambien detalle en Fig. 2) y la limitación del recorrido de estos enchufes se efectua por las tiras 5, pegadas en 6.

40 La unión de las dos partes principales por encima del lomo o al lado del lomo del libro está ampliamente descrita y reivindicada en los Modelos de Utilidad núm. 38.878 y 40.267, del mismo solicitante y no se vuelven a describir en este lugar.

Se hace constar que las variaciones de tamaños o materiales no influyen en nada en la nueva invención expuesta y están comprendidos en este perfeccionamiento de forros para libros.

N O T A

El Modelo de Utilidad que se solicita por 20 años en España sus Colonias y Protectorado por; "FORRO PARA LIBROS PERFECCIONADO" deberá recaer sobre las siguientes

R E I V I N D I C A C I O N E S

1*.-Forro para libros, perfeccionado, caracterizado por estar formado por dos partes destinadas a cada una de las dos tapas de los libros, estando cada parte subdividida horizontalmente en tres piezas unidas entre si mediante enclufe de sus solapas verticales, permitiendo una amplia variación en la altura aplicable a libros de muy diferente altura.

2*.-Forro para libros, perfeccionado, caracterizado por estar constituido por dos partes destinadas a cada una de las dos tapas del libro variable en su altura, según reivindicación 1*, cuyas dos partes se unen sobre o al lado del lomo, una vez ajustada la altura, con medios conocidos.

3*.- "FORRO PARA LIBROS, PERFECCIONADO".

Según queda substancialmente descrito en la presente memoria que consta de tres hojas escritas a máquina por una sola cara acompañada de una sola hoja de dibujos.

Madrid, 5 de Febrero de 1954

SEBASTIAN LINDE MARTIN,

P.P.

Frankfurt

40281

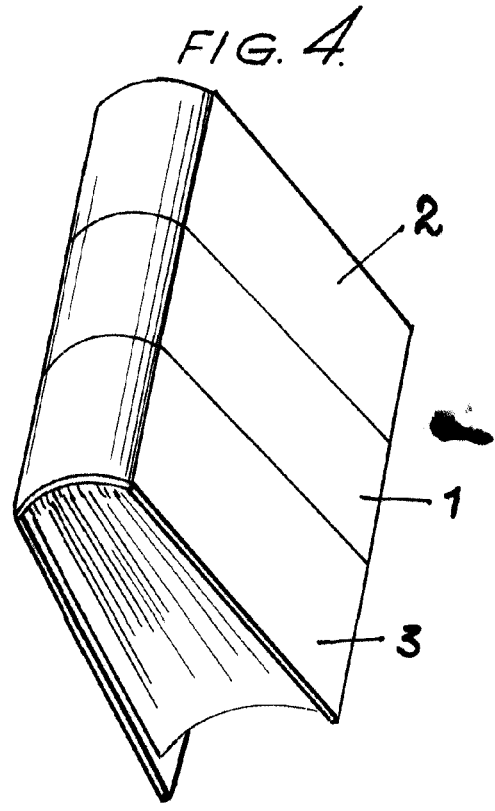
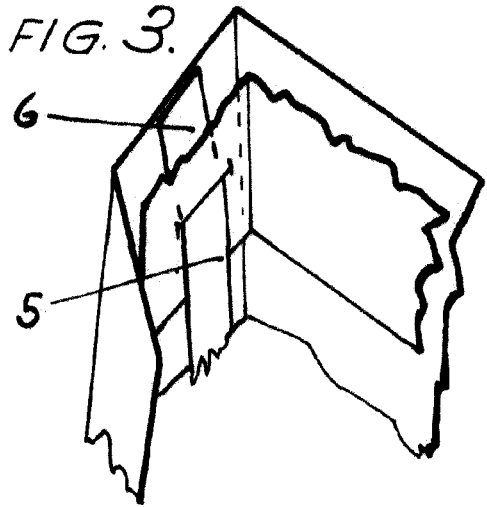
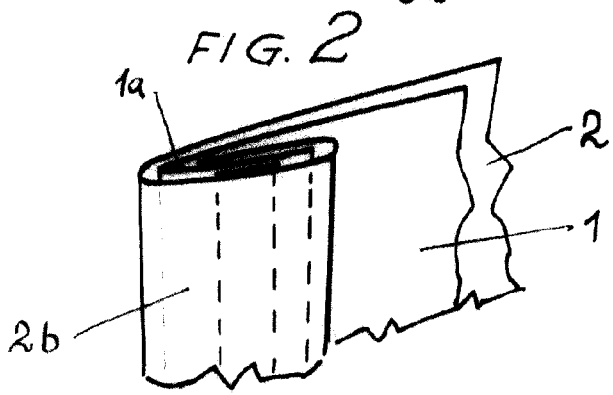
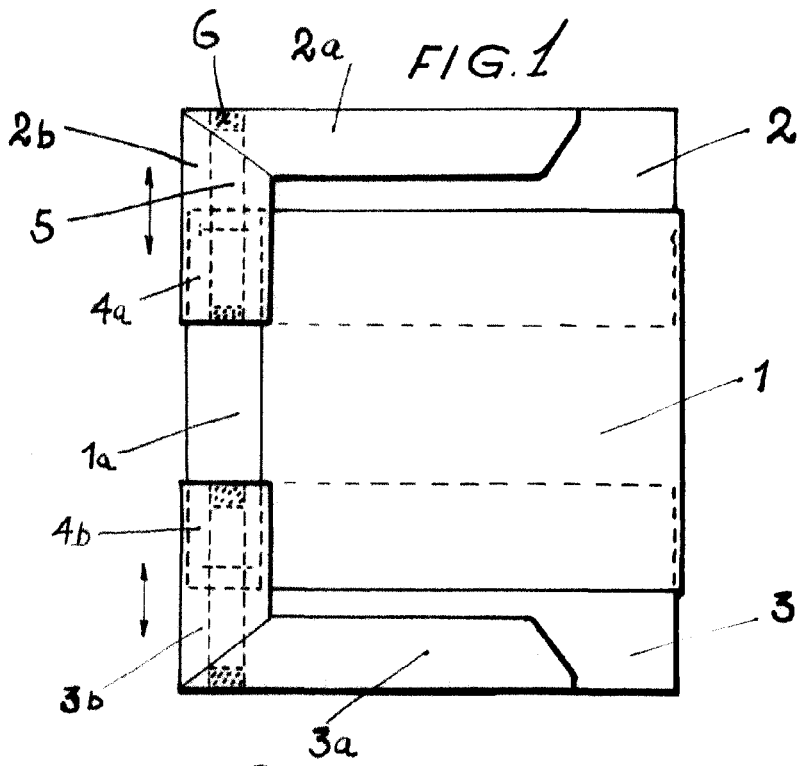

Escala variable.

MADRID, 5 de Febrero 1954
SEBASTIAN LINDE MARTIN
P.R.

transcripción