

40258



MEMORIA DESCRIPTIVA

5. Correspondiente al registro de Modelo de Utilidad que, por veinte años, se solicita para España y sus Colonias, a favor de la firma INDUSTRIAS MARCA, S.A., de nacionalidad española, residente en Barcelona, calle de Consejo de Ciento, nº 314 - - - - -

p o r

UN ENVASE PARA TINTAS Y TINTES COMPACTOS O PULVERULENTOS

10. Se refiere el presente Modelo de Utilidad a un nuevo envase para contener tintas y tintes compactos o pulverulentos, el cual, además de proporcionar una gran seguridad de envasado, presenta otras ventajas que se pondrán de manifiesto en el transcurso de la presente Memoria.

15. A continuación pasa a describirse a título de ejemplo sin carácter limitativo, un caso de realización práctica de un envase de acuerdo con la invención, el cual, para más fácil comprensión, se referirá a la hoja de dibujos ad-

40258



7
junta, en la que:

Las figuras 1 y 2, son dos vistas, en sección y en planta respectivamente, de uno de los dos elementos a base de los cuales se constituye el envase del invento;

5. La figura 3, representa, visto en sección, un envase formado por el acoplamiento de dos elementos conforme al representado en las precedentes figuras;

La figura 4, es, visto en planta, un fragmento de envase múltiple confeccionado de acuerdo con el principio de yuxtaposición que es fundamental en la invención; y

10.

La figura 5, es una porción del propio envase múltiple de la figura 4, visto de perfil.

Se compone el envase que nos ocupa de dos elementos (1) de forma circular u otra de material plástico, papel plastificado u otro material similar en cada uno de los cuales, por medio de moldeo, embutición u otro procedimiento análogo, hay practicada una cavidad (2) de forma tronco-cónica, troncopiramidal u otra, destinada a constituir el recipiente de envase propiamente dicho.

15.

Disponiendo de dos de estos elementos (1) se constituye el envase de la invención dosificando en uno de ellos la cantidad de materia pulverulenta o compacta (3) que debe contener; tapándolo a continuación con el segundo elemento que, según se vé en la figura 3, se coloca encarando las dos cavidades (2), y, finalmente, procediendo a la unión de ambos soldando sus pestañas (4) por procedimiento electrotérmico o adhiriéndolas con un pegamento adecuado o por otro medio de vinculación afín.

20.

25.

Según otro modo ventajoso de ejecución, el propio envase, de acuerdo con el sistema que lo caracteriza, es susceptible de ser confeccionado formando un número varia-

30.



ble de porciones (5) las cuales pueden ser fácilmente separadas unas de otras, con auxilio de sendas líneas de perforaciones (6), calados, u otro medio separador afín.

5. En uno y otro caso de realización, uno por lo menos de los dos elementos (1) que constituyen el envase, estará fabricado preferiblemente con material transparente a fin de proporcionar por visión directa una fácil identificación del color de la tinta o tinte del contenido.

10. En ambos casos también, es potestativo imprimir o grabar en los dos o en uno solo de los dos elementos yuxtapuestos que constituyen el envase, cuantas marcas o dibujos caprichosos se consideren convenientes para contribuir a una más fácil identificación del producto o a una presentación más atractiva del mismo.

15. Se sobreentiende que, sin salirse del marco de la invención, el mismo envase podrá realizarse facultativamente sustituyendo el elemento superior provisto de cavidades por una simple lámina la cual se adherirá por el mismo procedimiento yuxtaponiéndola al elemento (1) contenedor del producto.

20. Además de la forma del envase y del número de porciones de que se componga cada uno, en la puesta en práctica del objeto de la presente invención serán variables en general cuantos detalles de tamaño, disposición y color no alteren, cambien o modifiquen la esencialidad misma del propio invento.

N O T A

Describe el objeto y utilidad de la invención, comprende las siguientes reivindicaciones:

1ª.- Un envase para tintas y tintes compactos o pul-



5 verulentos, caracterizado por que está constituido por dos elementos de forma y materiales convenientes, en los cuales hay practicadas por medios adecuados cavidades destinadas a contener mitad por mitad la materia pulverulenta una vez encarados los dos elementos y unidas por medios apropiados las partes que los circundan.

10 2º.- Un envase para tintas y tintes compactos o pulverulentos, según reivindicación 1ª, caracterizado porque uno de los elementos que se yuxtaponen será transparente, para permitir apreciar el contenido, y llevará marcas que distinguan el producto y dibujos que avaloren la presentación

3º.- UN ENVASE PARA TINTAS Y TINTES COMPACTOS O PULVERULENTOS.

15 Según se describe y reivindica en la presente Memoria descriptiva, que consta de cuatro hojas foliadas y escritas por una sola cara y acompaña de una hoja de dibujos.

Madrid, a 4 de Febrero de 1.954.

~~P.A.~~

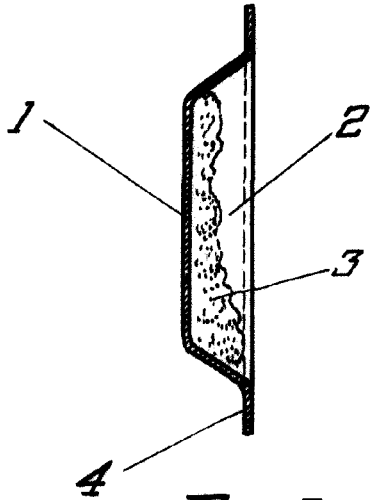

Fig. 1

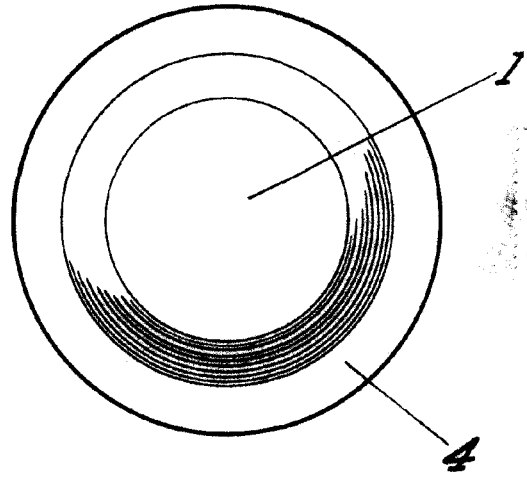

Fig. 2

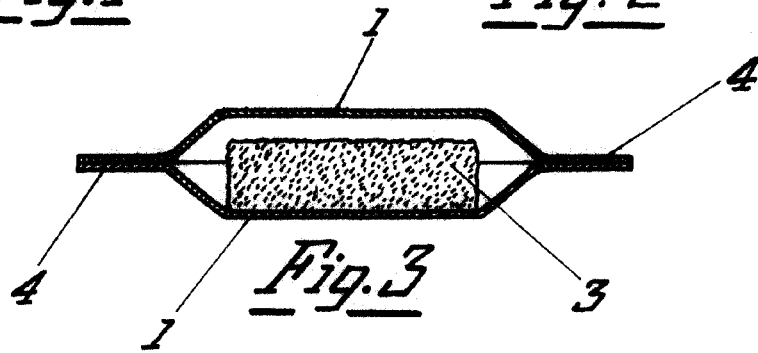

Fig. 3

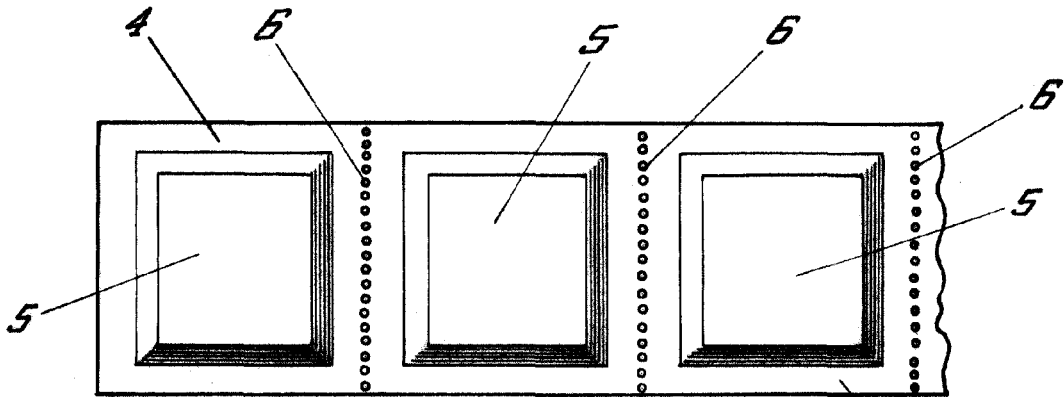

Fig. 4

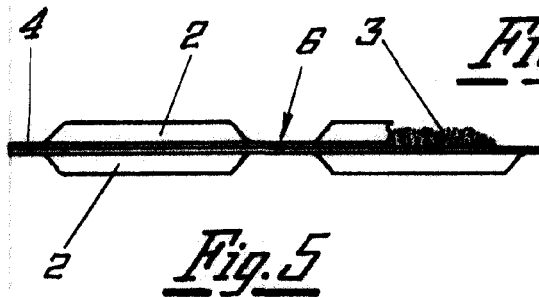

Fig. 5

Madrid, 4 de Febrero de 1954

P.A.

Paula

Escala variable