

40254



30 ENERO

MODELO DE UTILIDAD

por veinte años

a favor de Don Juan PUJOL Massana,
de nacionalidad española, residente en Barcelona, Plaza
Real, número 18, por :

"BASTIDOR O ARMAZON PARA FECHADOR O NUMERADOR".

MEMORIA DESCRIPTIVA

- 1 El bastidor o armazón para fechadores y numeradores
objeto de la presente patente de modelo de utilidad, ha si-
do especialmente estudiado para la aplicación, en la cons-
trucción de los tales, de los materiales llamados "plásti-
5 cos". Se refiere, naturalmente, a los fechadores y numera-
dores usuales de oficina, que comprenden un armazón sopor-
te de un sistema de tambores y tiras sin fin de caucho con
numeraciones o indicaciones de fechas u otras, movibles a



los fines de situar en cada caso las que convengan.

La aplicación de los plásticos a la tal construcción ofrece notables ventajas por su duración, rigidez de forma, economía de coste, visibilidad, facilidad de limpieza y seguridad en el funcionamiento, y también por su ligereza, punto interesante en relación con su transporte y expedición, particularmente con vistas a la exportación a América, mercado abierto al productor español, que con éxito ha sido conquistado en esta rama de la industria.

Sin embargo, aun cuando se ve la conveniencia de utilizar los plásticos en la susodicha construcción, se presenta la dificultad de hallar como puede realizarse la misma atendido que hay que verificar la tal por moldeo o inyección, que presuponen la precisión de un posterior desmoldeo. Por ello es singularmente interesante la disposición concretada y que se patenta, la cual permite verificar fácilmente tales operaciones muy simplemente.

El nuevo bastidor o armazón está constituido a base de dos piezas, que forman respectivamente la horquilla y el mango, ambas de plástico, estando provista la primera en su travesaño de una espiga o saliente cónico que encaja en un correspondiente hueco de la segunda, concordando exactamente las conoidades de la espiga y del hueco, de manera que las dos piezas quedan acopladas entre sí por ajuste y adherencia, acciones eventualmente completadas con la interposición de un pegamento o disolvente.

La pieza mango está compuesta a su vez, asimismo, de dos piezas, ambas de plástico, una inferior provista del hueco cónico referido y otra superior que completa la cabeza del mango, unida a la primera por medio de un pegamento o disolvente.

40254



30 E

En los dibujos adjuntos se ilustra un ejemplo de bastidor de fechador o numerador, realizado conforme queda detallado. Este ejemplo, naturalmente, no es limitativo, sino que caben muchas otras realizaciones particulares sin salirse de la esencialidad definida y que se comprenden por tanto en la protección de la patente.

En dichos dibujos:

La figura 1 muestra en vista de frente el conjunto del armazón;

La 2 es un corte de su parte o pieza mango, y

La 3 un corte de su parte o pieza horquilla.

Conforme expuesto, el armazón está constituido fundamentalmente a base de dos piezas o partes, ambas de plástico, horquilla, 1, y mango, 2. El acoplamiento entre ellas se consigue por medio de la espiga cónica o saliente 3 del travesaño 4 de la horquilla y correspondiente hueco 5 del mango 2. Las conicidades de 3 y 5 se corresponden exactamente, al modo de un cono Morse de portaherramientas. Para asegurar la unión puede interponerse un pegamento o un disolvente que al plastificar las superficies en contacto y evaporarse después, suelde los materiales.

Correspondientemente, el mango se construye también en dos piezas, 2 y 6, esta última formando o completando la cabeza y unidas ambas por pegamento o disolvente, más unos pegones 7 en la superficie de unión, combinándose con sendos huecos de guía de la otra parte.

Las diferentes piezas o partes podrán ser de un mismo o de distintos colores, según el efecto decorativo que se desee obtener. Ello, como la forma particular de las mismas, así como los tamaños y proporciones, son detalles de categoría puramente accesorias.



30 EN

Las tales particularidades y todo cuanto sea accidental, podrá, se comprende, variar indefinidamente.

N O T A

SE REIVINDICA:

- 5 1 - Bastidor o armazón para fechador o numerador, caracte-
rizado en que está constituido a base de dos piezas, ambas de
plástico, que forman respectivamente la horquilla y el mango,
estando provista la primera en su travesaño de una espiga o
saliente cónico que encaja en un correspondiente hueco de la
10 segunda pieza, concordando exactamente las conicidades de la
espiga y del hueco, de manera que las dos piezas quedan acopla-
das entre sí por ajuste y simple adherencia, acciones eventual-
mente completadas o aseguradas con la interposición de un pe-
gamento o mediante reblandecimiento superficial y posterior
15 solidificación provocados mediante disolvente evaporable.
- 2 - Bastidor o armazón para fechador o numerador, según
reivindicación 1, en el que la pieza mango está compuesta a
su vez de dos piezas o partes, ambas de plástico, una inferior
provista del hueco cónico referido y otra superior, que comple-
20 ta la cabeza del mango, unida a la primera por medio de un pe-
gamento o por la acción de un disolvente.
- 3 - Bastidor o armazón para fechador o numerador.

40254



30 ENO

sente Memoria Descriptiva de cinco ho-
jas mecanografiadas, escritas por una so-
la cara, numeradas del 1 al 5 y con sus
líneas numeradas a su vez, de cinco en
cinco, y de una hoja con dibujos, anexa.

Barcelona, 30 Enero 1954.
P.A.



30

FIG.1

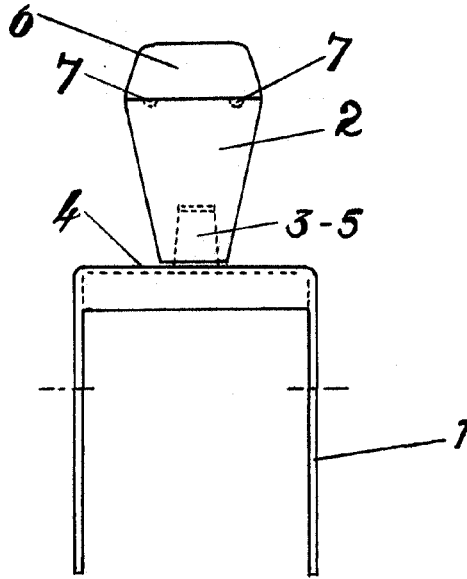

FIG.2

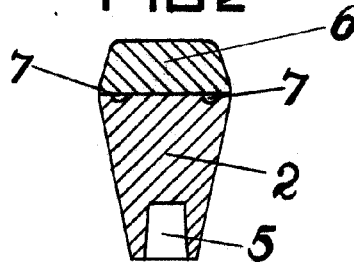
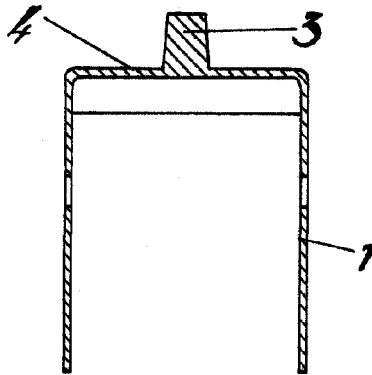

FIG.3



Barcelona, 30 de Enero de 1954.
P.A.

Escala variable.

del Pujol