



54

40236

MEMORIA DESCRIPTIVA

que se acompaña a la solicitud de

UN MODELO DE UTILIDAD

a favor de D. Gumersindo ARAMBERRI Mallaviabarrena, de nacionalidad española, residente en ZARAUZ (Guipúzcoa), Av.Generalísimo, 110,

por:

"JUEGO DE FRONTON SIN PARED PERFECCIONADO"

=====
Existen como es sabido diversos juegos de pelota entre los cuales se han generalizado ultimamente los comúnmente llamados de frontón sin pared, consistentes en una base compacta de madera a la que se une



5 mediante un hilo elástico sensiblemente largo, una pelota
de material también elástico.

Los juegos de este tipo conocidos presentan el
inconveniente de su difícil transporte, dado que por lo
regular carecen de medios para recoger y guardar debida-
10 mente el hilo elástico o la pelota.

El que suscribe ha estudiado las anotadas de-
ficiencias y cree haberlas resuelto satisfactoriamente
mediante la creación de la nueva base-estuche a que se
refiere esta Memoria, por cuyo objeto se solicita el co-
15 rrespondiente privilegio de MODELO DE UTILIDAD conforme
y al amparo del vigente Estatuto sobre Propiedad Indus-
trial a fin de garantizar a favor del recurrente el de-
recho a la explotación exclusiva del mismo en toda Es-
paña, Colonias y Protectorado.

20 A continuación se hará una detenida descrip-
ción del modelo de referencia, ayudándonos para ello de
los planos reglamentarios que se acompañan, en los cua-
les se representa una sencilla forma de realización, sus-
ceptible de modificación en todas aquellas partes o ele-
25 mentos que no supongan una alteración fundamental de las
características esenciales que reivindicaremos.

Según el ejemplo de ejecución representado -
los perfeccionamientos del juego de frontón sin pared
preconizado consisten en haberse previsto una base (1)
30 con forma general prismática truncada, cuyo plano su-
perior presenta unas guías paralelas por las que se des-
liza una tapa corredera (2).

En dicho plano superior está practicado un alo-
jamiento (3) conjugado con una canal (4) de la que par-
35 te la argolla de retención (5), el enganche loco (6) y
el hilo elástico (7) que se une por la extremidad con-



traría a la pelota (8).

40 La utilidad del nuevo juego perfeccionado consiste en el hecho de poderse recoger todo el hilo elástico y la pelota dentro del alojamiento (3), quedando todo cerrado por la tapa corredera (2) de manera que la propia base de juego constituye al propio tiempo un estuche para tener recogido y guardado el conjunto en un mínimo espacio.

45 En los planos que se acompañan:

La fig. 1 representa la base-estuche con todos sus elementos y la tapa de cierre.

50 La fig. 2 muestra un corte por el plano A-B. de la figura anterior, con los elementos de juego guardados.

La forma, dimensiones y materiales podrán ser variables y en general cuanto sea accesorio y secundario, siempre que no altere, cambie o modifique la esencialidad del objeto que se describe.

55 Los términos en que queda redactada esta Memoria son ciertos y fiel reflejo del objeto descrito, debiéndose tomar con carácter amplio y nunca en forma limitativa.

N O T A

60 El MODELO DE UTILIDAD que se solicita recaerá sobre las particularidades características de las siguientes reivindicaciones:

1ª.- Juego de frontón sin pared perfeccionado, caracterizado por comprender una base de retención



1954

65 que constituye al propio tiempo un estuche para guardar la pelota, hilo elástico y elementos de sujeción complementarios, cuando el juego no se practica.

70 2ª.- Juego de frontón sin pared, según la reivindicación primera, caracterizado porque dicha base, de forma preferentemente troncopiramidal, presenta en su plano superior unas guías paralelas por las que se desliza una tapa corredera susceptible de cerrar el alojamiento destinado a contener la pelota, hilo elástico y demás elementos citados, cuyo alojamiento tiene conjugada una canal para acoplamiento de las partes rígidas.

75 3ª.- "JUEGO DE FRONTON SIN PARED PERFECCIONADO".

Todo según queda expuesto en la precedente Memoria que consta de cuatro hojas foliadas y mecanografiadas por una sola cara y hoja de dibujos que a la misma se acompaña.

Madrid, 3 de Febrero de 1954.

GUMERSINDO ARAMBERRI MALLAVIABARRENA

P.A.

FIG. 1 40236



1954

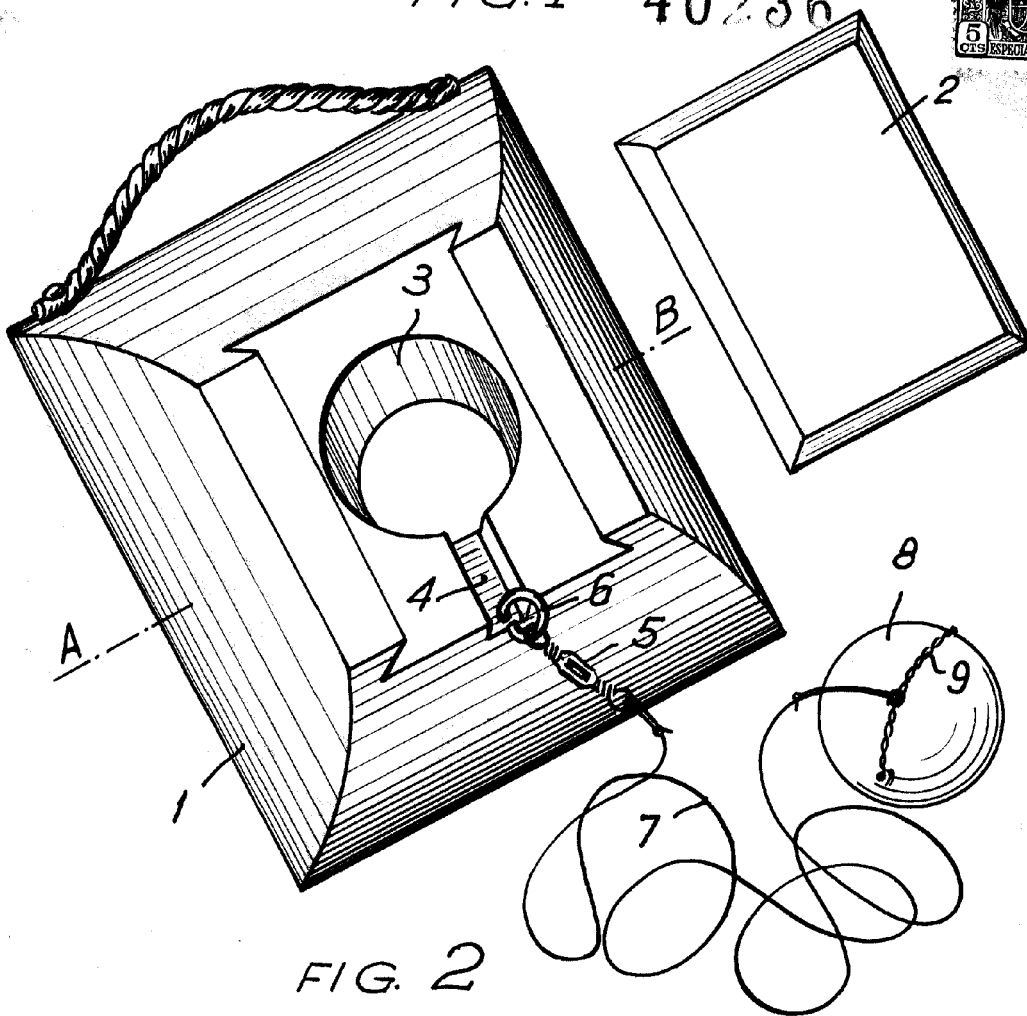
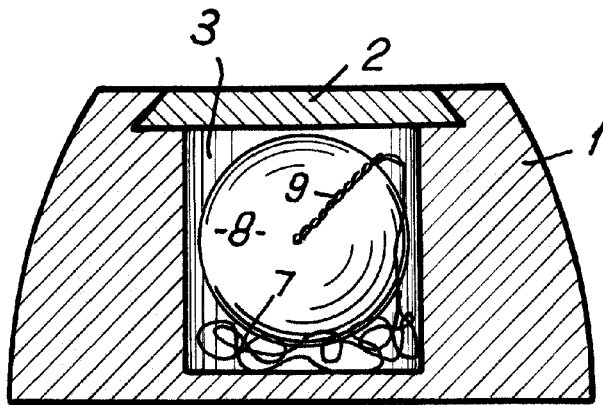

FIG. 2



Madrid - 3 de Febrero de 1954

Escala variable.

Tupolse