

40215

MODELO DE UTILIDAD



MEMORIA DESCRIPTIVA

---

sobre:

«CAJA PERFECCIONADA PARA EL EMPAQUETADO DE TODA CLASE  
DE OBJETOS».

---

Solicitante: Don ALBERTO TRILLA MORAGUES,  
de nacionalidad española, residente en  
BARCELONA, Calle Nápoles, 352.

---

La presente solicitud se refiere a una caja perfec-  
cionada para el empaquetado de toda clase de objetos,  
particularmente de aquéllos que se expenden en tiendas y  
comercios al por menor y que por tanto han de ser expues-  
5 tos en escaparates y locales de venta, como por ejemplo  
juguetes, artículos de tocador, objetos de regalo, etc.

Corrientemente, tales objetos suelen empaquetarse  
en cajas de cartón. Por tanto, para que su contenido  
quede a la vista, es necesario quitar la tapa, lo cual  
10 constituye un inconveniente, ya que al exponer las cajas  
abiertas en escaparates y similares, los objetos conteni-  
dos en ellas se ensucian rápidamente al cubrirse de  
polvo.



Para evitar este inconveniente ha sido propuesto ya cubrir la abertura de las cajas con una hoja de celofan, pegándola a la propia caja. Esta solución, sin embargo, no resulta satisfactoria en muchos casos, puesto que no permite extraer el contenido de la caja, por ejemplo para examinarlo detenidamente en el momento de su adquisición, sin deteriorar la envoltura.

La caja perfeccionada que constituye el objeto de la presente invención permite que los objetos contenidos en su interior puedan quedar visibles sin riesgo alguno de ensuciarse y extraerse de ella cuantas veces interese sin producir deterioro alguno en el envoltorio, caracterizándose la misma, esencialmente, por estar provista de dos tapas superpuestas, independientes una de otra, y de las cuales la directamente encajada sobre la caja es de un material transparente.

En los dibujos adjuntos se ilustra, a título de ejemplo no limitativo, una forma de realización, mostrando:

Fig. 1 una vista en perspectiva de una caja de doble tapa según la invención, estando ilustradas la caja y las dos tapas separadas entre sí; y

Fig. 2 la misma caja, también en vista en perspectiva, pero con la tapa de material transparente encajada sobre la caja.

La caja ilustrada comprende una caja propiamente dicha 1, que puede ser de cualquier forma, material y tamaño que se deséen, y dos tapas superpuestas 2 y 3, de las cuales la primera 2 es de un material transparente,

40215



como celofan, plástico, etc.

Cuando esta tapa tiene aplicadas ambas tapas 2 y 3, presenta exteriormente el aspecto de una caja corriente. Para exponer los objetos contenidos en la caja 1, se quita  
5 la tapa superior 3 (Fig. 2), con lo que dichos objetos quedan perfectamente visibles a través de la tapa transparente 2, sin que puedan ensuciarse. Para examinar detenidamente los objetos contenidos en la caja, puede quitarse también la tapa transparente 2 y extraerlos, sin que por  
10 ello el empaquetado de por sí sufra el menor deterioro.

Se hace constar que todo cuanto no altere, cambie o modifique lo esencial del invento puede quedar sometido a variaciones de detalle.



40215

Fig.1

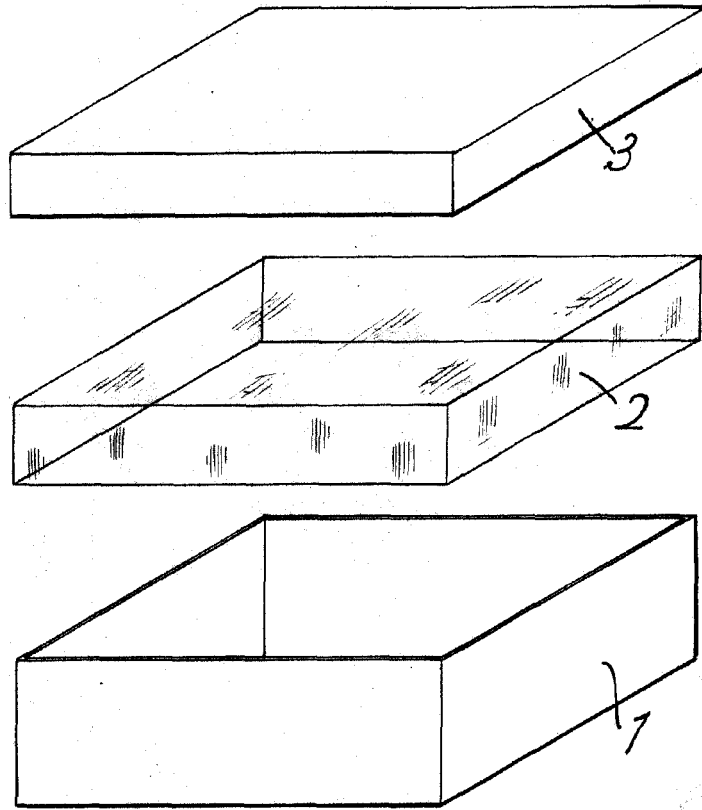
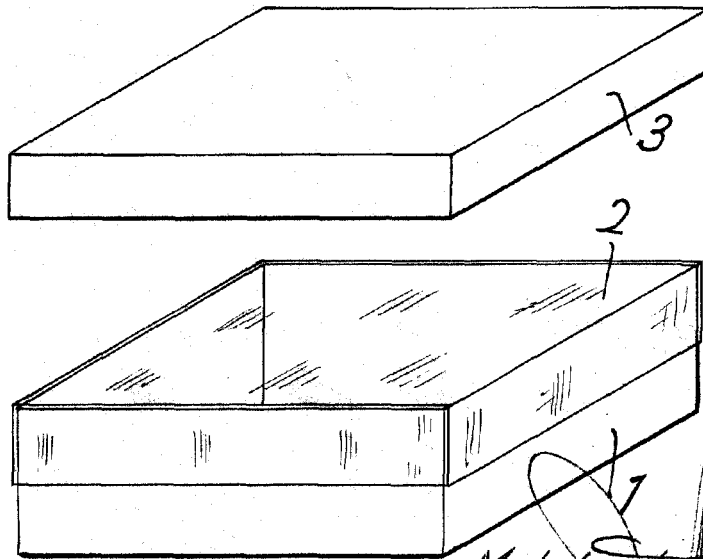

Fig.2



*Madrid 2 Feb 1954*