



40211

M O D E L O  
D E  
U T I L I D A D

para "BOLSA", a favor de la razón social española NERVA, S.L.,  
residente en Barcelona, calle de Consejo de Ciento, 451.

MEMORIA DESCRIPTIVA

- El presente modelo de utilidad se refiere a una bolsa de la clase que comprende elementos laminares unidos entre si de manera que se definen dos bordes adyacentes separables que constituyen la abertura de la bolsa, y se caracteriza porque
5. dichos bordes adyacentes comprenden a lo menos un par de aberturas enfrentadas substancialmente entre sí y enfrentables con a lo menos una abertura similar distanciada de las otras en dirección de la profundidad de la bolsa, por doblado de porciones de las paredes de la bolsa adyacentes a dichos bordes, comprendiendo igualmente el cierre, un medio de atado fijo a uno de los
10. bordes susceptible de ser entrelazado con dichas aberturas ali-

40211

-2-



neadas.

Para facilitar la explicación se acompaña a la presente memoria una lámina de dibujo en el que se ha representado una realización del modelo, no restrictiva de la amplitud del mismo, con referencia a la siguiente descripción.

En los dibujos; la figura es una vista en perspectiva de la porción del cierre de una bolsa, de acuerdo con el modelo.

Las dos paredes 10,11 forman parte de una bolsa de dimensiones adecuadas a cada caso de aplicación, constituida por un material laminar esencialmente flexible y/o elástico y susceptible de ser doblado según se describe más adelante.

Las dos paredes citadas presentan respectivos bordes 12,13.

El borde 12 sobresale con respecto del 13 según es claramente visible en la figura y presenta un dobladillo de refuerzo 14 mantenido en posición sobre el resto del borde, mediante pegamento u otro artificio que cumpla con el requisito de mantenerlo en posición.

En la porción central, con respecto a la abertura de la bolsa, el borde 12 lleva, insertado entre él mismo y el dobladillo 14, una pieza de refuerzo 15 de espesor substancialmente mayor que el del material que forma la bolsa. El dobladillo, el borde 12 y la pieza 15 están taladrados en 16, por una parte, proporcionando una abertura aproximadamente el diámetro de un dedo y, por otra parte, mediante dos aberturas 17 situadas exteriormente a la descrita anteriormente y de diámetro justo el necesario para permitir el paso de una lazada de cordón 18, la cual se hace pasar por dichas aberturas 17 formando un amplio lazo y se ata en un nudo 19 o se inmoviliza por medio de

40211



-2-

Y cualquier dispositivo de fijación deseado.

El borde 13 lleva pegada interiormente una pieza de refuerzo 20 similar a la descrita anteriormente, y la pared 10 tiene unida, igualmente por pegamento, una pieza 21 interior a la bolsa y enfrentada a la pieza 20. Las dos piezas 20,21 están taladradas conjuntamente en aberturas 23,24 que, cuando los dos bordes del cierre son acercados resultan enfrentadas entre si. Además, las aberturas 22,23 están alineadas con la abertura 16 en el sentido de la profundidad de la bolsa, de manera que si el conjunto ha sido dimensionado adecuadamente, al doblar la pared 10 aproximadamente por la línea 24, rebatiéndola sobre la pared 11, las tres aberturas resultan enfrentadas y dispuestas para permitir el enhebrado a través de ellas, del cordón 18.

15. Resulta evidente que la manera de atar el cordón 18 en las aberturas descritas puede llevarse a cabo de muy distintas maneras, las más de las veces dependientes de la fantasía del usuario, por lo que no se ha creído necesario dedicar una parte especial de la descripción a este efecto.

20. Se comprende, igualmente, que el número de pliegues que se da a las paredes de la bolsa para conseguir el cierre es potestativo. En cada caso, los pares de aberturas 22,23 podrán ser mutiplicados de acuerdo. También queda comprendido dentro del espíritu de las reivindicaciones el hecho de que el primer dobléz sea hecho ya con las dos paredes de la bolsa, prescindiendo del borde sobresaliente que se ha descrito en la realización preferida ilustrada.

25. El modelo, en su esencialidad, podrá ser desarrollado en otras variantes que difieran en detalle de las indicadas y a las cuales alcanzará igualmente la protección que se recaba.

30.



Podrá, pues, construirse en cualquier forma y tamaño, con los materiales más adecuados, por quedar todo ello comprendido dentro del espíritu de las reivindicaciones.

N O T A

5. Descrito el objeto y utilidad del modelo, lo que se declara no divulgado ni practicado en España, comprende las siguientes reivindicaciones:

10. 1.- Bolsa, caracterizada porque los bordes adyacentes que forman su abertura comprenden a lo menos un par de aberturas enfrentadas substancialmente entre sí y enfrentables con a lo menos una abertura similar distanciada de las otras en dirección de la profundidad de la bolsa, por doblado de porciones de las paredes de la bolsa adyacentes a dichos bordes, comprendiendo igualmente el cierre, un medio de atado fijo a uno de los bordes citados y susceptible de ser entrelazado con dichas aberturas enfrentadas.

20. 2.- Bolsa según la reivindicación 1, caracterizada porque uno de los bordes de la bolsa sobresale exteriormente con respecto del otro y comprende una abertura alineada con los pares de aberturas enfrentadas, en la dirección de la profundidad de la bolsa, y enfrentable con las mismas por doblado del citado borde sobresaliente sobre el otro.

25. 3.- Bolsa según la reivindicación 2, caracterizada porque dicho borde sobresaliente lleva unido un medio de atado enhebrable en dichas aberturas enfrentadas.

4. Bolsa según las reivindicaciones 1 a 3, caracteriza-

40211

-2



do porque las paredes de la bolsa llevan piezas de refuerzo en las zonas provistas de aberturas, estando estas piezas de refuerzo igualmente perforadas.

5.- Bolsa

5. Según se describe y reivindica en la presente memoria descriptiva, que consta de cinco hojas foliadas y escritas a máquina por una sola cara, acompañadas de una lamina de dibujos.

Madrid a -2 FEB. 1954

r/s. NERVA, S.L.

p.d.

JAIME ISERN MIRALLES  
P. P.

40211

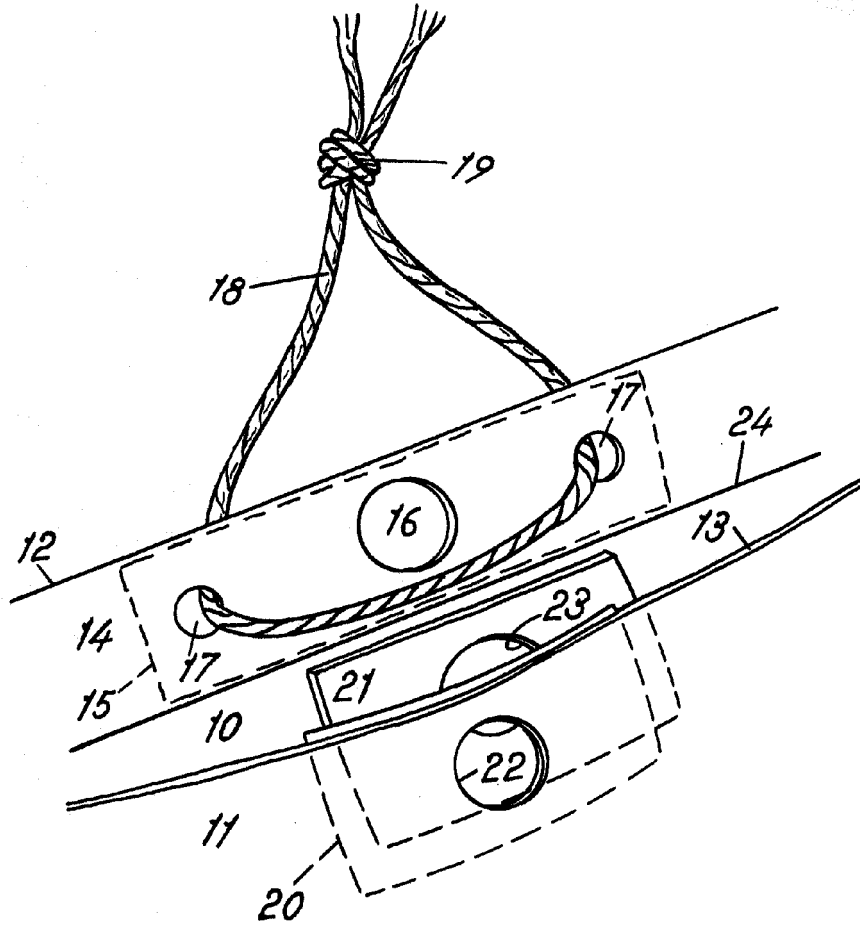

Madrid, Enero 1954

p.p. Jaime Isern

A handwritten signature in black ink, appearing to be "Jaime Isern".