

20180

## MODELO DE UTILIDAD

que se solicita por veinte años, para España y sus posesiones, a favor de DON ANTONIO CALAF ARTIGA, de nacionalidad española, residente en Tarragona, y como de la propia y nueva novedad, por " UN NUEVO CIERRE PARA ENVASES".

### Memoria descriptiva

El presente modelo de utilidad, se refiere a un cierre para envases, que esta constituido por un tapon, de baquelita u otro plástico o meterial adecuada, que va provisto de una rosca para su union al cuello del envase que va asi mismo roscado y de un cilindro interior que penetra en el cuello del envase.

Dicho cilindro, sirve para aprisionar, contra un seliente interior del cuello, a un disco de aglomerado de corcho parafinado, que permite aislar el liquido del tapon de baquelita, a fin de evitar las alteraciones en los líquidos contenidos.

De otra parte, es posible sustituir dicho disco, siempre que se desee, con toda facilidad y las consiguientes ventajas higienicas.

Para mejor comprension de la memoria, en el dibujo que se acompaña y en su figura unica, pueden apreciarse las distintas partes: el nº 1 marca el tapo de baquelita o plastico; el 2, la rosca del cuello del envase, que puede ir tambien en el interior, sin alterar las características del cierre; el 3 que señala el disco de corcho y el 4 el cuello del envase.

Describe suficientemente la naturaleza del modelo, los puntos sobre los que ha de recaer, estan comprendidos en las siguientes

## REIVINDICACIONES

25 1º. Un nuevo cierre para envases, caracterizado por un tapon de baquelita, u otro material, provisto de una rosa, macho o hembra, para su union al envase, y de un cilindro que penetra en el interior del cuello del envase, para sujetar un disco de corcho que aisla el mencionado tapon, del líquido.

30 2º.-Un nuevo ceirre, segun anterior reivindicacion, caracterizado porque, el cuello del envase, va provisto interiormente de dos salientes en forma de hombro que sirve para aprisionar entre él y el tapo, al disco del corcho.

3º.- UN NUEVO CIERRE PARA ENVASES.

35 La presente memoria, consta de dos hojas mecanografiadas por una sola cara a la que se unen plano para mejor comprension.

Madrid 31 de Enero de 1.954

*En un papel*

40180

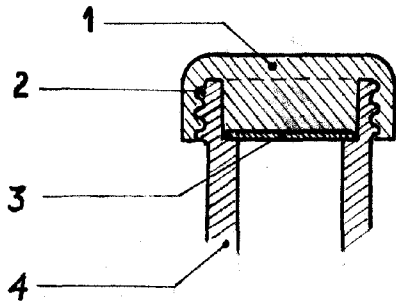

*Antonio Calaf*

*Apunt*