

40 177



Memoria Descriptiva

para

un Modelo Utilidad, por veinte años, en España,

a favor de

D. Alejandro Navarro Gallego,
D. Manuel Navarro Gallego,
D. Adolfo Moreno Borjabad, - todos españoles-
D. José Sabio del Prado

residente en

Madrid

- Conde de Vilches, 9

por:

" Castimplora con servicio para comer "

2-

40177



El presente modelo de utilidad se refiere a una cantimplora con servicio para comer, la cual presenta acoplados en su cuerpo: un vaso en el fondo, los recipientes destinados a hacer de platos en los costados y el cubierto sujetando dichos elementos, al mismo tiempo que se fija él.

El acople de los indicados elementos que forman el objeto reivindicado se realiza del siguiente modo: el vaso, como se ha dicho, encaja en el fondo de la cantimplora y a uno y otro costado del conjunto así formado se ajustan los platos, los cuales presentan, al lado del frente de la cantimplora, unos herrajes u orejas, con unas especies de anillas rectangulares, que quedan enfrentadas al acoplar el conjunto, para alojar los mangos del tenedor y la cuchara y unir entre sí dichos platos, al mismo tiempo que queda sujeto el cubierto. El vaso, en la parte posterior de la cantimplora, presenta unas asas, que abatidas sobre los platos, una vez colocados estos como se ha dicho, sujetan unos pivotes dispuestos en los mismos, para afianzar el conjunto.

La cantimplora cuyo modelo se reivindica, además de ser de aplicación para cuantos han de comer fuera de casa, tiene una utilidad primordial para los soldados en el campo, ya que ofrece, en un solo conjunto, ocupando prácticamente solo el volumen de la cantimplora, los elementos necesarios para comer dos platos, beber y transportar la bebida, evitando el plato hoy día utilizado y el cubierto que hay que llevar suelto en el mo-

- 3 -

40177



rral. Además, la parte más cara, que es la cantimplora, queda protegida por las otras piezas.

Su armado y desarmado es muy fácil y no tiene piezas sueltas complementarias que puedan perderse.

5 Dentro de las reivindicaciones que se establecen pueden construirse cantimploras de las formas, tamaños y materiales que se juzguen apropiados, para la aplicación a que se destinan; pero como tales variaciones, así como las que puedan hacerse en los detalles de su presentación, no afectan a la
10 esencialidad reivindicada, las que se construyan con cualquiera de esas modificaciones no serán sino variantes, igualmente comprendidas y protegidas por el presente registro.

15 En esta idea, las adjuntas figuras corresponden únicamente a una forma de ejecución sin carácter alguno limitativo que se presenta a título de ejemplo de realización para concretar cuanto se dice en esta memoria descriptiva.

La fig. 1 representa la vista de frente de una cantimplora con servicio para comer, establecida de acuerdo con el modelo que se reivindica.

20 La fig. 2, de modo análogo, corresponde a su vista posterior,

La fig. 3 muestra de perfil la disposición del plato y cubierto.

25 La fig. 4 ilustra como pueden acoplarse los dos platos al cubierto, para que éste haga de mango.

Con referencia a dichas figuras y a los números que sobre ellas detallan las partes y elementos de los objetos representados, que interesan a los fines de esta memoria, la descripción de los mismos es como sigue:

- 4 -

40177



1954

La cantimplora 1 lleva acoplado en sus costados, y de modo que además la sirven de protección, los platos 2, cada uno de los cuales lleva el herraje u orejeta 3 que presentan, como se aprecia en la fig. 4, un alojamiento para los mangos del tenedor y la cuchara, que al mismo tiempo que fijan en su sitio dichos platos quedan sujetos ellos en el hueco entre los platos.

Entre estos y el fondo de la cantimplora va dispuesto el vaso 5, que se indica de trazos en la fig. 2. Este vaso, en el lado contrario al que va dispuesto como se ha dicho el cubierto 4, presentan las asas 7 para su manejo, sujetas por las abrazaderas 6 y que abatidas se encajan en los pivotes 8 de los platos, completando la sujeción de éste.

Colocados los platos 2 en la posición relativa que se aprecia en la fig. 4, haciendo pasar los mangos del cubierto 4 por las piezas 3, pueden presentarse ambos platos simultáneamente, para recoger la comida por ejemplo.

=0=0=0=0=0=0=0=

40177



N O T A

El presente modelo de utilidad comprende las siguientes reivindicaciones:

1.- Cantimplora con servicio para comer, caracterizada porque está constituida por la cantimplora propiamente dicha, a la cual se acoplan: en la parte inferior, el vaso, y, en los costados del conjunto así formado, los recipientes destinados a platos.

2.- Cantimplora con servicio para comer, según la reivindicación 1, caracterizada porque cada uno de los indicados platos tiene, en la parte que ha de quedar en el frente de la cantimplora, una oreja que presenta un alojamiento rectangular, quedando enfrentados los correspondientes a ambos platos, para recibir los mangos de una cuchara y un tenedor, de modo que se fijan éstos al mismo tiempo que se sujetan los platos.

3.- Cantimplora con servicio para comer, según las reivindicaciones 1-2, caracterizada porque el vaso, en el lado que queda en la parte posterior de la cantimplora, y entre los bordes de los platos, lleva dos asas montadas giratorias, de modo que abatidas encajan en un pivote dispuesto en cada uno de los platos, completando la sujeción del conjunto.

4.- Cantimplora con servicio para comer.

Según se describe y reivindica en la presente memoria descriptiva y se ilustra con los dibujos que a la misma se acompañan.

Consta esta memoria de cinco hojas foliadas y escritas a máquina por una sola de sus caras.

Madrid, a 30 ENE. 1954

40 177



Fig. 2^a

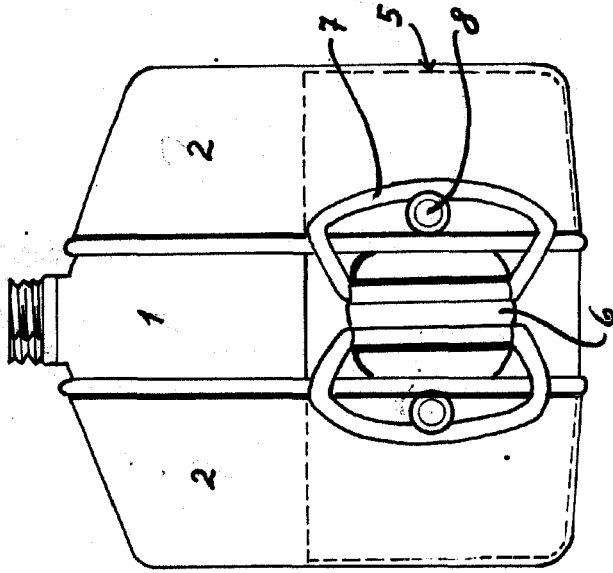

Fig. 1^a

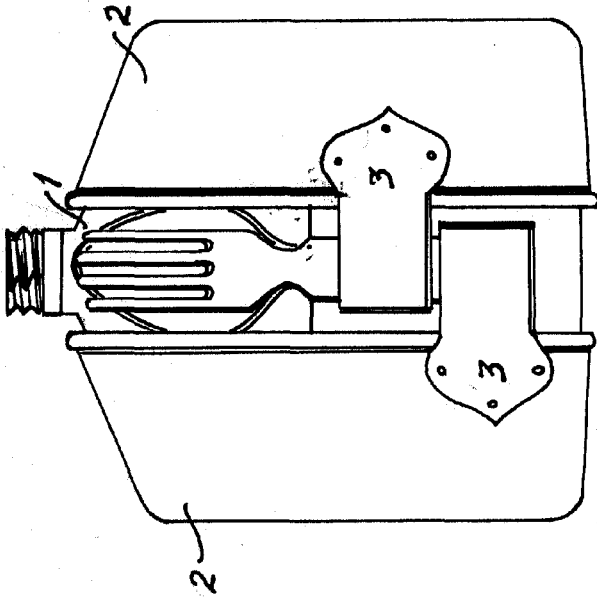

Fig. 4^a

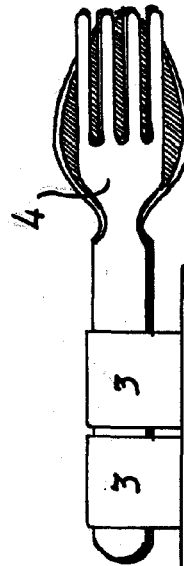
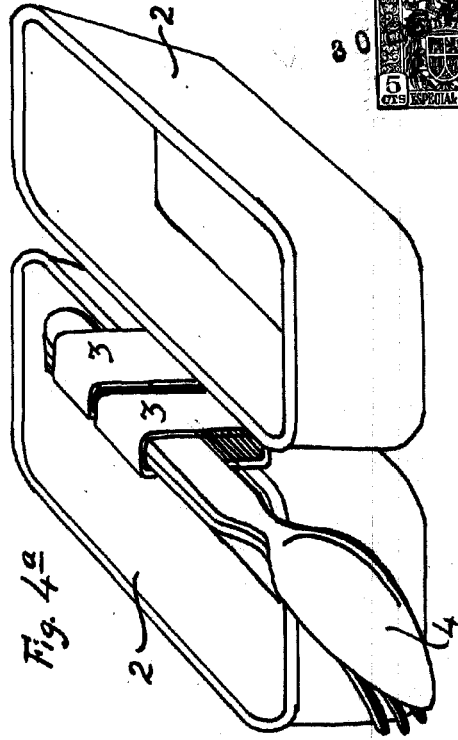

Fig. 3^a

ESCALA VARIABLE

Navarro Gallego