



40101² 1 ENE.

M O D E L O
D E
U T I L I D A D

a favor de la sociedad española RESINAS ARTIFICIALES
MOLDEADAS, S. A., domiciliada en Barcelona, Avenida
Mistral, 54, por "JUGUETE EN FORMA DE MORTERO DE CAM-
PAÑA".

- . -

MEMORIA DESCRIPTIVA

La presente invención se refiere a un juguete
en forma de mortero de campaña, el cual, de presenta-
ción atractiva, se caracteriza por el original mecanis-
mo que provoca el lanzamiento del proyectil, constitu-
yendo un entretenimiento exento de peligro y sumamente
5. divertido.

Dicho juguete consiste esencialmente en un
conjunto que adopta una forma similar al de una pie-
za de artillería, con preferencia la del mortero de
10. campaña montado sobre afuste provisto de ruedas. El tu-



- bo dispone en su interior, a partir de la boca, de un núcleo tubular derrado a la altura de la recámara por una base o pared transversal, presentando la pared lateral de dicho núcleo dos aberturas diametralmente opuestas y la base de un taladro axial con una abertura a cada lado, simétricas, situadas en el mismo plano que los citados anteriormente, partiendo del taladro axial y hacia la boca, sin llegar a ella, un elemento tubular. En el interior del elemento tubular va alojado un vástago con resorte helicoidal, apoyado entre la cabeza del vástago y los bordes del taladro, cuyo vástago queda articulado por una pieza intermedia a una palanca con su extremo situado al exterior. A dicha pieza intermedia van unidos, solidariamente, dos resortes planos los cuales, a través de las aberturas de la base del núcleo tubular sobresalen por sobre el elemento tubular axial del mismo para formar una pinza de brazos curvos, entre los cuales se dispone al proyectil esférico que queda abrazado por sobre los extremos del diámetro correspondiente a un círculo máximo.
5.
10.
15.
20.

Para la mejor comprensión de cuanto se indica en la presente memoria descriptiva, se acompaña un dibujo en el que tan sólo a título de ejemplo, se representa un caso práctico de realización del juguete objeto de la invención.

25.

En dicho dibujo, la figura 1 representa una vista de la sección longitudinal en la posición de carga; y la figura 2 muestra una vista similar a la de la



figura anterior en el momento de iniciarse el lanzamiento.

5. En el aludido dibujo, el juguete está constituido por un conjunto de forma similar, a la de un mortero de campaña -1-, cuyo afuste -2- está provisto de ruedas -3-, estando formado por dos piezas iguales y simétricamente dispuestas, las cuales quedan unidas entre sí por medio de los pasadores -4- acoplados en las entallas -5- enfrentadas, existentes en los bordes superpuestos a ambas piezas, las cuales determinan, sobre la generatriz superior, una abertura -6- y diversos elementos característicos tales como el argollón de cante -7-, la reja -8- y otros. En el interior del tubo -9- y a partir de la boca va dispuesto un núcleo tubular -10-
10. el cual queda cerrado a la altura de la recámara por una base o pared transversal -11-, presentando lateralmente el núcleo -10- dos aberturas -12-, diametralmente opuestas, y la base -11- un taladro axial -13- con una
15. abertura -14- a cada lado, simétricamente dispuestos estando situados los elementos -12-13- y -14- sobre un mismo plano. De la base -11- parte axialmente hacia la boca un elemento tubular -15-, en cuyo interior va alojado un vástago -16-, el cual sobresale por la cara inferior de la base y presenta en ambos extremos sendas
20. cabezas -17-, quedando solidario por la inferior a una pieza -18-, en U acoplada en las aberturas -14-, la cual por la lámina -19- y vástago -20- queda articulada a una palanca -21- con punto de apoyo y giro en el pivote -22-, fijo a una de las piezas que forman el mortero. La pa-
- 25.

40104



lanca -21- sobresale por la abertura -6- y termina en una uña -23-. En el interior de -15- y alrededor del vástago -16- va dispuesto un resorte helicoidal -24- cuyos extremos se apoyan respectivamente en la cabeza superior -17- y en los bordes del taladro -13-. En las ramas de la pieza en U -18-, van unidas sendas lenguetas -25- con los extremos -26- curvados en resorte, los cuales quedan situados sobre las generatrices de las aberturas -12-. Entre los extremos de dichos resortes queda aprisionado, por sobre un círculo máximo, el proyectil esférico -27-.

Como se deduce de la descripción hecha y por la observación del dibujo el funcionamiento del juguete objeto de la invención es el siguiente: La pelota -27- queda aprisionada por los resortes -26-, con lo cual al actuar sobre la uña -23- hacia el plano de culata del mortero, la palanca -21- desciende arrastrando consigo, a través del vástago -20-, lámina -19- y pieza -18-, los resortes -26- y vástago -16- (venciendo la resistencia del resorte -24- y la de los -26-). Los resortes -26- resbalan a presión sobre la pared de la pelota -27- situada por encima del círculo máximo y al resbalar los polos de este llegan sus convexidades al límite inferior de las ventanas -12-, provocando su presión la reacción elástica de las paredes de la paelota y esta sale proyectada. Al soltar la uña -23- el resorte -24- hace que la palanca vuelva a subir quedando nuevamente el mortero en disposición de funcionar.

40101 ENE



5. Como puede observarse el juguete es completamente inofensivo y de gran entretenimiento, siendo un aliciente no sólo el lanzar la pelota sino también el de poderlo desplazar por estar provisto de ruedas y presentar un elemento que facilita su sujeción para el arrastre.

Debe destacarse la originalidad de la proyección debida a la reacción del proyectil, como resultante de presiones convergentes por su forma.

10. Se comprende que serán independientes del objeto de la invención los materiales empleados en el juguete, así como la forma y dimensiones, tanto absolutas como relativas del mismo y, en general, todo cuanto no afecte a su esencialidad.

- . -

N O T A

15. Se reivindica como objeto del presente modelo de utilidad:-

1. Juguete en forma de mortero de campaña consistente esencialmente en un conjunto de forma similar a la de dicha pieza artillera, con preferencia sobre afuste provisto de ruedas, cuyo tubo dispone en su interior de un núcleo cerrado tubular, a la altura de la cámara por una base o pared transversal, presentando la pared lateral del núcleo dos aberturas diametralmen-

401027



- te opuestas y la base un taladro axial con una abertura a cada lado, simétricas, situadas sobre el mismo plano que las citadas anteriormente, partiendo axialmente de dicha base y hacia la boca, un elemento tubular en cuyo interior va alojado un vástago con resorte helicoidal, cuyo vástago sobresale de la base y por una pieza intermedia o directamente, queda articulado a una palanca accionada desde el exterior, quedando solidarias de esta palanca dos resortes los cuales, a través de las aberturas de la base del núcleo, sobresalen por sobre el elemento tubular acoplado axialmente a la misma, presentando sus extremos curvados enfrentados a las aberturas laterales del núcleo, disponiéndose entre ellos el proyectil esférico, el cual retenido por sobre los extremos de un diámetro correspondiente a un círculo máximo.
5. 101 15.

2. Jugete en forma de mortero de campaña.

La presente memoria consta de seis hojas foliadas, escritas por una sola cara.

Barcelona, a 21 de enero de 1954.

RESINAS ARTIFICIALES
MOLDEADAS, S. A.

p.a.

RESINAS ARTIFICIALES MOLDEADAS, S.A.



218

Fig. 1

40101

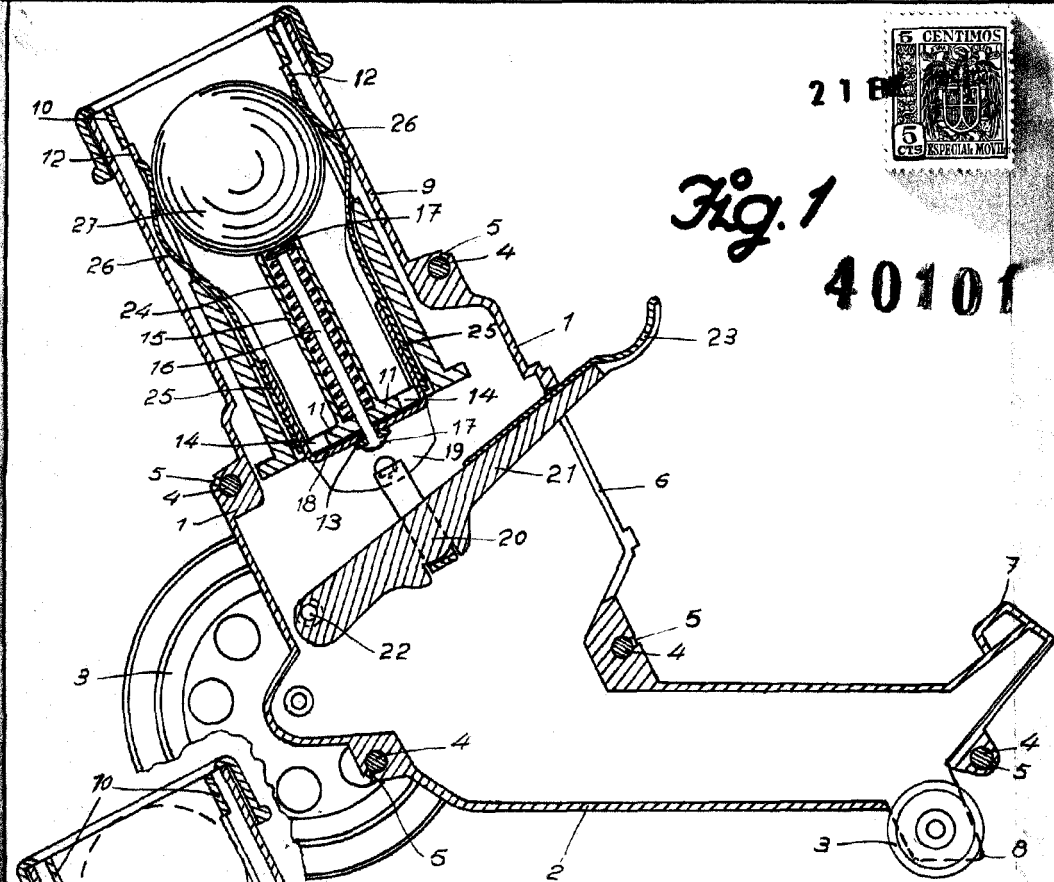

Barcelona, 21 Enero 1954
 Resinas Artificiales Moldeadas, S.A.
 p. a.

Fig. 2

