

39896



MEMORIA DESCRIPTIVA

correspondiente a un MODELO DE UTILIDAD, por 20 años.

A favor de

D. Antonio MIGUEL PEREZ,

de nacionalidad española, residente en BENIAMET (Valencia), calle de San Vicente, nº 15.

p o r

"COLGANTE CON PEONZA PARA JUEGO DE AZAR",

-0-0-



5.-

En la vida moderna y con motivo de las múltiples actividades que cada uno se vé obligado a desarrollar en su vida cotidiana, existen ratos perdidos o paréntesis de paso entre una y otra actividad, los cuales conviene aprovechar, bien para descansar nuestro organismo o bien para recrearlo con lecturas o distracciones a tono con el gusto de cada cual.

10.-

Insistimos en la necesidad de aprovechar estos paréntesis y ello porque consideramos muy necesario y -beneficioso para la salud y buena conservación física y mental del individuo el que a su organismo se le aporten ratos de esparcimiento que, de otra manera, es francamente difícil encontrar, ya que cada vez, el continuo incremento de las necesidades que exige un alto nivel de vida, imposibilitan el poder dedicarnos a ello, por jornadas enteras o continuas.

15.-

Con este fin presentamos al Registro el modelo de utilidad que nos ocupa y que por su extraordinaria sencillez y originalidad, estamos seguros ha de ser acogido con gran favor del público.

20.-

Se trata sencillamente de un colgante al que pueden por otra parte, darsele diversas aplicaciones, como las de llavero, fetiche, colgante, etc, que en su extremo inferior lleva engarzada una pieza que a su vez, y por un sistema de rosca, sostiene a una peonza con un tambor en el que pueden inscribirse varios juegos de azar, tales como el poker, los dados, la aplicación del cálculo numérico a las quinielas, etc. etc.

25.-

30.-

Para facilitar la interpretación del modelo, vamos a referirnos a las figuras del plano adjunto y describir y enumerar las distintas piezas componentes. Hemos de advertir que haciendo uso de las facultades que nos están conferidas, y en apoyo de los intereses



35.- del solicitante, nos oponemos a considerar como variantes al objeto de este registro, todas aquellas modificaciones que sin variar sustancialmente sus fines característicos, reivindicados, puedan presentarse por terceros interesados.

40.- La figura 1, representa una vista en planta del conjunto del colgante y la figura 2, una sección del mismo conjunto. En ellas podemos fácilmente apreciar la cadena colgante con sus diversos eslabones (1), la pieza engarzada a dicha cadena y de forma tronco-cónica (2) que por su parte inferior y según puede apreciarse en dicha sección, lleva un orificio roscado (3) al mismo paso que el del espárrago (4) que lleva la pieza cuerpo principal de la peonza (5) cuya terminación es cónica para facilitar su deslizamiento y giro revolucionado sobre la mesa o tablero de juego. Entre la pieza (2) y el tambor (6) con caras poligonales sobre las que se puede grabar diferentes anotaciones, figuras o marcas, que califican y caracterizan a los distintos juegos de azar que con este modelo son posibles, va intercalada una arandela (7) que sirve para apisonar dicho tambor (6) contra la cabeza base de la peonza (5).

50.- Por último que hemos de señalar que el espárrago (4) de la peonza lleva en su parte superior ligeramente moldelada y redondeada para facilitar el lanzamiento por fuerza centrífuga con los dedos índice y pulgar.

55.- Las figuras 3 y 4 representan por separado vistas frontales de las piezas (2) y la peonza con su tambor correspondiente posiciones (4, 5, 6, y 7).

60.- Es obvio advertir que este modelo de utilidad puede fabricarse con toda clase de materiales, muy especial-



REIVINDICACIONES

65.-

1ª).- "COLGANTE CON PEONZA PARA JUEGO DE AZAR",
 caracterizado por llevar engarzada al eslabon final
 de una cadena un asa armada a una pieza de forma tron-
 co-cónica con orificio roscado al mismo paso que el del
 espárrago del cuerpo principal de una peonza que termina
 en cabeza cónica y que lleva entre esta cabeza y una
 randela roscada y de presión acoplado un tambor con
 caras poligonales y diferentes numeraciones y figuras
 que corresponden al juego de azar elegido.

70.-

2ª).- El mismo colgante, caracterizado porque el
 espárrago del cuerpo principal de la peonza de la rei-
 vindicación anterior, lleva en su extremo superior tor-
 neado y modelado de forma que facilita el acoplamiento
 de los dedos índice y pulgar, para el lanzamiento por
 fuerza centrífuga de la peonza citada.

75.-

80.-

3ª).- "COLGANTE CON PEONZA PARA JUEGO DE AZAR",

La presente memoria descriptiva, consta de cua-
 tro hojas foliadas y escritas a máquina por una sola
 de sus caras, componiendo un total de líneas ochenta
 y cinco.

85.-

Madrid, 11 enero de 1.954.

P.P.

Fig. 1

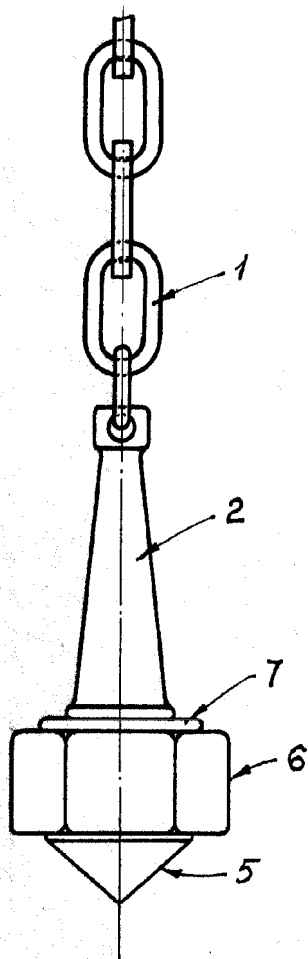

Fig. 2

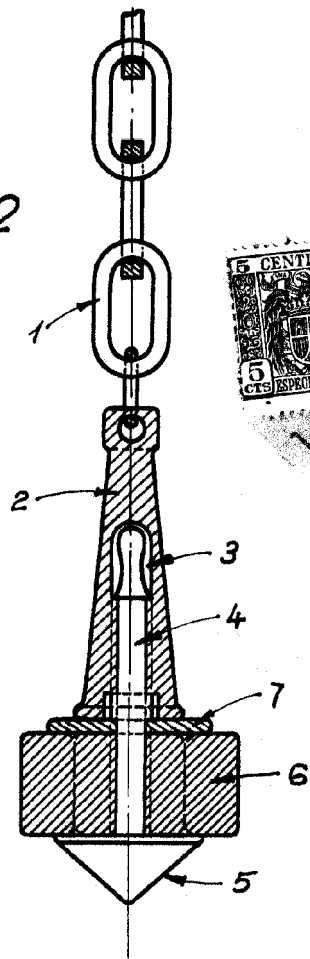

Fig. 3

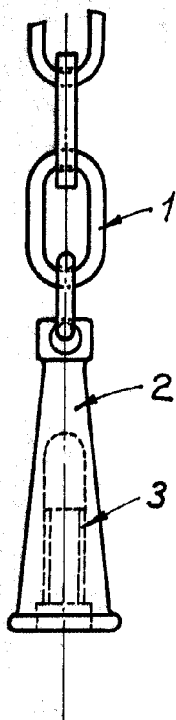
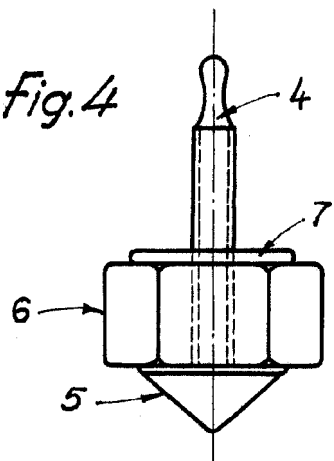

Fig. 4



Madrid, 11 de Enero de 1954.

A handwritten signature is written in black ink below the date.

Escala variable.