



REGISTRO
DE
UN MODELO DE UTILIDAD

por "Una caja de fuego para quemadores de aceites y otros combustibles líquidos densos" - - - - -

a favor de Don Julio de NO BARALDES, de nacionalidad española, domiciliado en BARCELONA, Vallirana, nº 64.

- - - - -

MEMORIA DESCRIPTIVA

La presente memoria descriptiva se refiere al registro como modelo de utilidad de una caja de fuego aplicable a los quemadores de aceites y otros combustibles líquidos densos pulverizados, que es especialmente utilizable cuando se emplean aquellos para calentar calderas de calefacción central.

La combustión de los aceites y otros combustibles densos semejantes pulverizados, se realizan en las quemadores de los mismos aplicados a los aparatos o instalaciones que han de ser calentados, en condiciones poco satisfactorias debidas a la excesiva dispersión del producto pulverizado que suele traducirse en un defectuoso aprovechamiento del calor desarrollado por la combustión del mismo.



Esto sucede generalmente cuando se aplica uno de tales quemadores al calentamiento de una caldera de calefacción central establecida sobre un hogar especialmente destinado a quemar carbón.

5 Para remediar este inconveniente se ha ideado la caja de fuego que constituye el modelo que es fácilmente aplicable a las instalaciones caloríficas del mencionado tipo y permite obtener una concentración de la combustión de los combustibles densos pulverizados.

10 Está constituida esencialmente la caja de fuego que como modelo de utilidad se registra por un recipiente metálico, preferiblemente de forma general paralelepípedica, abierto por arriba, revestido interiormente por piezas de material refractario, que constituyen la cámara de combustión, presentando la pared delantera de la caja una perforación y la
15 pared posterior de la misma una inclinación respecto al fondo, la cual caja, en tal forma establecida, se sitúa en el hogar que deba ser calentado por la combustión del líquido que afluya al quemador, disponiendo el pulverizador de éste
20 ajustado a la referida perforación de la pared anterior encarado con la pared preferiblemente inclinada posterior de la caja.

La descripción de un caso de ejecución práctica del modelo permitirá hacerse perfecto cargo de cual es la constitución
25 esencial de las cajas de fuego estructuradas de acuerdo con las características esenciales del mismo y por ello se lleva a cabo a continuación la del que está representado en perspectiva, a título de ejemplo, en el dibujo adjunto.



Como puede apreciarse perfectamente en el dibujo la caja de fuego de que se trata está constituida por un recipiente paralelepípedo metálico 1 guarnecido interiormente con paredes de material refractario 2 de las cuales queda la correspondiente a la parte trasera formando un plano inclinado 3 sobresaliente de la caja. La pared frontal de esta tiene practicado el orificio 4 para el paso y el sostenimiento del pulverizador del quemador.

Se comprende que el calor desarrollado por la combustión del líquido pulverizado, al quedar la misma concentrada en la caja en tal forma establecida, podrá ser ventajosamente aprovechado debidamente irradiado contra una caldera de calefacción central u otro artefacto análogo aprovechando gracias a ello la totalidad de las calorías producidas por la combustión realizada en el delimitado espacio de la cavidad de la caja de fuego.

Como es natural, las cajas de fuego que se fabriquen de acuerdo con el modelo podrán presentar formas y dimensiones distintas de las que presenta la que se ha dado como ejemplo pudiendo ser también variables los materiales refractarios, los metales y aleaciones y otras materias de que se fabriquen las diferentes partes integrantes de las cajas sin que por ello se altere la esencialidad del modelo.

Tampoco alterará la citada esencialidad cualquier circunstancia que pueda concurrir tanto en la fabricación como en la utilización de las cajas de que se trata siempre que, por ser de condición secundaria, accidental o accesorias respecto a la esencialidad del modelo, no determine alteración



sensible de la misma.

N O T A

Por el registro de modelo de utilidad a que se refiere la presente memoria descriptiva se REIVINDICA la propiedad y la explotación exclusiva de:

- 5 1.- Una caja de fuego para quemadores de aceites y otros combustibles líquidos densos, especialmente utilizable para el calentamiento de calderas de calefacción central, esencialmente caracterizada por el hecho de estar constituida por un recipiente metálico preferiblemente de forma general paralelepípedica, abierto por arriba, revestido interiormente por piezas de material refractario que
- 10 constituyen la cámara de combustión, presentando la pared delantera de la caja una perforación y la pared posterior de la misma una inclinación respecto al fondo, la cual caja, en tal forma establecida, se sitúa en el hogar que
- 15 debe ser calentado por la combustión del líquido que afluya al quemador, disponiendo el pulverizador de éste ajustado a la referida perforación de la pared anterior encarado con la pared preferiblemente inclinada, posterior de la
- 20 caja.

2.- La propiedad y la explotación exclusiva del objeto del registro sean cuales fueren las circunstancias que concurren con su esencialidad definida en la anterior reivindicación, cual objeto es:

25 "Una caja de fuego para quemadores de aceites y otros combustibles líquidos densos".

88



- 5 -

Consta la presente memoria de cinco hojas foliadas,
escritas por una sola cara.

Barcelona, 8 de Enero de 1954.

P. p. de Don Julio de NO BARAIDÉS,

88

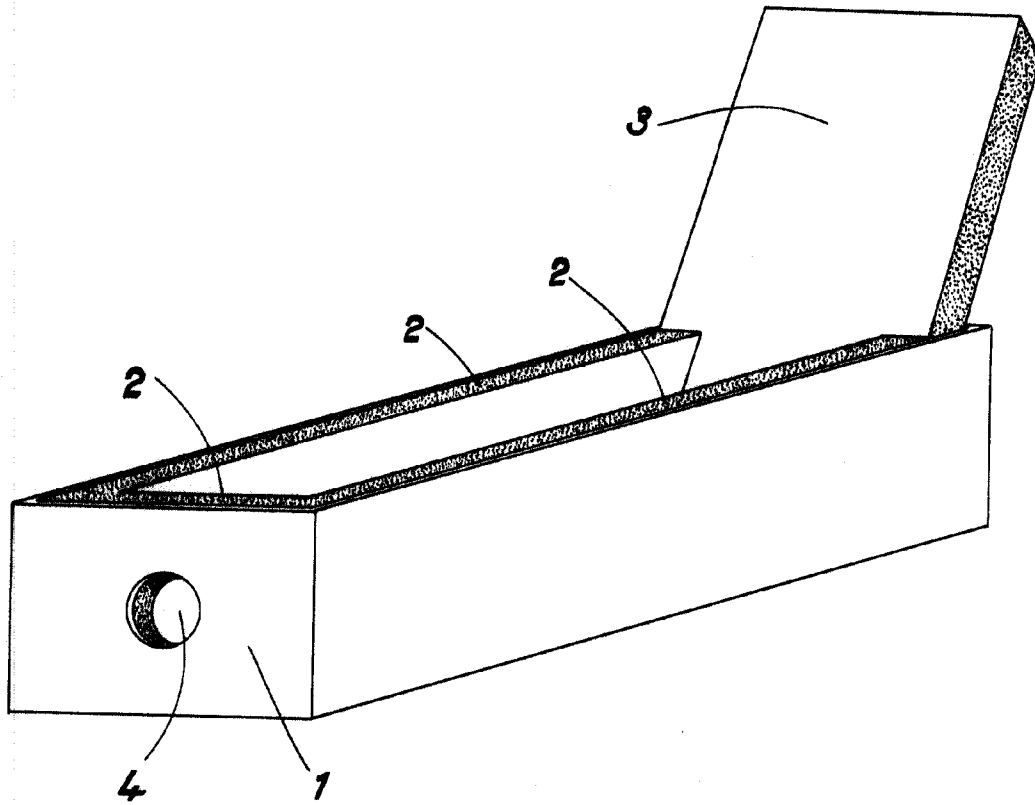

ESCALA VARIABLE
Barcelona 8 Mayo 1854