

39882

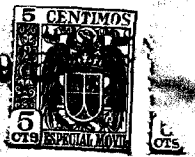

Memoria Descriptiva

para

un Modelo de Utilidad, por veinte años, en España,

a favor de

Productos y Accesorios para la Industria Química S.A.,

- sociedad española -

residente en

Bilbao -

Rafaela de Ibarra, 1

por:

- G R I F O -



5 El presente modelo de utilidad se refiere a un grifo en el que el paso del fluido es recto, por lo que se eliminan todas las pérdidas de carga y presenta además una rapidez de maniobra garantizada, ya que para la apertura y cierre de tal paso hay que girar la manivela de accionamiento solo 90°.

10 Esta constituido por un cuerpo que presenta los orificios de paso en prolongación y perpendicularmente a ellos el alojamiento para el vástago de cierre, el cual en su extremo superior recibe la manivela de accionamiento, a continuación va rodeado por un casquillo, que le sirve de guía, y después por un anillo de cierre, de material apropiado para que al ser comprimido por la tapa tuerca, dispuesta al otro lado de tal alojamiento, asegure un cierre perfecto.

15 Ese anillo de cierre, en la parte en que hace contacto con los orificios de paso del cuerpo del grifo, va sujeto por unas arandelas de acero que evitan se deforme.

20 El cuerpo es de una sola pieza, con lo que se consigue la mayor exactitud en su mecanizado y con ello se logra un cierre perfecto para el fluido. También el vástago es de una sola pieza, eliminándose así toda deficiencia que pudiera existir en la válvula.

25 El anillo de cierre lleva una moldura en el sentido de su generatriz, que evita gire con el vástago y la tapa tuerca de la parte inferior un orificio en su centro que sirve de purga.



39882

5 Dentro de las reivindicaciones que se establecen, pueden construirse grifos de las formas y tamaños que se estimen pertinentes, para la aplicación concreta de que se trate, utilizando los materiales adecuados según el fluido que haya de circular por el mismo; pero como tales variaciones así como las que puedan hacerse en detalles de presentación u organización no afectan a la esencialidad reivindicada, los grifos que se construyan con cualquiera de esas modificaciones no serán sino variantes, igualmente comprendidas y protegidas por el presente registro.

10

En esta idea, la adjunta figura corresponde unicamente a una forma de ejecución, sin carácter alguno limitativo, que se presenta a título de ejemplo de realización para concretar cuanto se dice en esta memoria descriptiva.

15 La figura representa la sección diametral de un grifo, establecido de acuerdo con el modelo que se reivindica.

Con referencia a dicha figura y a los números que sobre ella designan los elementos que forman el grifo, su descripción es como sigue:

20 Está constituido por el cuerpo 6, formado de una sola pieza, lo que permite conseguir una mayor exactitud en su mecanizado, el cual recibe el vástago 2 de cierre, también de una pieza, que va rodeado del casquillo 7, que le guía en su parte superior, y a continuación del anillo 4 de un material apropiado, para que al comprimirlo con la tuerca tapa 5 se adhiera perfectamente a dicho vástago 2, asegurando el adecuado cierre.

25

A uno y otro lado el anillo 4, para evitar que por la indicada compresión se deforme por los orificios de paso del cuerpo 6, lleva las arandelas 3 de acero, que le dan la rigidez

39882



conveniente, evitando tal deformación.

El anillo 4 lleva en el sentido de la generatriz una moldura, con objeto de que al girar el vástago, que va ajustado perfectamente, no gira dicho anillo, evitándose las averías que tendrían lugar de no existir tal moldura.

El casquillo 7 evita también que se fuerce el vástago 2 por el anillo de cierre 4, en las posiciones no normales.

En la parte inferior, como se ha indicado, va dispuesta la tapa tuerca 5, que lleva un orificio en su centro, destinado a que en el caso de que se llegara a filtrar fluido, entre el anillo de cierre 4 y el vástago 2, sirva de purga y no quede el grifo anegado.

En el otro extremo va unida al vástago la manivela de accionamiento 1, que es muy manejable y tiene una ligera inclinación hacia arriba, para que al manejarla la mano no roce en la brida o tuerca de unión.

La maniobra del grifo, como se ha indicado, es muy rápida, ya que para la apertura o cierre del paso basta con girar 90° la manivela 1 y el conducto recto, dispuesto transversalmente en el vástago 2, comunica los orificios de paso del cuerpo 6, abriéndose o cerrándose automáticamente el grifo.

=0=0=0=0=0=0=

39882-9



N O T A

El presente modelo de utilidad comprende las siguientes reivindicaciones:

5 1.- Grifo, -caracterizado porque está constituido por un cuerpo de una sola pieza, que presenta los orificios de paso en prolongación y perpendicularmente a ellos el alojamiento para el vástago de cierre, también de una pieza, el cual en un extremo recibe la manivela de accionamiento, que forma ángulo obtuso con aquél, a continuación va rodeado por un casquillo, que le sirve de guía, y después por un anillo de cierre.

10 2.- Grifo, según la reivindicación 1, caracterizado porque ese anillo de cierre es de características apropiadas para que, al ser comprimido por una tapa tuerca, dispuesta al otro lado del alojamiento del vástago de cierre, asegure que éste sea perfecto.

15 3.- Grifo, según las reivindicaciones 1-2, caracterizado porque entre el anillo de cierre y las partes del cuerpo del grifo en que van practicados los orificios de paso, lleva interpuestas arandelas de acero.

20 4.- Grifo, según las reivindicaciones 1-3, caracterizado porque el anillo de cierre lleva una moldura en el sentido de su generatriz, de modo que evite su giro con el vástago, y la tapa tuerca del alojamiento de este último, un orificio de purga.

25 5.- Grifo.

Según se describe y reivindica en la presente memoria descriptiva y se ilustra con los dibujos que a la misma se acompañan.

39882



Consta esta memoria de cinco hojas foliadas y escritas
a máquina por una sola de sus caras.

Madrid, a 69 ENE. 1954

GUILLERMO ROEB
P.F.

A large, stylized handwritten signature in black ink, written over the typed name "GUILLERMO ROEB". The signature is cursive and somewhat illegible, but clearly identifies the signatory as Guillermo Roeb. Below the signature, there is a small, faint mark that appears to be a flourish or a small signature.

39882

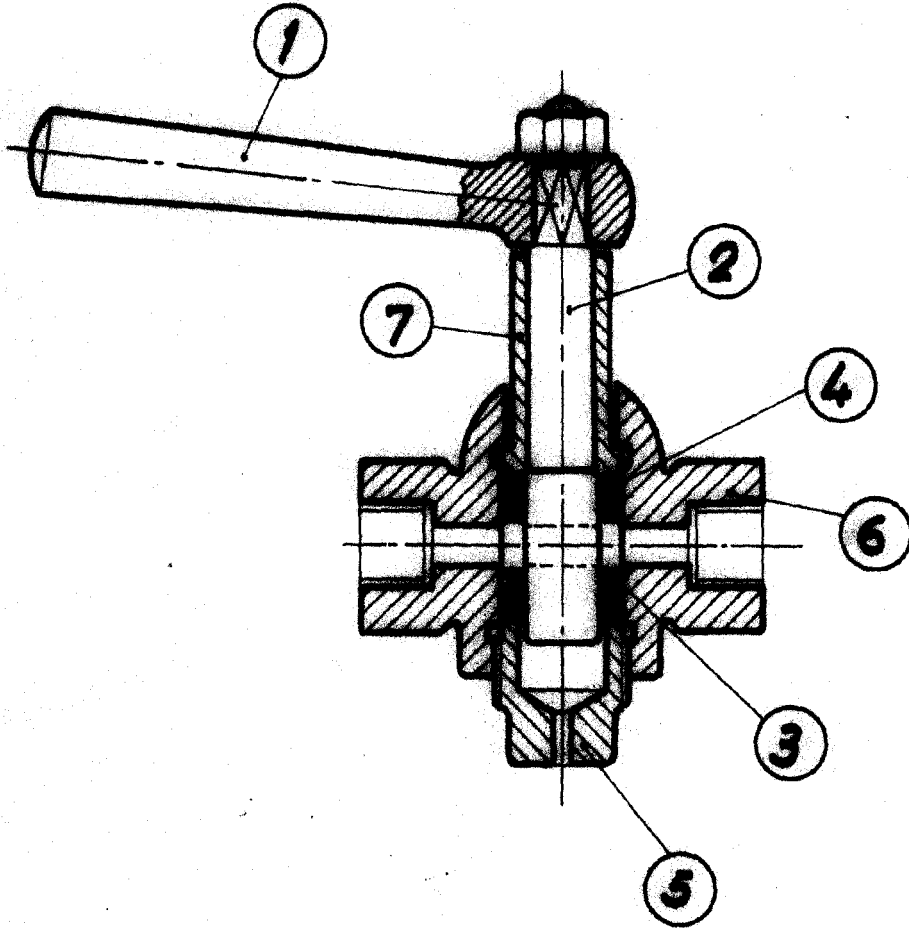

ESCALA VARIABLE
GUILLERMO ROEB

Guillermo Roeb