

AL/

89878



MODELO DE UTILIDAD

a favor de

D. Pedro GENIS OLIVERAS - de nacionalidad española - domiciliado en C/ Proa, nº 18. - O L O T (Gerona) .

por:

" Barril "

-----:oOo:-----

D e s c r i p c i ó n

El presente modelo de utilidad tiene por objeto - un barril que se distingue por la sencillez de su construcción y por tanto por su economía, y porque en proporción a su volumen o cabida es de peso muy ligero, resultando muy apropiado para la conservación y transporte de diversos --

5 productos, tales como productos en polvo, en escamas, o pa



ra otras aplicaciones similares.

5

Otra ventaja de este barril consiste en que puede abrirse con facilidad en cualquier momento y volverse a cerrar de manera segura, cuando ha de extraerse tan solo una parte de su contenido y mantener el resto del mismo en perfectas condiciones de conservación.

10

Este barril está construido totalmente de madera, sin partes metálicas ni de otro material, y se forma por la combinación de unos marcos de madera con unas placas o tableros de madera contrachapada que constituyen las paredes y el fondo del barril. La forma del conjunto es cilíndrica, dando en consecuencia a los citados marcos una forma circular o de aro.

15

Uno de estos marcos o aros presenta en su cara interior una ranura en la cual va encajada una placa o disco de madera contrachapada que forma el fondo. La cara superior de este mismo marco presenta otra ranura en la que va encajada otra placa o tablero curvada en forma cilíndrica.

20

25

La boca del barril va reforzada por otro marco o aro similar al del fondo, que en su cara superior presenta un nervio para el encaje de la tapa. Esta tapa está a su vez formada por otro marco que en su cara interior lleva encajada una placa similar a la del fondo, y en cuya cara inferior presenta una canal que puede encajar sobre el citado nervio del marco de la boca del barril. La tapa, una vez encajada, puede asegurarse mediante unos tornillos, y en el caso en que convenga obtener un cierre perfectamente estanco, puede intercalarse entre la tapa y la boca del barril una arandela de caucho o de otro material para juntas.

30

Las uniones entre las distintas piezas o partes -



5

de este barril se aseguran mediante una cola apropiada, por ejemplo una cola a base de resinas sintéticas que proporcione una unión de gran resistencia, y según los materiales que deba contener el barril puede aplicarse interiormente un barniz de resinas sintéticas que lo impermeabilice y lo haga inatacable por los productos químicos.

10

En el plano adjunto se representa una forma de ejecución del barril objeto de este modelo de utilidad.

La figura 1 es una vista del barril.

La figura 2 es una sección axial del mismo.

La figura 3 es un detalle, a mayor escala y en sección de las uniones de las distintas piezas que forman el barril.

15

Este barril está constituido por la unión de una placa o disco -1- de madera contrachapada que forma el fondo del barril, y un tablero -2- también de madera contrachapada, curvado en forma cilíndrica, que constituye la pared lateral. La unión entre ambas piezas se efectúa

20

por medio de un marco en forma de aro circular -3- que en su cara interior presenta una ranura -4- en la que se encaja el borde del disco -1- del fondo, que se encola además con una cola a base de resinas sintéticas o con cualquier otro pegamento apropiado. A su vez, el borde inferior de la pared lateral -2- se encaja y se encola igualmente en otra ranura circular -5- practicada en la cara superior de dicho aro -3-.

25

El borde superior del tablero -2- va también encajado y encolado en una ranura -6- de la cara inferior de otro aro circular -7- de las mismas dimensiones que el aro -3-, que refuerza la boca del barril, y por último, los

30



5

dos bordes extremos del tablero lateral -2- se unen entre sí encajonandolos y encolándolos de la misma manera en sendas ranuras laterales que presenta un listón -8- dispuesto longitudinalmente entre los dos aros superior -7- e inferior -1-, quedando así completado el cuerpo del barril.

10

Este cuerpo del barril puede cerrarse aplicando sobre el aro -7- de la boca una tapa constituida por un tercer aro -9- análogo a los otros dos, provisto de la correspondiente ranura interior -10-, en la que se fija como ya se ha indicado otro disco de madera contrachapada -11-.

15

Preferiblemente, y para asegurar el cierre, el aro -9- de la tapa presenta en su cara inferior una canal circular -12- la cual encaja sobre un nervio correspondiente -13- que sobresale de la cara superior del aro -7- de la boca del barril pudiéndose además intercalar entre ambos aros -7- y -9- una arandela de caucho o de otro material apropiado para completar la hermeticidad del cierre.

20

25

La tapa se sujeta convenientemente al aro -7- de la boca del barril por cualquier medio, por ejemplo, mediante tornillos -14- que permiten retirar la tapa con facilidad en cualquier momento, y volverla a fijar luego conservando la hermeticidad del cierre.

-----: N O T A :-----

30

Se reivindica como objeto de este registro de modelo de utilidad;

39878

- 5 -



5 1. - Barril, caracterizado porque el cuerpo del mismo está constituido por dos marcos de madera circulares entre los cuales va dispuesto un tablero de madera contrachapada, encajado y encolado por sus bordes extremos en ranuras apropiadas practicadas en dichos marcos, y cuyos bordes longitudinales se unen entre sí encajándolos en ranuras laterales que presenta un listón dispuesto longitudinalmente entre ambos marcos, cerrándose este cuerpo por un extremo mediante una placa o disco de madera contrachapada encajada por su borde en una ranura practicada interiormente en el correspondiente marco y por el otro extremo por medio de una tapa constituida por un tercer marco que lleva encajada y encolada en una ranura interior otra placa o disco de madera contrachapada.

15 2. - Barril según la reivindicación anterior, caracterizado porque el marco de la tapa presenta en su cara inferior una canal que encaja sobre un nervio correspondiente que sobresale de la cara superior del marco que constituye la boca del barril.

20 3. - Barril.

Esta memoria consta de cinco páginas escritas por una sola cara.

BARCELONA, -5 ENE. 1954

P.A.
JOSE M. ECHEGARAI
P.P.



39878

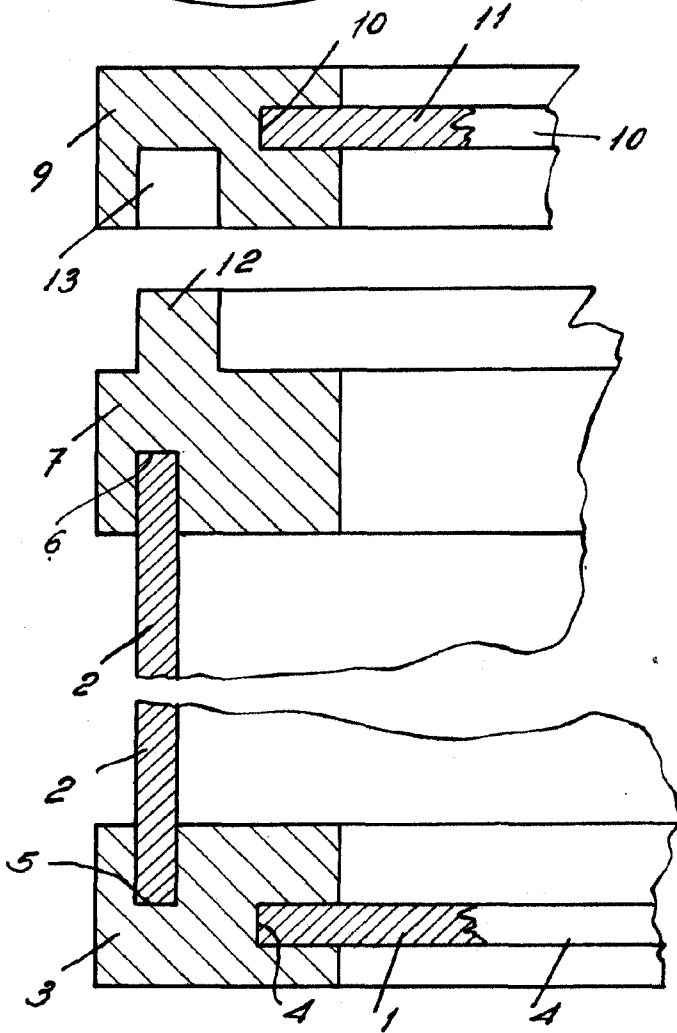
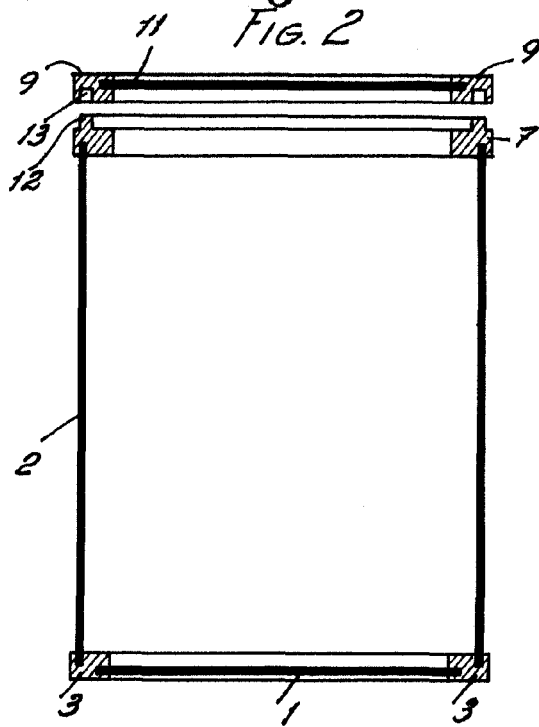
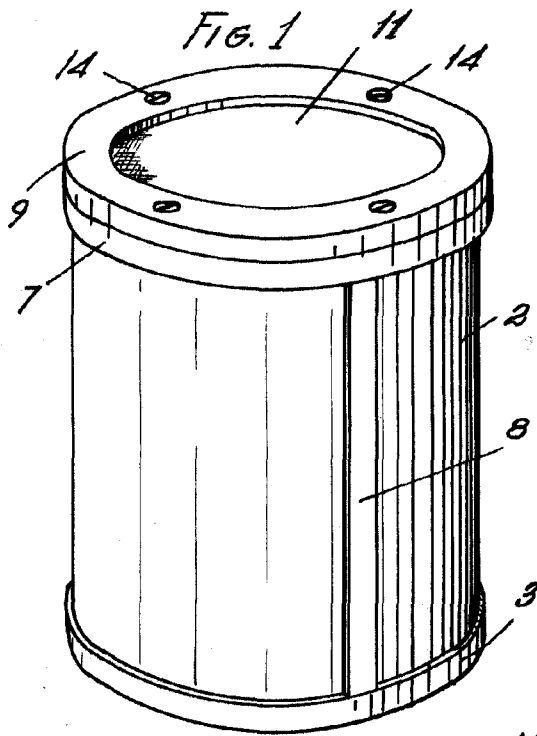

FIG. 3

P.A.

[Handwritten signature]