

MODELO DE UTILIDAD

=====

CASO 4.

39 834

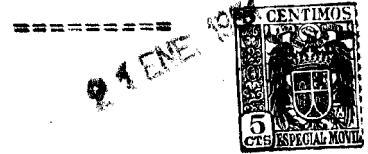

MEMORIA DESCRIPTIVA

sobre:

"ENCENDEDORES DE BOLSILLO, DEL TIPO DE GAS COMPRIMIDO,
PERFECCIONADOS".

SOLICITANTES: STANLEY HERBERT NEWMAN, de nacionalidad
norteamericana, residente en: 107, Bedford
Lane, FELTHAM, Middlesex, Inglaterra.

Este invento se refiere a encendedores de los
utilizados por los fumadores, tanto para pipa, como para
cigarrillos o puros, del tipo en el que se emplea como
combustible un gas comprimido, tal como el butano.

5. Este invento, aunque no exclusivamente, es
especialmente aplicable a un encendedor del tipo
de gas comprimido, que comprende un depósito para
almacenar un repuesto de combustible a presión, en
estado líquido, un paso estrecho para el gas que
10. va desde el depósito a un pico de mechero en el que

39834



- el gas se enciende, y una válvula de cierre preparada para abrir y cerrar la comunicación entre el paso del gas y el pico del mechero; y la boca para el paso del gas, en el lado dirigido hacia el interior del depósito de combustible está cubierta y cerrada por un diafragma delgado de material absorbente tal como papel, con el que está en contacto una mecha o torcida de material absorbente adecuado para conducir combustible en estado líquido desde el interior del depósito al diafragma que lo absorbe, de tal modo que al abrirse la válvula de cierre, el combustible líquido así suministrado al diafragma y por él absorbido se evapora y produce una corriente de gas que, a través del paso para el mismo, se dirige a la boquilla o pico del mechero.
- 15.
- 20.
25. Este invento se relaciona con la disposición de medios para regular la altura de la llama. Este invento, en su forma más amplia, comprende un encendedor del tipo alimentado por un gas comprimido, en el que se suministra combustible líquido del depósito a un taco o almohadilla de material absorbente, parte del cual cubre un delgado paso para el gas, a través del cual se evapora gas del taco y se dirige a un mechero, y en el que se disponen medios, ajustables desde el exterior del mechero, para aplicar una compresión variable a la almohadilla, con objeto de regular el grado de evaporación de gas a través del paso para el mismo, graduando así la altura de la llama.
- 30.
- 35.

40. Así, en una construcción conveniente, la almohadilla absorbente se mantiene comprimida entre dos superficies opuestas, una de las cuales contiene la boca



45. del paso para el gas, y se disponen medios, ajustables desde el exterior del mechero, para variar la compresión por ellos aplicada al diafragma a fin de regular el grado de evaporación y escape de gas a través del paso para el mismo; el diafragma es considerablemente mayor que la boca del paso citado, y el punto o puntos en que se le suministra combustible líquido por la mecha, están separados de la boca del paso para el gas.

50. De acuerdo con otro aspecto de este invento, en un encendedor del tipo alimentado por gas comprimido y que comprende un buzo o pistón hueco que contiene un mechero o quemador para el gas y móvil axialmente desde una posición cerrada en la que se impide el suministro de combustible gaseoso al mechero, a una posición abierta

55. en la que circula gas al quemador, se disponen medios por los cuales la rotación del buzo alrededor de su eje de movimiento lineal, varía la posición de una válvula ajustable de paso que controla el grado de circulación de gas al mechero.

60. Por ejemplo, en el caso de un encendedor tal como antes se indica, en el que un diafragma de material absorbente, tal como papel absorbente, se mantiene comprimido entre superficies opuestas, y se disponen medios ajustables desde el exterior del mechero para variar la

65. compresión del diafragma, puede emplearse la rotación del buzo citado alrededor de su eje, para regular la compresión del diafragma y, de este modo obtener la regulación de la altura de la llama.

70. En una construcción de esta índole, el buzo móvil lleva un elemento radialmente prolongado que se

39 8 3 4

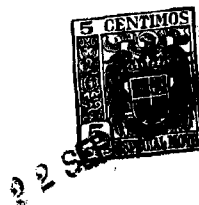

75. ajusta en una ranura abierta en un collar roscado ajustable y circundante, retenido en el cuerpo envolvente de la válvula, por una rosca coaxial con el buzo, de tal modo que éste es libre para moverse axialmente, pero su rotación alrededor de su eje produce la rotación del elemento roscado que, a su vez, varía la compresión del diafragma. La cabeza del buzo puede estar preparada para que en ella se ajuste una llave adecuada para hacerlo girar, con objeto de regular la posición del elemento ajustable, de acuerdo con la altura deseada de la llama.
- 80.

Este invento puede aplicarse a la práctica de distintos modos, y a continuación se describirán varios tipos del mismo, por vía de ejemplo y con referencia a los dibujos adjuntos, en los que:

85. La figura 1 es un corte vertical por el plano de simetría de un encendedor de bolsillo para cigarrillos, en el que se emplea como combustible un gas comprimido tal como el butano, y en el que no está acoplado este invento.

90. La figura 2 es una vista en planta del encendedor de la figura 1.

La figura 3 es un alzado de frente del encendedor de la figura 1, parte en corte por la línea III-III de la figura 2.

95. La figura 4 es una vista en corte, a mayor escala, que representa un encendedor para cigarrillos con este invento acoplado y con medios para regular la circulación.

100. La figura 5 es una vista despiezada que representa los elementos de la válvula de circulación del gas,

39 834

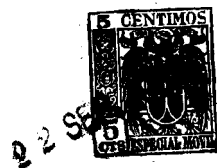

y del mechero o quemador representados en la figura 4.

La figura 6 es una vista en planta de la parte superior de la válvula de circulación del gas y del mechero o quemador de la figura 4.

105. La figura 7 es una planta que representa el método para ajustar la válvula de circulación del gas de las figuras 4 a 6, empleando una llave especial.

La figura 8 es un corte, a escala aumentada, de una construcción modificada de válvula de circulación del gas, y

110. La figura 9 es un corte por la línea IX-IX de la figura 8.

La construcción representada en las figuras 1 a 3 se refiere a un encendedor para cigarrillos, alimentado con gas, tal como se describe en la Patente principal. Esta construcción no contiene el medio de regulación de la circulación a que este invento se refiere, y se

115. acompaña solamente para fines de comparación. En esta construcción, el encendedor comprende un depósito de combustible 10 preparado para llenarse con gas combustible comprimido, tal como el butano, mantenido en fase líquida, sometido a una compresión considerablemente superior a la atmosférica, por ejemplo alrededor de 2,45 kg/cm². En la pared superior 11 del depósito de combustible está montada una rueda estriada de fricción 12 del tipo corriente, pivotada en un árbol 13 que se prolonga entre un par de soportes paralelos 14 que sobresalen hacia arriba desde el depósito de combustible 10. En el árbol 13 está también pivotado un brazo extintor 15 que se prolonga hasta un extremo del depósito 10 por encima

120.

125. 130.

39 834



de una combinación de válvula de cierre y mechero, indicada en general en 16 en la figura 1, y que comunica con el interior del depósito 10.

135. Por un extremo y en un árbol 18 montado en la pared superior 11 del depósito 10, y en el lado opuesto a la válvula y al mechero 16, se monta, pivotado, un disparador o elemento de accionamiento 17 de sección en C, empujado en dirección ascendente por un pequeño muelle de torsión 19 que rodea el árbol 18 y actúa entre el disparador y la pared superior 11 del depósito. En su extremo interior, opuesto al árbol 18, el disparador 17 lleva pivotes sobresalientes 20 que se ajustan en ranuras 21 preparadas en la parte posterior del brazo extintor 15, para que cuando se empuja hacia abajo el disparador 17, por el usuario, se mueva hacia la pared superior 11 del depósito de combustible y haga girar el brazo extintor 15 hacia arriba para poner al descubierto el pico del mechero 22 asociado con la válvula 16; al mismo tiempo, esta rotación del brazo extintor hará girar la rueda de fricción 12 del modo corriente, y además, como se describe más adelante, abrirá la válvula de cierre 16 para suministrar gas al mechero 22 de la válvula. Entre las paredes superior e inferior del depósito de combustible 10 se prolonga un tubo 23 para la piedra, y un muelle de compresión 24 dentro de este tubo se apoya en una piedra sostenida por el buzo 25 de tal modo que dicha piedra se comprime contra la periferia estriada de la rueda de fricción 12, del modo corriente. Así, cuando esta rueda gira por la depresión del disparador, como antes se ha dicho, arranca una corriente o haz de chispas de la piedra
- 140.
- 145.
- 150.
- 155.
- 160.



22 SEP 6

y la dirige desde ésta hacia el mechero 22, al mismo tiempo que el brazo extintor 15 asciende para descubrir el mechero.

165. Al desaparecer la presión que actuaba sobre el disparador 17, éste retornará a su posición de reposo, prácticamente paralela a la pared superior 11 del depósito 10 de combustible, y al hacerlo así, obligará a oscilar al brazo extintor 15 hacia abajo, para colocarse nuevamente sobre el mechero 22. En sus posiciones de reposo
170. o cierre, el disparador 17 y el brazo extintor 15 cooperan para formar una tapa superior continua y lisa para la parte superior del depósito de combustible, cubriendo los elementos activos.

175. La combinación 16 de válvula de cierre y mechero se monta en un pequeño manguito o casquillo cilíndrico 30 acoplado en el interior de la pared superior 11 del depósito de combustible, y comprende un taco o tapón metálico hueco 31 que se ajusta perfectamente en la pared 30 y se apoya en una pestaña 32 del fondo de la misma,
180. colocándose una arandela de cierre 33 de material elástico, entre la pestaña y un resalto 34 del tapón 31, con ella combinado. El tapón 31 tiene un saliente cilíndrico 35 que se prolonga hacia abajo a través de un taladro del fondo del casquillo, al interior del depósito de combustible, y el taladro del tapón está interrumpido por una
185. agolletadura en forma de pared metálica 36 que se prolonga transversalmente a través del taladro, inmediatamente encima de la prolongación 35 y dentro de ella, y que está preparada con un pequeño orificio que constituye una ventilación o escape muy fino 37 a través del cual puede ascender
190.



39 8 3 4

- al mechero el gas del depósito de combustible. Para limitar la corriente de gas a través del paso de escape 37, éste se halla cubierto por un delgado disco de papel absorbente 38 que sobre él se apoya en el interior de la prolongación 35. Una mecha 39 de material absorbente adecuado, va desde el interior del depósito de combustible al interior de la prolongación 35, y se comprime en íntimo contacto con el disco de papel 38, por medio de una clavija de retención 40 cuya sección transversal uniforme es cilíndrica, con segmentos rebajados en lados opuestos y según cuerdas paralelas. La clavija 40 se ajusta perfectamente en el interior de la prolongación del tapón, y se hace penetrar forzosamente en dirección axial en el interior de la prolongación, con la mecha 39 ascendiendo por el espacio proporcionado por uno de los segmentos rebajados, por encima del extremo de la clavija 40 en contacto con el disco de papel 38, y hacia abajo por el interior del espacio proporcionado por el otro segmento rebajado.
- 195.
- 200.
- 205.
210. Aparte de la mecha 39, el depósito de combustible 10 no se llena con ningún otro material absorbente, y el combustible comprimido se aloja libremente en él, en forma líquida. El objeto de la mecha 39 es conducir combustible líquido, por acción capilar, hasta la parte superior del interior de la prolongación 35, con objeto de mojar el disco de papel 38. El gas que se evapora de este disco, a través del cual se filtra el combustible líquido, puede pasar luego a la abertura de escape 37 y por ella al mechero 22, cuando asciende una válvula de cierre que normalmente obtura el otro extremo del paso
- 215.
- 220.

39 834



de escape 37.

225. La válvula de cierre comprende un buzo hueco 41 que es de sección circular, que puede moverse axialmente desde una posición cerrada, en la que obtura el paso de gas 37, a una posición superior abierta, en la que permite que el gas pase, por el conducto 37, a la cámara o taladro interior 42 del buzo. En el extremo superior del buzo se dispone la boquilla de mechero 22, preparada con un pico delgado a través del cual el gas del taladro 42 pasa al exterior, para inflamarse por las chispas producidas por la rueda de fricción 12.

230. En su otro extremo, el buzo 41 está sostenido por un collar envolvente 43 roscado en la parte superior del casquillo 30 preparado con una rosca interna, para este objeto. Cuando el collar 43 se rosca por completo, se ajusta también en la parte superior del tapón 31 y mantiene éste fuertemente en su sitio en el fondo del casquillo 30. Cerca de su extremo inferior, el buzo tiene una pestaña circunferencial saliente 34 que se ajusta en la parte superior del taladro del tapón 31. Entre la pestaña 44 del buzo y el collar roscado 43, actúa un muelle de compresión 45 para empujar el buzo 41 en dirección descendente hacia el fondo del casquillo. Entre el muelle 45 y la pestaña 44 del buzo, se intercala una arandela anular de cierre 46 de material elástico, de modo que la presión del muelle 45 tenderá a ensancharla radialmente hacia el exterior para formar contacto con el taladro del tapón 31, impidiendo así el escape de gas al otro lado del buzo 41.

240. Superpuesto en el orificio de escape 37 se

250.

39834



255. dispone un pequeño disco 47 de caucho sintético o material elástico similar, de diámetro inferior al del taladro del tapón 31 en este punto, y este disco elástico 47 actúa como elemento de cierre para obturar el paso de escape 37, cuando se comprime hacia abajo sobre éste, por el fondo del buzo 41 bajo la acción del muelle 45. Al disco elástico 47 se le superpone un pequeño disco metálico 48 que actúa como pieza de separación entre aquél y el extremo abierto del buzo 41, preparado con un par de ranuras o muescas en el borde de su pared, para asegurar que su taladro 42 estará siempre en comunicación con el espacio circundante del taladro del tapón 31, a pesar de la proximidad de la pieza de separación 48, de bronce, que se encuentra en su parte inferior. Así, cuando el buzo 41 está en su posición inferior o de cierre, se encontrará empujado hacia abajo por su muelle 45, sobre la pieza de separación 48 y el disco elástico de cierre 47, para mantener éste fuertemente comprimido sobre el conducto de escape 37, impidiendo así el paso de gas alguno. En cambio, al elevarse el buzo 41, la presión del muelle sobre el disco elástico de cierre 47 desaparece, y éste se separa, ascendiendo, del paso de escape 37, a causa de la presión del gas interior, que en estas condiciones pasará desde el conducto 37 alrededor del disco 47 y de la pieza de separación 48, penetrando en el taladro 42 del buzo 41, a través de las ranuras de su borde inferior, y se dirigirá a la parte superior del mechero 22 por donde saldrá y se inflamará.

260. Se disponen medios para levantar automáticamente el buzo 41 desde su posición cerrada, al deprimir el

270.

275.

280.

39 8 3 4

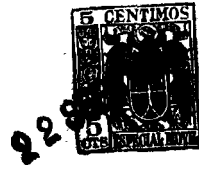

285. disparador 17. Comprenden una palanca oscilante 50 constituida por un pedazo de tira de acero y que en un extremo tiene forma de horquilla que se ajusta en un cuello 51 preparado debajo de la boquilla del mechero 22 que sobresale por encima de la pared superior 11 del depósito de combustible. La palanca 50 está curvada para proporcionar una arista o pliegue 52 transversal y prolongado hacia abajo, cerca del extremo en forma de horquilla, y en funcionamiento, la arista 52 se apoya en la parte superior
290. de la pared 11 del depósito de combustible y actúa como fulcro o punto de apoyo para la palanca. La parte principal de la palanca 50 se prolonga a lo largo de la parte superior del depósito de combustible, alejándose del fulcro 52, por debajo del brazo extintor 15, de la rueda de
295. fricción 12 y del disparador 17, disponiéndose en la palanca una abertura a través de la cual pasa la parte superior del tubo 23 para la piedra. El extremo de la palanca 50 opuesto al mechero 22, se curva hacia arriba hasta cerca de la parte sensiblemente horizontal del disparador 17,
300. para que cuando éste se deprime para levantar el brazo extintor y accionar la rueda de la piedra, se ajuste también en este extremo de la palanca 50 y lo deprima haciéndola girar alrededor de su fulcro. De este modo se levantará el extremo en forma de horquilla de la palanca, y
305. hará que ascienda el buzo 41 desde su posición de cierre, para permitir el escape de gas a través del mechero 22.

Así pues, la sola operación de deprimir el disparador 17, hará que se levante el brazo extintor 15 para poner al descubierto el mechero 22; levantará el buzo 41

310. para abrir la válvula de cierre y suministrar gas al

39 8 3 4



mechero; y accionará la rueda de fricción 12 para inflamar el gas que sale de la punta del mechero. Cuando se suelta el disparador, la palanca 50 oscilará en sentido contrario, para permitir el cierre de la válvula citada, por la acción del muelle 45 del buzo, obturando así el paso de gas, y el brazo extintor se colocará de nuevo sobre el mechero.

El depósito de combustible está dotado de una abertura de carga adecuada 60, para rellenarlo con combustible comprimido, que comprende una válvula de carga 61 preparada para cooperar con un cartucho separado de relleno que contiene combustible a presión, del modo descrito en la Memoria de otra Patente del mismo solicitante.

Las figuras 4, 5 y 6 representan un encendedor para cigarrillos al que está acoplado este invento; la disposición general de aquél es análoga a la representada en las figuras 1 a 3. Sin embargo, en esta construcción, el encendedor está provisto de una disposición distinta de válvula de cierre para el mechero, que comprende un dispositivo para regular la altura de la llama, de acuerdo con este invento.

En esta modificación, la combinación de mechero y válvula de cierre se monta, como antes, en un pequeño manguito o casquillo 30' acoplado en el depósito de combustible 10 y comprende un cuerpo o tapón hueco 31' metálico que se ajusta en el casquillo 30' y está provisto de una prolongación inferior cerrada 35' de diámetro reducido que sobresale a través de un orificio del fondo del casquillo, al interior del depósito de combustible 10.

El tapón hueco 31' se mantiene en el casquillo por una

39834



tuerca superior roscada 43' que se ajusta en una rosca interior del casquillo.

345. La pared del fondo de la prolongación inferior 35' del tapón 31 está atravesada por varios taladros separados alrededor de su borde exterior y que se abren en el interior del tapón, y dentro de cada uno de estos taladros se hace pasar forzosamente el extremo superior de una mecha 39' que se prolonga hacia abajo, desde la parte superior, al interior del combustible en estado líquido encerrado a presión en el depósito de combustible 10.
350. Dentro del tapón y sobre su pared inferior se coloca un disco de papel absorbente 38' que se superpone a los taladros y forma contacto con los extremos superiores de las mechas 39', de modo que el combustible líquido aspirado por las mechas por acción capilar pasará al disco de papel que lo absorberá. El disco de papel 38' está en contacto con el fondo de un elemento 70' en forma de copa, que lo cubre, acoplado en el interior del tapón 31' y empujado hacia abajo para comprimir el disco de papel 38' mencionado,
355. por medio de un collar roscado 71' cuya rosca exterior se ajusta en una rosca interior correspondiente preparada en la pared del tapón 31'. En el fondo de la copa 70' superpuesto al centro del disco de papel 38', se dispone un pequeño orificio o paso 37' para el escape del gas, y el gas en estado líquido absorbido por el disco de papel se evaporará de éste y escapará a través del paso 37' en una proporción determinada por la presión ejercida por la copa 70' sobre el disco de papel, al ascender un elemento de obturación 47' de una válvula de cierre,
360. que se superpone a la parte superior del paso 37'. La copa
- 365.
- 370.

39 8 3 4

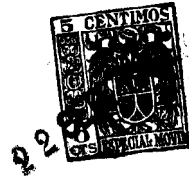

375. 70' tiene una pestaña superior externa por medio de la cual se comprime una arandela elástica de cierre 72' contra un resalto combinado de la pared del tapón 31', con objeto de evitar el escape de combustible comprimido, en forma líquida o gaseosa, al otro lado del exterior de la copa 70' y permitir sin embargo que ésta se comprima elásticamente contra el disco de papel 38' por medio del collar roscado 71'.

380. Para accionar la válvula de cierre, se dispone un buzo hueco 41' de sección circular, móvil desde una posición cerrada en la que se apoya sobre el elemento de obturación 47' para cerrar el conducto de salida de gas 37', hasta una posición abierta más elevada en la que suelta el elemento de obturación 47' de la válvula de

385. cierre para permitir el paso del gas al interior del taladro o cámara 42' del buzo. En su otro extremo, el buzo está preparado en forma de pico de mechero 22' que comprende una boquilla de inflamación que comunica con el taladro o cámara 42'. El elemento de obturación 47' está

390. constituido por un bloque triangular de material elástico, tal como caucho sintético, superpuesto a la parte superior del paso de escape 37', pero que se eleva por la acción del gas a presión, para permitir el escape de éste al elevarse el buzo 41'. Entre el bloque de cierre 47' y

395. el fondo abierto del buzo 41', y para que actúe como pieza de separación, se intercala un pequeño disco metálico 48'.

400. El buzo 41' es axialmente móvil en un orificio definido por una pestaña dirigida hacia el interior de la parte superior de la tuerca superior 43', que retiene el tapón 31' y se halla empujado elásticamente a su posi-



405. ción inferior o cerrada, por un muelle de compresión 45'. Una arandela-diafragma 73' rodea el buzo 41' por debajo de su pestaña, y se ajusta en la pared del tapón 31' para impedir el escape de combustible al exterior del buzo. El extremo inferior de éste es de diámetro reducido y se prolonga hacia abajo, a través del taladro del collar roscado 71', al interior de la copa 70', donde comprime el disco de acero 48' y el bloque de obturación 47' contra la parte superior del paso de escape 37'.
410. Para hacer girar el collar roscado 71' y, con ello, variar la presión de la copa 70' sobre el disco de papel 38', el buzo 41' está provisto de pernos transversales de arrastre 74' que sobresalen de la superficie de éste, perpendicularmente al eje del mismo y entre sí;
415. dichos pernos 74' se ajustan en ranuras profundas 75' dispuestas en la superficie superior del collar roscado 71', como se indica en la figura 5. Estas ranuras permiten que el buzo se mueva axialmente hacia arriba y hacia abajo para abrir y cerrar la válvula de alimentación.
420. Cuando el buzo gira alrededor de su eje, sin embargo, los pernos de arrastre 74' se ajustarán en las paredes de las ranuras 75' y darán lugar a la rotación del collar 71', haciendo que descienda o ascienda, aumentando o disminuyendo por este medio la presión de la copa 70' sobre el disco de papel, y regulando así la proporción en la que
425. el gas se evaporará del disco a través del paso de escape, al abrirse la válvula de cierre. Para adaptarse en la boquilla del mechero 22' del buzo, con objeto de hacer girar éste para ajustar el acoplamiento del collar 71', se dispone una llave especial 76' (figura 7) dotada de una aber-
- 430.



tura preparada con un saliente para ajustarse en la cabeza 22' del buzo, en la que está practicada una ranura correspondiente 77'.

435. El buzo 41' está provisto de un cuello o garganta de diámetro reducido, inmediatamente debajo de su boquilla 22', para que en él se ajuste el extremo en forma de horquilla de la palanca oscilante 50' que se acciona al deprimir el disparador 17 del encendedor. En este caso, sin embargo, el extremo de la palanca 50' que lleva la

440. horquilla es plano y oscila sobre el borde de un anillo o corona de fulcro 78' que rodea la cabeza del buzo, en la parte superior del cuerpo de la válvula.

En las figuras 8 y 9 se representa otra modificación de la válvula de cierre y mechero combinados, que

445. constituye también el objeto de la Memoria de otra Patente del mismo solicitante. En este caso, la disposición general del disco de papel 38" alimentado con combustible por las mechas 39", y de la copa 70" superpuesta al disco de papel y dotada de una perforación 37" en su pared inferior, es casi igual a la forma de construcción anterior,

450. representada en la figura 4. En este tipo, la copa 70" tiene una ranura circunferencial que retiene una arandela de cierre 72" contra la pared interna del tapón 31".

Como en el caso anterior, un collar o tuerca

455. roscado 71" se superpone a la copa 70" y se rosca en uno u otro sentido para variar la presión de la copa sobre el disco de papel 38" modificando así la altura de la llama. En este caso, sin embargo, en lugar de tener ranuras profundas, el collar 71" está dotado de un taladro de sección

460. hexagonal, a través del cual pasa libremente una espiga



465. maciza hexagonal 80", que constituye la parte inferior del buzo 41" y que se acopla perfectamente en el taladro del collar 71" de modo que puede moverse axialmente hacia arriba y hacia abajo con libertad completa con respecto al collar, pero al girar alrededor de su eje produce la rotación del collar 71". Una prolongación cilíndrica maciza 81" de la parte inferior de la espiga hexagonal 80" penetra en el interior de la copa 70" para ajustarse en el elemento elástico de cierre 47" superpuesto al paso de gas 37".

470. El buzo 41" está preparado con un taladro cilíndrico 82" en el que se ajusta forzosamente la parte superior de la espiga hexagonal 80", de modo que se forman pasos entre la superficie del taladro 82" y las caras planas de la espiga hexagonal 80", permitiendo así la circulación de gas al interior del taladro superior 42" del buzo, y por tanto al mechero 22". En este caso, la arandela-diafragma 73" está superpuesta a una pestaña 44" de la parte inferior del buzo 41" y se comprime contra ella por la acción de un muelle de compresión 45".

480. Así, al deprimir el disparador 17, la palanca 50" eleva el buzo 41" junto con la espiga hexagonal 80" que se mueve longitudinalmente en la tuerca 71", y su extremo inferior 81" suelta el elemento de cierre 47" para permitir el escape de gas en dirección ascendente, por entre la espiga hexagonal 80" y el taladro hexagonal del collar 71" y luego por entre la espiga hexagonal y el taladro cilíndrico 82" de la parte superior del buzo, al mechero 22".

485. Cuando en el mechero 22" se ajusta una llave

490.

39 8 3 4



495. y por este medio se hace girar alrededor de su eje, junto con la espiga hexagonal 80", ésta se acopla en el taladro hexagonal del collar 71", para hacer girar éste también a fin de que ascienda o descienda para disminuir o aumentar la presión de la copa 70" sobre el disco de papel 38", variando así la altura de la llama.

500. Además, la boquilla del mechero 22" puede ascender, para comprimir el muelle 45" y levantar todo el buzo hacia arriba hasta que la espiga hexagonal 80" salga del taladro hexagonal del collar 71", y luego hacergirar todo el buzo cualquier múltiplo deseado de 60°, dejándolo caer luego para que la espiga hexagonal penetre otra vez en el taladro hexagonal; de este modo, la ranura 77" de la boquilla del mechero 22" utilizada para el ajuste de la llave, cuando se usa, puede colocarse en la posición más conveniente a fin de que la llave no tropiece con el brazo extintor o sus soportes, ni con otros accesorios de la parte superior del cuerpo del encendedor.

505. - N O T A -

510. Descrita suficientemente la naturaleza del invento, así como la manera de realizarlo en la práctica, debe hacerse constar que las disposiciones anteriormente indicadas, son susceptibles de modificaciones de detalle, en cuanto no alteren su principio fundamental. También

515. se hace constar que el invento corresponde a una patente presentada en Inglaterra con fecha 20 de Marzo de 1953, N° 7.805, acogiéndose, por lo tanto, a los beneficios que conceden los Convenios Internacionales en vigor, y siendo lo que constituye la esencia del referido invento y por

520. lo que se solicita Modelo de Utilidad por 20 años en



España: "ENCENDEDORES DE BOLSILLO, DEL TIPO DE GAS COMPRI-
MIDO, PERFECCIONADOS"; caracterizándose por lo siguiente:

- 1º - Encendedores de bolsillo, del tipo de gas comprimido, perfeccionados, caracterizados por comprender un depósito preparado para contener un repuesto de combustible a presión, en estado líquido; un mechero o quemador que comunica con el depósito a través de un estrecho paso de gas; una válvula de cierre interpuesta en el paso entre el mechero y el depósito y preparada para controlar la circulación de combustible gaseoso desde el depósito al mechero; un bloque de material absorbente superpuesto a la boca del paso de gas y cubriéndola, en el lado dirigido hacia el interior del depósito y dispuesto para absorber combustible líquido del depósito, que se evaporará del bloque y escapará en forma gaseosa a través del paso del gas, al abrirse la válvula de cierre, y un mecanismo ajustable desde el exterior del encendedor y preparado para aplicar una compresión variable, al bloque, a fin de regular el grado de evaporación de gas del bloque, regulando así el tamaño de la llama del mechero.

- 2º - Encendedores de bolsillo, del tipo de gas comprimido, según lo especificado en la reivindicación 1, caracterizados porque el bloque absorbente comprende un diafragma delgado de papel absorbente de mayor superficie que la sección transversal de la boca del paso de gas que cubre.

- 3º - Encendedores, según lo especificado en la reivindicación 2, caracterizados porque el combustible líquido del depósito llega primero al bloque absorbente, y a puntos del mismo separados de la boca del paso de gas.

39834



555. 4º - Encendedores, según lo especificado en la reivindicación 3, caracterizados por comprender por lo menos una mecha preparada para suministrar combustible líquido del depósito a los puntos mencionados del bloque, por acción capilar.

560. 5º - Encendedores, según lo especificado en cualquiera de las reivindicaciones anteriores, caracterizados porque el bloque absorbente se mantiene comprimido entre dos superficies fronterizas, una de las cuales contiene la boca del paso del gas, y el mecanismo mencionado sirve para variar la separación entre dichas superficies.

565. 6º - Encendedores, según lo especificado en la reivindicación 5, caracterizados porque el mecanismo citado comprende un buzo hueco que contiene el mechero del gas y puede moverse longitudinalmente desde una posición de cierre, en la que la válvula obturadora está cerrada, hasta una posición de abertura en la que dicha válvula se encuentra abierta para permitir la circulación de gas al mechero, por el interior del buzo, y la rotación de éste alrededor de su eje longitudinal varía la separación de dichas superficies fronterizas para modificar la compresión del bloque.

575. 7º - Encendedores, según lo especificado en la reivindicación 6, caracterizados porque el buzo lleva un órgano radialmente prolongado que se ajusta en una ranura preparada en un collar roscado ajustable y envolvente que se hace girar en el cuerpo de la válvula por un órgano roscado coaxial con el buzo, todo ello preparado de modo tal que el buzo es libre para moverse axialmente con respecto al collar, pero su rotación alrededor de su eje produce la rotación del collar, que a su vez, varía la compresión del bloque.

580.

39 8 3 4



585. 8º - Encendedores de bolsillo, del tipo de gas comprimido, perfeccionados, caracterizados por comprender un buzo hueco que contiene un mechero para el gas y es axialmente móvil desde una posición de cierre en la que se impide el suministro de combustible gaseoso al mechero, a una posición abierta en la que pasa gas al mechero, y el buzo está además preparado para girar alrededor de su eje de movimiento lineal y contiene una válvula de graduación de la circulación, cuyo ajuste se realiza haciendo girar el buzo, y que controla el grado en que el combustible gaseoso pasa al mechero cuando el buzo ocupa la posición abierta.

595. 9º - Encendedores, según lo especificado en cualquiera de las reivindicaciones 6 a 8, caracterizados porque la cabeza del buzo está preparada para que en ella se ajuste una llave para hacerlo girar a fin de regular el ajuste, y con ello, graduar el tamaño de la llama.

600. 10º - Encendedores de bolsillo, del tipo de gas comprimido, perfeccionados; tal y como queda substancialmente descrito en la presente Memoria y representado en los dibujos que se acompañan.

Esta Memoria consta de veintiuna hoja, escritas por una sola de sus caras.

Madrid, 22 SEP. 1953

STANLEY HERBERT NEWMAN,

P.P. de J. GÓMEZ ACEBO y MOSE

39834

FIG. 1.

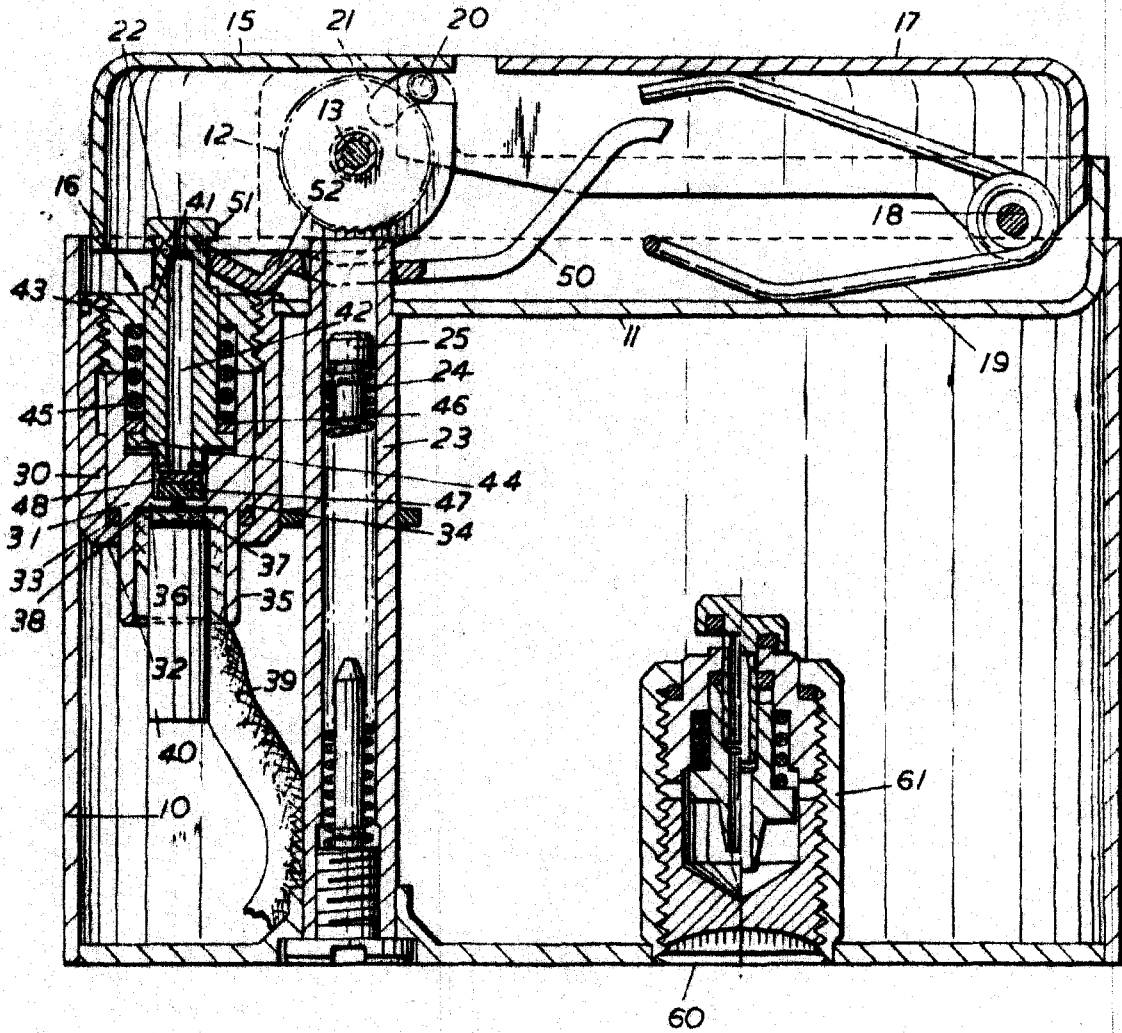
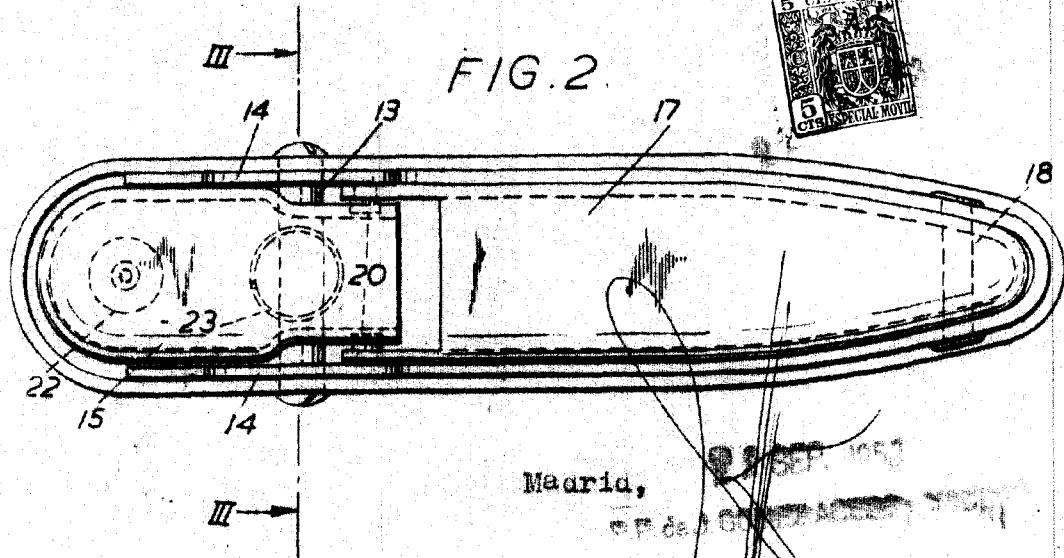

FIG. 2.



Madrid,

88834

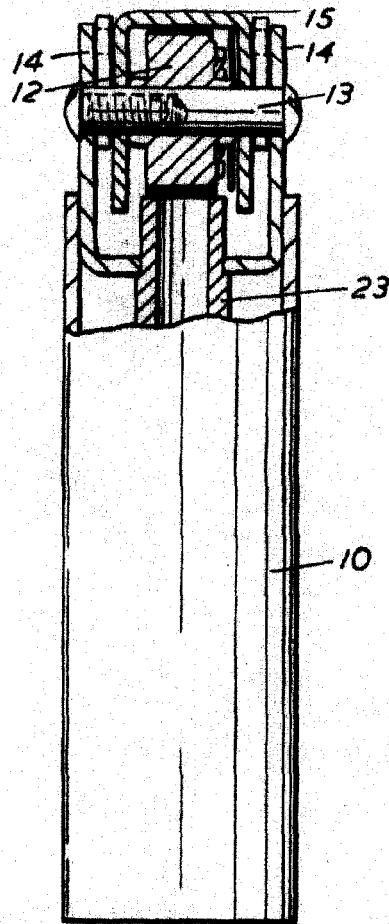

FIG. 3.

FIG. 4.

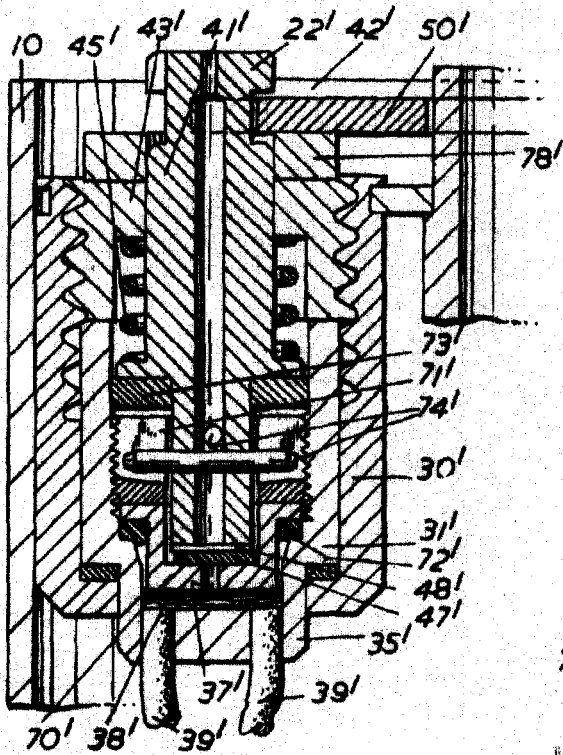
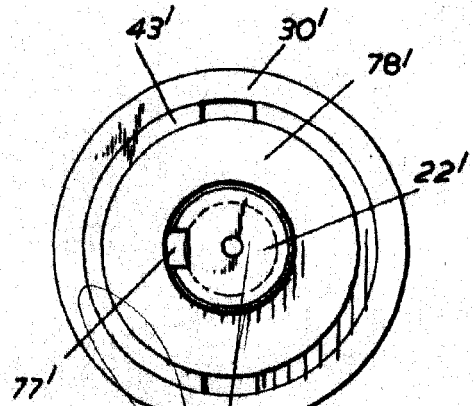

FIG. 6.



Madrid,

OP de 100000

SEP. 1957

OP de 100000

39894

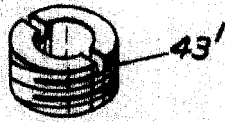
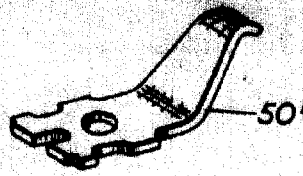
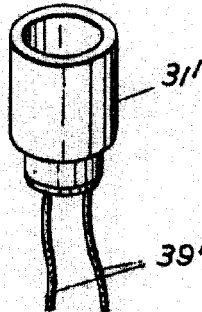
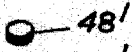
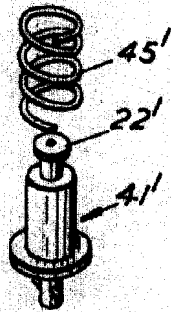
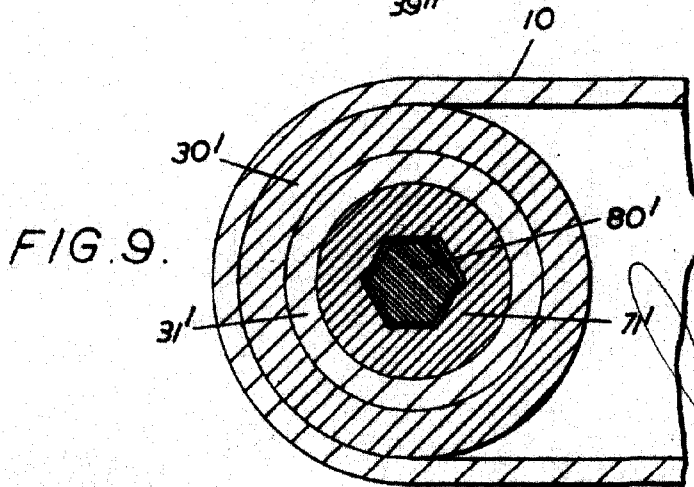
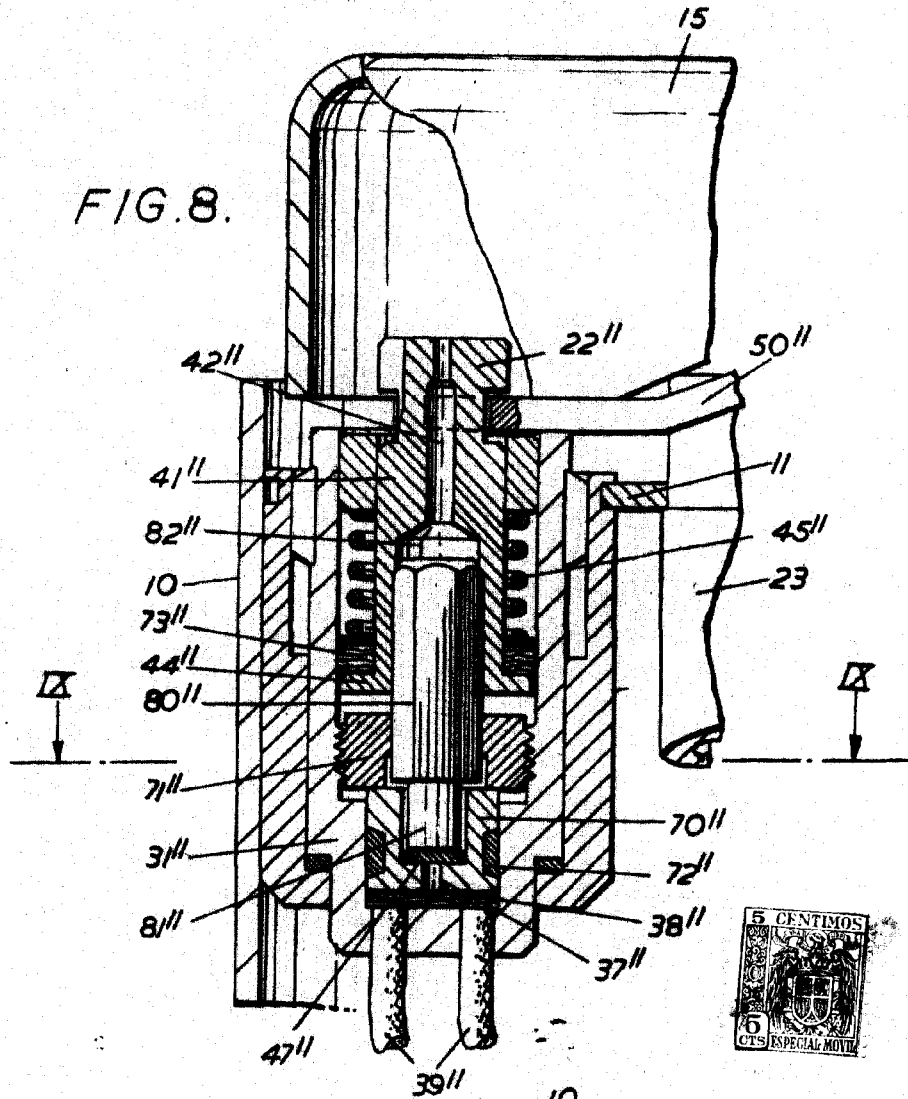
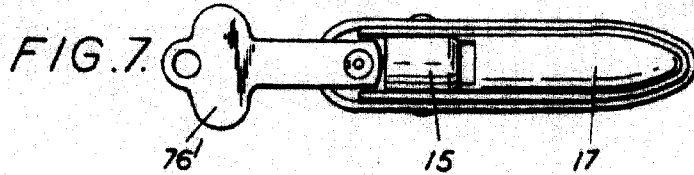

FIG. 5.



Madrid, 22 SEP 1900
S. P. de J. GOMEZ DEBO y CA
[Handwritten signature]

89834



Madrid,

VOGEL, ARCHT.