

mc/

39809

240



MODELO DE UTILIDAD

a favor de

CREACIONES BONAPARTE, S.L. - de nacionalidad española -

domiciliada en c/ Cerdeña, nº 199 - BARCELONA,

por:

" Caja plegable de cartón provista de asa "

-----:oOo:-----

D e s c r i p c i ó n

El presente modelo de utilidad tiene por objeto una caja plegable de cartón provista de asa, especialmente apropiada para confitería y otras aplicaciones, que



5

presenta las ventajas de que en posición plana o desglegada pueden apilarse un gran número de cajas ocupando un espacio mínimo, y en el momento de su utilización puede montarse de manera muy sencilla por simple plegado sin necesidad de emplear elementos o materiales de unión accesorios, tales como grapas o pegamentos, y sin que sea necesario tampoco atar la caja una vez cerrada para sujetarla y poderla transportar suspendida.

10

15

20

25

30

Esta caja está constituida por una hoja de cartón o cartulina troquelada en forma conveniente y provista de líneas de hendido que facilitan su plegado para formar la caja, la cual tiene forma de paralelepípedo, y cuyas caras laterales extremas están previstas a ambos lados de unas solapas anchas que quedan alojadas en el interior de la caja, y en su borde superior de otra solapa doblada hacia el interior en la que hay recortada una lengüeta con una ranura, que sobresale hacia arriba en prolongación de la cara lateral. La cara superior o tapa de la caja está formada por dos mitades longitudinales que presentan cada una en su borde una pestaña doblada hacia fuera, que en su parte central se extiende formando un asa y que por ambos extremos sobresale de la longitud de la caja. Estas dos medias tapas se sujetan entre sí por medio de unas prolongaciones de una de las pestañas que se doblan sobre la pestaña de la mitad opuesta, y los extremos sobresalientes de dichas pestañas así unidas se introducen en las ranuras de las lengüetas de las caras laterales extremas de la caja, quedando así la caja cerrada y sujeta, y provista además de medios para suspenderla sin necesidad de atarla.

Como se ve, esta caja es de gran utilidad en pastelerías, charcuterías y establecimientos análogos, por la ra-



pidez y facilidad con que pueden prepararse con ella los paquetes, evitando el atado de los mismos.

En el plano adjunto se representa una forma de realización de la caja plegable de cartón provista de asa, objeto de este registro de modelo de utilidad.

La figura 1 representa la caja en posición plana o desplegada.

La figura 2 es una vista de la misma caja a medio montar.

Esta caja está constituida por una hoja de cartón o cartulina troquelada según la forma representada en la figura 1, y en la que se han practicado unos hendidos -1- por los que se dobla para montar la caja.

Tal como se indica en el plano, de los cuatro lados del fondo -2- de la caja parten las dos caras laterales longitudinales -3- y las dos caras laterales extremas -4-. Estas caras extremas -4- presentan a ambos lados unas solapas de bastante anchura -5-, que al montar la caja quedan dispuestas en el interior de la misma, y el borde superior de dichas caras -4- presenta otra solapa -6-, que también se dobla hacia el interior y en la cual está recortada una lengüeta -7- provista de una ranura longitudinal -8-, la cual no se dobla sino que queda en prolongación de la cara -4- sobresaliendo de su borde superior.

Del lado superior de las caras longitudinales -3- parten unas medias tapas -9-, que al doblarlas hasta quedar apoyadas sobre las solapas -6- de las caras laterales, coinciden por sus bordes cerrando así la caja por su cara superior. En dicho borde, las medias tapas -9- presentan una pestaña -10- que se dobla hacia fuera y que por sus extremos -11- se prolonga sobresaliendo de los extremos de las medias tapas -9-. En su parte central estas pestañas -10- se extienden formando un asa recortada -12-.

89809

240



5

Una de estas pestañas -10- presenta además en los espacios comprendidos entre el asa -12- y los extremos -11- unas prolongaciones -13- que se doblan sobre la otra pestaña -10- manteniendo así ambas pestañas unidas coincidiendo las dos asas -10- de manera que vienen a formar una sola asa. Los extremos -11- sobresalientes de las pestañas -10-, así como los extremos correspondientes de las prolongaciones -13- que las unen, se introducen en las respectivas ranuras -8- de las lengüetas -7- que sobresalen de las caras laterales extremas -4-.

10

15

El cierre y sujeción de la caja queda asegurado por una parte al cogerla por el asa -12- , y por otra parte mediante el encaje de los extremos -11- de las pestañas en las ranuras -8-, que impide que se abran las prolongaciones -13-, esta tendencia a abrirse de dichas prolongaciones -13- asegura además el encaje de los extremos -11- de las pestañas en el interior de las ranuras -8-, y mantiene así en su posición las caras laterales extremas -4-, a lo que contribuyen también las solapas laterales -5- al quedar comprendidas entre el fondo -2- y las tapas -9-.

20

25

Ya se comprende que la operación de abrir la caja es igualmente sencilla, sin que ésta se deteriore, y sin que haya necesidad de desatar o cortar cordeles ni de desenvolver el paquete.

-----: N O T A :-----

30

Se reivindica como objeto de este registro de modelo de utilidad:

1.- Caja plegable de cartón provista de asa, que puede cerrarse y sujetarse sin necesidad de envolverla



5 ni atarla, constituida por una hoja plana de carbón o
cartulina convenientemente troquelada y provista de las co
rrespondientes líneas de hendido por las que se dobla para
formar la caja, del fondo de la cual parten dos caras la-
terales extremas y dos caras laterales longitudinales, de
10 las que parten a su vez dos medias tapas que cierran la
caja por su cara superior uniéndose uniéndose por la li-
nea media longitudinal, presentando estas medias tapas, en
su borde longitudinal una pestaña doblada hacia fuera, que
en su parte media se extiende formando un asa recortada, y
que por sus extremos se prolonga sobresaliendo de la ta-
pa, introduciéndose estos extremos sobresalientes de las
pestañas en unas ranuras de la parte superior de las caras
extremas de la caja.

15 2.- Caja plegable según la reivindicación anterior,
caracterizada porque la pestaña de una de las medias tapas
presenta unas prolongaciones entre el asa y sus extremos,
que se doblan sobre las partes correspondientes de la pes-
taña de la otra media tapa para asegurar la unión de ambas.

20 3.- Caja plegable según las reivindicaciones an-
teriores, caracterizada porque las caras extremas presentan
a ambos lados unas solapas anchas que puedan alojadas en
el interior de la caja, y en su borde superior presentan
otra solapa doblada hacia el interior que sirve de apoyo a
25 las medias tapas, y en la cual está recortada una lengüe-
ta que queda sin doblar, en prolongación de la cara extre-
ma, y que presenta la ranura en la que se introduce el ex-
tremo de las pestañas de la tapa.

30 4.- Caja plegable de cartón provista de asa.

Esta memoria consta de cinco páginas escritas por
una sola cara.

- 6 - 39809 24 DI



LONA, a veinticuatro de Diciembre de mil novecientos cincuenta y tres.

P. A.

JOSÉ M. EOLIBAR

39809

CREACIONES BONAPARTE, S.L.

HOJA UNICA

24 D

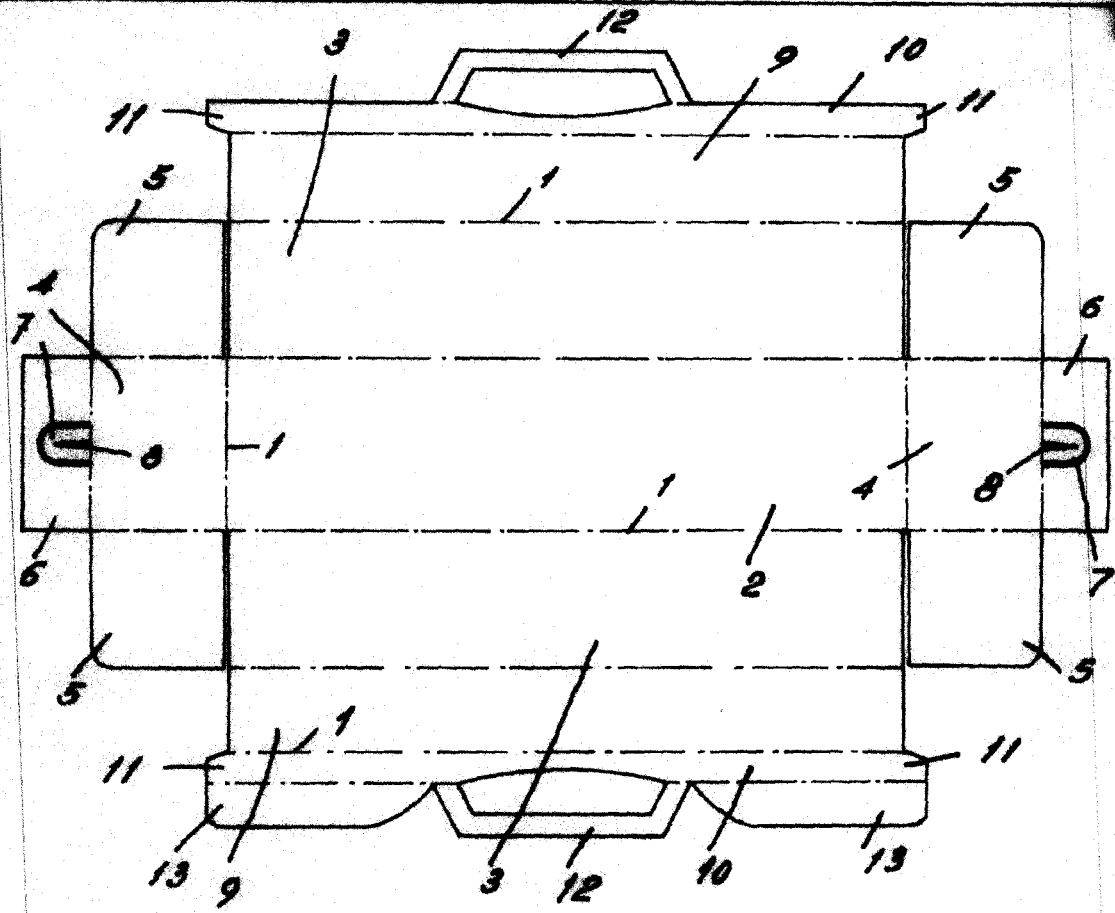

Fig. 1

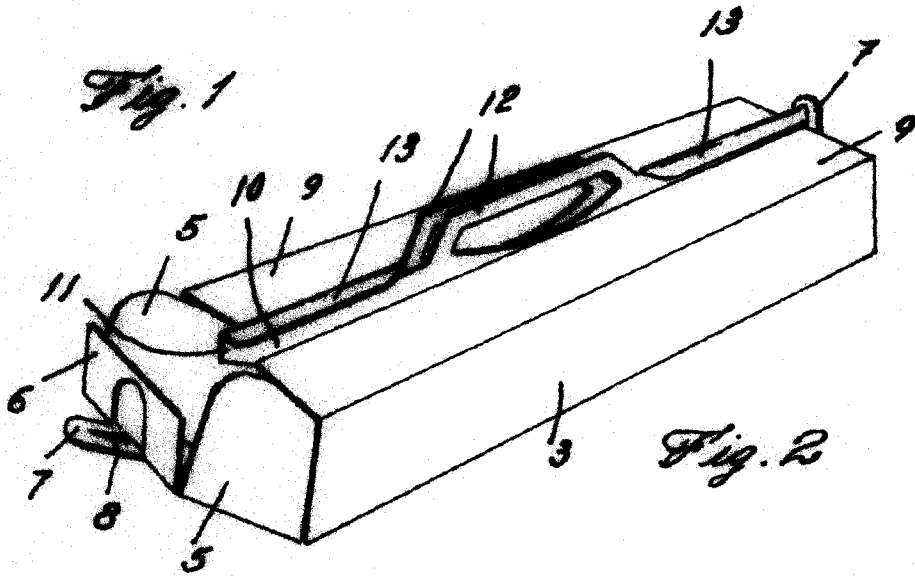

Fig. 2

9.º
JOSE BONAPARTE
I.º E.

[Handwritten signature]