

AL/

89808

2401



MODELO DE UTILIDAD

a favor de

CREACIONES BONAPARTE, S.L. - de nacionalidad española -
domiciliada en C/ Cerdeña, 199, BARCELONA .

por:

" Caja plegable de cartón "

D e s c r i p c i ó n

El presente modelo de utilidad tiene por objeto
una caja plegable de cartón o cartulina, del tipo que pue-
de almacenarse en forma plana y armarse luego fácilmente y
con rapidez en el mismo momento en que deba utilizarse, siendo
5 especialmente apropiada para confitería, bombonería y otros
usos.

Esta caja, que adopta la forma de un paralelepípedo,



5 está constituida por una hoja de cartón o cartulina convenientemente troquelada y prevista de los correspondientes hendidores por los que pueden doblarse sus distintas partes para formar la caja, uniendo e sujetando mutuamente algunas de estas partes opuestas entre sí. Estas uniones se efectúan sin emplear pegamentos ni cosidos de ninguna clase, sino simplemente mediante muescas y lengüetas que presentan en puntos correspondientes las partes que se han de unir y que se encajan unas en otras.

10 Este sistema de unión, en sus múltiples variantes, ya se emplea usualmente, pues hace posible almacenar las cajas en posición plana o completamente desplegada, ahorrando así espacio, y permite montar la caja en el momento oportuno sin tener que utilizar para ello elementos auxiliares de ninguna clase. Sin embargo, en estas uniones quedan visibles las muescas o cortes, lo que afea la presentación de la caja.

20 La caja plegable objeto de este modelo de utilidad se caracteriza esencialmente porque, a pesar de que las uniones son del tipo de muescas o encajes, no resulta visible exteriormente ninguna de estas muescas, sino que todas las caras de la caja una vez montada, presentan una superficie lisa y continua, siendo por tanto el aspecto de la caja montada semejante a una caja cosida o pegada, mejorándose considerablemente su presentación.

30 En esta caja las caras anterior y posterior están provistas de unas solapas laterales que se unen una a otra mediante muescas o encajes, y estas uniones laterales se cubren luego exteriormente mediante otras solapas que constituyen las caras laterales, las cuales parten del fondo de la caja y presentan en su borde libre una pestaña doble



da de manera que prende sobre el borde de la unión y forma además un borde plano interior sobre el que se apoya la tapa de la caja.

5
φ

En el plano adjunto se representa una forma de ejecución de la caja plegable de cartón objeto de este modelo de utilidad.

La figura 1 representa la caja en la posición plana o desplegada.

10

La figura 2 representa la misma caja a medio montar.

15

Esta caja está constituida por una hoja de cartón o cartulina troquelada según la forma representada en la figura 1, y que lleva una serie de líneas de hendido -1- que facilitan el doblado de las distintas partes de la caja. Estas líneas de hendido -1- limitan el fondo -2- de la caja, de cuyos lados mayores parten la cara anterior -3- y la cara posterior -4- que se prolonga en la tapa -5-, mientras que de los dos lados menores parten las caras laterales -6-.

20

La cara anterior -3- se prolonga por ambos lados en unas solapas -7- que presentan en su borde superior una muesca o corte -8-, y en combinación con estas solapas -7-, la cara posterior presenta a su vez otras solapas laterales -9- cuyo borde superior termina en una lengüeta -10- provista también de una muesca o corte -11-.

25

Al montar la caja doblando la hoja de cartulina por los hendidos -1-, estas solapas -7- y -9- quedan parcialmente superpuestas y se sujetan en esta posición encajando la lengüeta -10- de la solapa -9- en la muesca -8- de la solapa -7-, y las caras laterales -6- se doblan también superponiéndolas a dichas solapas -7- y -9-, con lo que el enganche formado por -10- y -8- queda oculto al exterior.

30



5 El borde superior de las caras laterales -6- esta doblado hacia el interior en una pequeña extensión formando una pestaña -13- y de la misma línea de doblado -14- de esta pestaña -13- parte una solapa -15- dirigida hacia abajo. Esta solapa -15- puede estar constituida bien por una pieza aparte pegada mediante una pequeña prolongación a la cara interior de la pestaña -13-, bien por una prolongación de la cara lateral -6-, que se dobla sobre si misma en la porción correspondiente a la pestaña, -13- la cual presenta por tanto un doble grueso. Dicha solapa -15- queda encajada en la parte interior de la caja, para lo cual se la hace pasar por encima del borde de las solapas -7- -9-, quedando así la cara lateral -6- sujeta sobre estas solapas.

15 Dicha pestaña -13- de las caras laterales -6-, doblada en ángulo recto hacia el interior de la caja, forma un apoyo para los lados de la tapa -5-, la cual en su borde anterior presenta una pestaña -16- provista de una lengüeta -17- que se introduce en una ranura -18- de la cara anterior -3- para cerrar la caja.

20 En la posición plana o desplegada, las solapas -15- quedan aplicadas sobre la parte media de las caras laterales -6-, sin que dificulten en lo más mínimo la superposición o apilamiento de las cajas desplegadas para su almacenamiento.

-----: N O T A :-----

30 Se reivindica como objeto de este registro de modelo de utilidad:

- 1.- Caja plegable de cartón, constituida por una



5 hoja de cartón o cartulina convenientemente troquelada y doblada por las correspondientes líneas de hendido, estando sus caras anterior y posterior provistas en sus extremos de unas solapas que se sujetan mutuamente mediante un enganche formado por una lengüeta y una muesca, quedando estas solapas, y por tanto el citado enganche, cubiertas exteriormente por las caras laterales que parten del fondo de la caja y se sujetan sobre dichas solapas laterales.

10 2.- Caja plegable según la reivindicación anterior caracterizada porque el borde superior de las caras laterales está doblado hacia el interior, formando una pestaña en la que se apoya el lado correspondiente de la tapa, y de la línea de doblado de esta pestaña parte una solapa que, pasando sobre el borde superior de las solapas laterales, queda encajada en la parte interior de la caja.

15 3.- Caja plegable según las reivindicaciones anteriores, caracterizada porque la solapa de las caras laterales está constituida por una pieza aparte, pegada por una prolongación a la parte interior de la pestaña de la cara lateral.

20 4.- Caja plegable según las reivindicaciones 1 y 2, caracterizada porque la solapa de las caras laterales está constituida por una prolongación de la misma cara lateral, que está doblada sobre si misma en la parte media para formar la pestaña.

25 5.- Caja plegable de cartón.

Esta memoria consta de cinco páginas, escritas por una sola cara.

BARCELONA, 24 DIC 1950

F. M. J. COLIBAR



FIG. 1

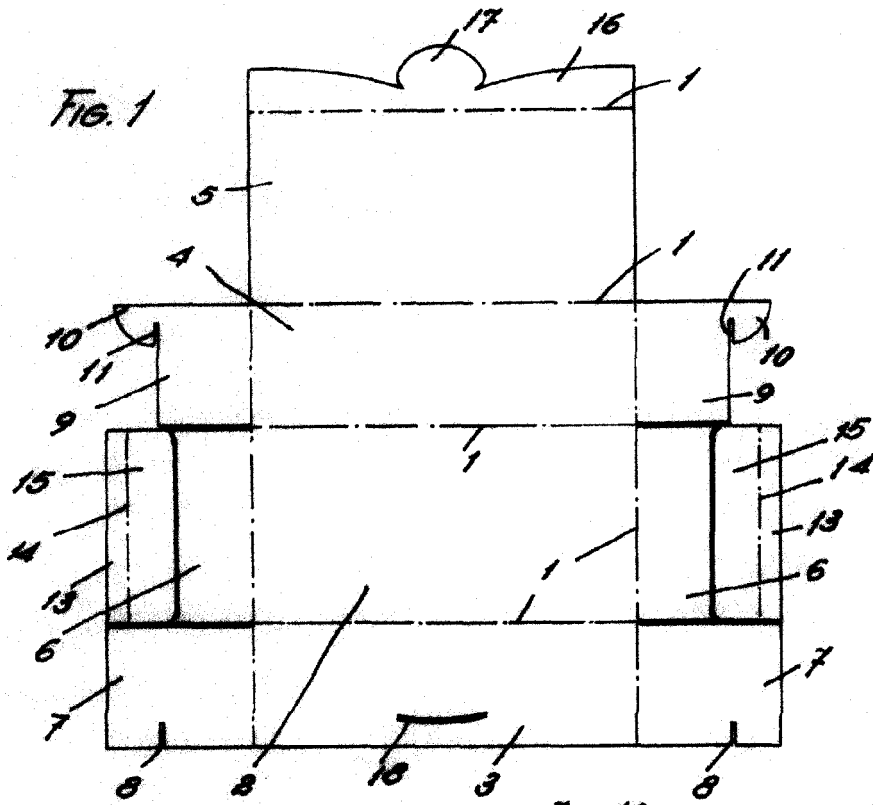
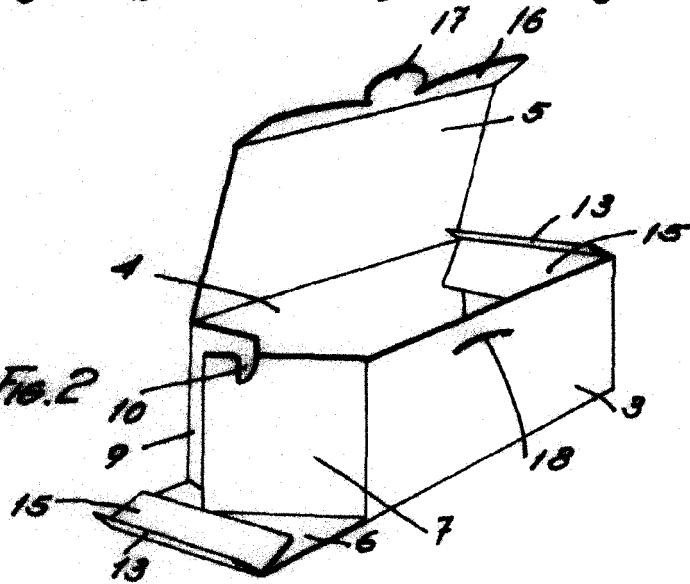

FIG. 2



P.A.
JOSE MA EOLIBAY
P.E.
[Handwritten signature]