

39762

INDIC



MEMORIA DESCRIPTIVA

para solicitar

MODELO DE UTILIDAD

en

ESPAÑA

por **VEINTE** años

por, "**JUQUETE RULETA**"

a nombre de:

Industrias Plásticas Españolas Cottet, S.A.,
de nacionalidad española.

domiciliada en:

MADRID, calle Vengroz 4.

El objeto de la presente solicitud de Modelo de Utilidad, se refiere a un juguete ruleta, cuyas características de novedad, le confieren la cualidad de aportar a



la función recreativa a que destina, las siguientes ventajas demostrativas de su clara utilidad.

- 5 a).-Permite realizar jugadas entre varios jugadores.
- b).-Actúa por coincidencia entre señales o colores preestablecidos.
- 10 c).-La coincidencia se realiza por puro azar, sorprendiendo a los jugadores.
- d).-Puede utilizarse ininterrumpidamente cuantas veces se desee.

El juguete ruleta de que se trata consiste en un disco, continuo o no, en cuyo centro se eleva verticalmente un pivote y cuyo contorno tiene pared vertical en cuya periferia se insertan salientes en los que van unos circuitos provistos de una referencia distinta para cada uno de ellos, tal como un determinado color, una figura, un dibujo o señal distintiva análoga.

15

20

Sobre el pivote central del disco descrito en el párrafo anterior, se monta giratorio otro disco en cuyo centro va un pivote perforado susceptible de encajar en el pivote central mencionado y con prolongación suficiente para que pueda manipularse imprimiendo movimiento de giro.

25

Dicho disco móvil lleve asimismo circuitos de referencia en el mismo número que el disco fijo y situados de manera que coincidan radialmente, pero sus referencias que son las mismas que las del círculo fijo, van dispuestas de manera que solo puede haber coincidencia entre una del disco fijo y otra del disco móvil.

30

El juego consiste en decir que referencias coincidirán en cada jugada, ganando el jugador que acertare, a cu-



35 yo efecto se imprime movimiento giratorio al disco móvil y se espera a que éste se pare.

En el adjunto plano se ha representado una realización del Modelo ejecutada de acuerdo con los principios mencionados.

40 La figura 1, muestra una vista seccional en alzado, y La figura 2, representa una planta del dispositivo.

Como puede apreciarse consta de un disco fijo (1) en cuyo centro se dispone el pivote vertical (2) y en cuya periferia va el aro (3) en el que se aprecian los salientes (4), (5), (6), (7) y (8) en cada uno de los cuales se inserta
45 un ciruculito provisto de una referencia distinta para cada uno de ellos.

Sobre el pivote (2) gira el disco móvil (9) por medio del pivote (10) provisto de prolongación de accionamiento. Este disco va provisto de señales de referencia (11),
50 (12), (13), (14) y (15) iguales a las del disco fijo, pero colocadas de manera que solo hay posibilidad de coincidencia entre un par, como por ejemplo en el caso representado, entre las señales (8) y (15).

Este Modelo es realizable en cualesquiera formas,
55 tamaños y materiales adecuados, especialmente en material plástico, siendo susceptible de admitir toda clase de modificaciones de detalle que no alteren su fundamento.

= N O T A =

60 Los puntos de invención propia y nueva que se presentan para que sean objeto de este Modelo de Utilidad, por veinte años, son los siguientes:

1º.-Juguete ruleta, caracterizado porque se compone de un disco fijo, en cuyo centro se eleva verticalmente un pivote, y cuyo contorno es anular llevando en su periferia



65 unos salientes en los que van unos circuitos provistos de una referencia, distinta para cada uno de ellos.

2°.-Juguete ruleta, caracterizado porque sobre el pivote central del disco descrito en la reivindicación anterior, se monta, giratorio, otro disco en cuyo centro va un pivote perforado susceptible de encajar en el pivote central mencionado y con prolongación suficiente para su manipulación.

3°.-Juguete ruleta, caracterizado porque el disco móvil, según reivindicaciones anteriores, lleva referencias, en igual número que el disco fijo, situadas de manera que coincidan radialmente en cuanto a situación, pero que solo haya coincidencia de referencia entre un par.

4°.-Juguete ruleta.

Tal y como se ha descrito en la memoria que antecede, representado en el dibujo que se acompaña, y para los fines que se han especificado.

Consta la presente Memoria descriptiva de cuatro hojas escritas a máquina por una sola cara.

Madrid 30 de diciembre de 1953

397 62



Fig. ~ 1

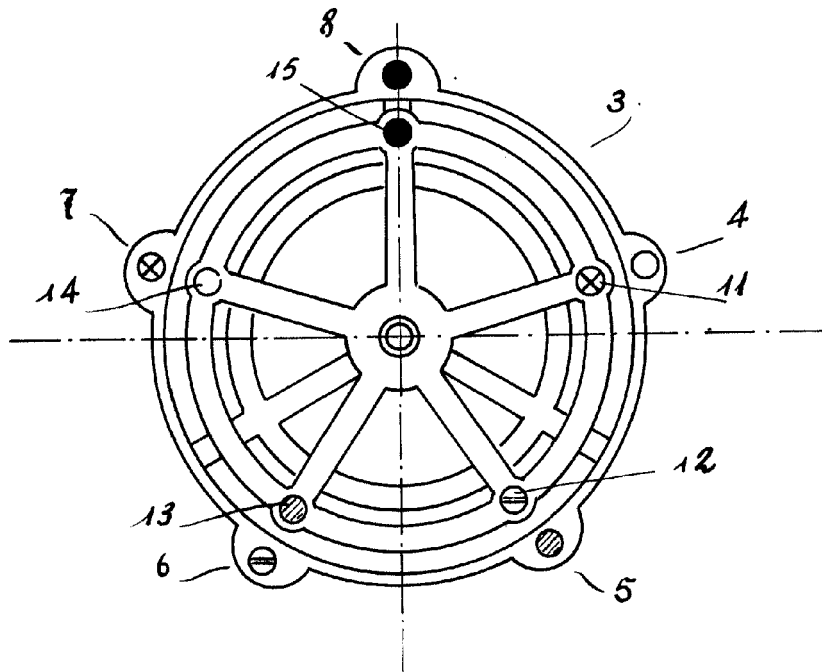
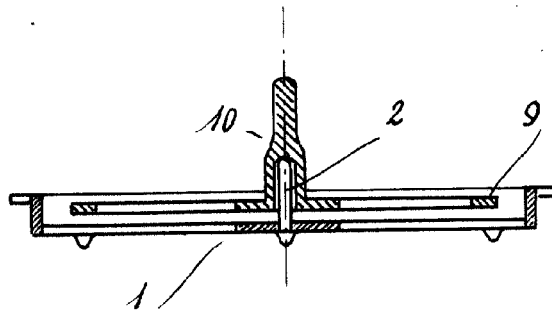

Fig. ~ 2