

39758

MODELO DE UTILIDAD
=====



MEMORIA DESCRIPTIVA

sobre:

"Cortacircuitos especiales del tipo petaca".

=====

Solicitantes : FEDERICO PIELHOFF Y CIA., S.A., entidad
española, residente en Zarauz, Guipúzcoa.

=====

La novedad de nuestros cortacircuitos especiales del tipo petaca consiste esencialmente en que, contrarios a los que se utilicen hasta la fecha en las instalaciones eléctricas, tanto de luz como para fuerza motriz, los portafusibles son: para cortacircuito bipolar, un portafusible bipolar, y para cortacircuitos tripolares o más, un portafusible tripolar o más polos, según la necesidad.

En nuestros tipos de cortacircuitos de petaca
10. hemos construido los tipos bipolares, tripolares y más



15. polos con portafusibles solamente unipolares. Es decir, para citar un ejemplo: el cortacircuito bipolar lleva dos portafusibles independientes y el tripolar tres independientes, etc., o sea, para cada fase un portafusible independiente, lo que aumenta la seguridad de la instalación y reduce el tiempo de cambio de los fusibles, reduciendo la inversión en existencias que el instalador debía tener en portafusibles de recambio del antiguo sistema.

20. Además por la forma que hemos dado a nuestra construcción, según dibujo de las bases nos. 1, 2 y 3, se aumenta considerablemente su resistencia mecánica, sea la materia aislante que se utiliza Porcelana, Es-teatita o cualquiera de las modernas masas sintéticas aislantes.

25. Nuestros nuevos cortacircuitos de petaca fabricaremos desde 3 hasta 30 Amp. en ejecución mono-, bi- y trifásica, reservándonos el derecho de aumentar el Amperaje según necesidad, como asimismo en un bloque las fases indicadas.

30. En el adjunto dibujo se representa el citado cortacircuito y en particular:

Figura 1: El portafusible para una sola fase unipolar.

35. Figura 2: El bloque bipolar, pero con portafusible individual para cada fase.

Figura 3: El bloque tripolar, pero para portafusible individual para cada fase.

40. Como se desprende del dibujo (fig. 1) , el portafusible está formado por un cuerpo de material



aislante, preferentemente porcelana o esteatita, con sus contactos metálicos que pone en funcionamiento el cortacircuito.

45. El dibujo nº 2 enseña el bloque bipolar con su caja y hueco donde encaja el portafusible de una fase, como nº 1.

El dibujo nº 3 representa la caja tripolar con un hueco para el portafusible de una fase, como nº 1.

50. Así el tipo bipolar, dibujo nº 2, recibe dos portafusibles nº 1 de una fase cada uno y el tipo tripolar dibujo nº 3, recibe tres portafusibles nº 1 de una fase cada uno.

55. Además hemos dado a la construcción de las cajas unipolares, bipolares y tripolares una forma cónica especial, parte "A" de los dibujos Nos. 2 y 3, que no sólo facilita la fabricación de las cajas aislantes, sino que aumenta considerablemente su resistencia mecánica.

N O T A

60. Descrita suficientemente la naturaleza del invento, así como la manera de realizarlo en la práctica, debe hacerse constar que las disposiciones anteriormente indicadas son susceptibles de modificaciones de detalle, en cuenta no altere su principio fundamental, siendo

65. lo que constituye su esencia y por lo que se solicita Modelo de Utilidad, por 20 años en España: "Cortacircuitos especiales del tipo petaca"; caracterizándose por lo siguiente:

70. 1º.- Cortacircuitos especiales del tipo petaca, caracterizándose porque los tipos bipolares, tripolares y



más polos, se construyen con portafusibles solamente unipolares independientes.

75. 2º.- Cortacircuitos especiales del tipo petaca; tal y como queda substancialmente descrito en la presente memoria e ilustrado en los adjuntos dibujos.

Esta memoria consta de cuatro hojas, escritas a máquina por una sola cara.

Madrid, 30 de diciembre de 1953.
FEDERICO PIELHOFF Y CIA., S. A.

J. GÓMEZ ACERO Y MOUET
P.

39758



FIG. 1

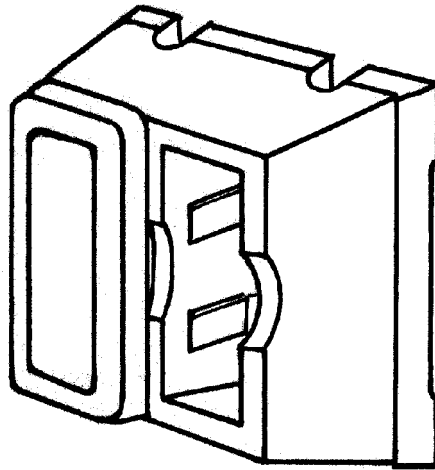

FIG. 2

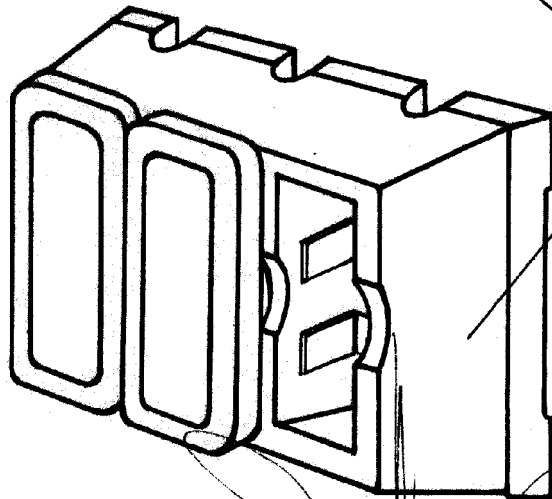

FIG. 3

MADRID DE 30 OCT 1953 DE 195
FEDERICO PIELHOFF Y CIA SA.

P. P.

P.P. GONZALEZ GONZALEZ