

39738



M O D E L O  
D E  
U T I L I D A D

para "UN TAPÓN PERFECCIONADO", a favor de D. Juan Casamitjana Abe-  
lló, residente en Barcelona, calle Comercio, nº 14.

M E M O R I A D E S C R I P T I V A

El presente modelo de utilidad se refiere a un tapón per-  
feccionado.

La característica del modelo consiste en el hecho de que  
el tapón de referencia, construido en polietileno u otro material  
similar es hueco, presentando un núcleo o protuberancia central  
que en su arranque presenta una zona cilíndrica que se transforma  
en cónica para facilitar la entrada en la boca del frasco, siendo  
así esta protuberancia formada por los dos cuerpos cilíndricos y  
cónico en sucesión longitudinal.

Los perfeccionamientos que representa estos tipos de tapón  
se hallan condensados en la especial combinación que establece la  
pieza de polietileno con una cápsula metálica corriente, a cuyo  
fin aquella pieza forma en el arranque del núcleo una superficie  
anular plana bordeada con una pestaña cilíndrica en la que su diá-  
metro exterior coincide con el interior de la cápsula metálica.



39738

La longitud de esta pestaña es relativamente corta con respecto de la normal de la cápsula por lo cual no impide las operaciones de capsulado normales.

5. La pestaña que presenta el tapón de polietileno establece una doble obturación contra el borde superior de la boca del frasco, siendo mínima la superficie de contacto entre el cristal o vidrio del frasco y el disco tapón de polietileno.

9. Para facilitar la explicación se acompaña a la presente memoria una lámina de dibujos en la que se ha representado un caso de realización que se cita a título de ejemplo.

En el dibujo, la figura representa en sección diámetral alzada el tapón perfeccionado que se describe.

15. Consiste el modelo en la combinación de una cápsula exterior de tipo corriente -1- y un disco tapón -2- de polietileno de poco grosor y con una mínima superficie para contacto con el cuello del frasco, este disco presenta en su centro una protuberancia hueca -3- que tiene una parte cónica -4- para facilitar la embocadura, seguida de otra cilíndrica -5- cuyo diámetro es ligeramente superior al del cuello del recipiente en el cual puede entrar merced a la elasticidad del polietileno que lo forma.

20. El tapón presenta el plano o corona circular -6- dotada de un borde o banda en pestaña -7- ligeramente cónica cuya misión es la de encastrarse contra el borde superior de la boca del frasco de forma que establece una doble obturación.

25. El cuerpo de la cápsula -1- queda prolongado más allá de la posición de la referida pestaña -7- por lo que puede hacerse el capsulado normal sobre el cuello del frasco.

30. El modelo dentro de su esencialidad puede ser llevado a la práctica en otras formas de realización que difieran en detalle de las indicadas a título de ejemplo a las cuales alcanzará igual-



mente la protección que se recaba. Podrá, pues, construirse en cualquier forma y tamaño, con los medios más adecuados, por quedar todo ello comprendido en el espíritu de las reivindicaciones.

N O T A

Descrito el objeto y utilidad de la invención lo que se declara como no divulgado ni practicado en España, comprende las siguientes reivindicaciones:

1.- Un tapón perfeccionado caracterizado esencialmente por el hecho de estar constituido por un dispositivo de taponado que comprende exteriormente una cápsula de un tipo corriente y en el interior de ella se encuentra ajustado un disco tapón de polietileno de poco grosor y con contacto limitado con la superficie del frasco, comprendiendo este tapón de polietileno una protuberancia central formada por una parte cónica y otra cilíndrica cuyo diámetro es, ligeramente superior al diámetro del recipiente en el que se engasta, debido a la elasticidad del citado material.

2.- Un tapón, según la anterior reivindicación, en el que la pieza tapón que se ajusta sobre el borde exterior de la boca del frasco se halla organizada para ejercer una doble obturación a cuyo fin presenta exteriormente un borde o banda en pestaña, del mismo cuerpo que el resto del tapón, constituyendo esta banda juntamente con el cuerpo cilíndrico de la protuberancia central un encaje para la doble obturación sobre el borde de la embocadura.

3.- Un tapón, según las reivindicaciones 1 y 2, en el que el borde o banda circundante mencionada es de menor longitud que la cápsula normal, para permitir las operaciones de capsulado.

89738

29



4.- Un tapón perfeccionado

Según se describe y reivindica en la presente memoria descriptiva que consta de cuatro hojas foliadas y escritas a máquina por una sola cara, acompañadas de una lámina de dibujos.

Madrid a 29 DIC. 1953

JUAN CASAMITJANA ABELLO

p.a.

JAIME ISERN MIRALLES

P. P.



*Dn. Juan Casamitjana Abelló*

*Hoja única*

39738

29 DE

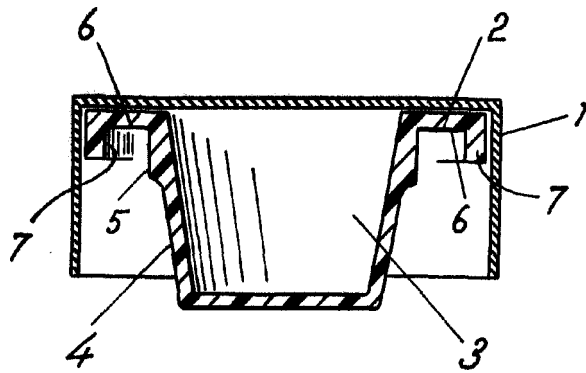

*Madrid, Diciembre 1953*

*p.p. Jaime Isern*