

39720



MODELO DE UTILIDAD

por veinte años

a favor de Don Bernardino MARTI-
NEZ Rueda, de nacionalidad española, residente
en Barcelona, Vía Augusta, número 147, por:

"CONJUNTO PORTATIL DE MESA Y ASIENTOS".

MEMORIA DESCRIPTIVA

1 La afición cada día creciente a la excursión domingue-
ra en coche, con comida en pleno campo, aparte otras posi-
bles aplicaciones, hacen muy interesante el conjunto portá-
til de mesa y asientos objeto de esta patente de modelo de
5 utilidad.

Sobre otros conjuntos de propósito más o menos análo-
gos, presenta la fundamental ventaja de ser sus asientos
esencialmente independientes de la mesa, lo que les da gran
movilidad y aumenta sus posibilidades, ya que permite si-



39720

tuar en cada momento cada uno donde más convenga y en la posición que más interese.

5 Este conjunto portátil de mesa y asientos, comprende una caja con forma de maleta, con sus correspondientes asa y
cierres, constituida a base de dos cubetas enfrentadas articuladas a bisagra entre sí, tales que al abrir la caja forman con su dorso un plano o tabla, y que va combinada con unas piezas alargadas que en el transporte quedan plegadas en el interior de la caja o maleta y al armar el sistema sirven de patas de apoyo para la tabla-mesa, y varios silloneitos plegables, independientes entre sí y de la maleta, con la cual no tienen ligazón mecánica alguna, pero que, plegados, pueden precisamente alojarse en ella, ajustados a su interior.

15 La caja o maleta dicha, componente, está constituida a base de dos cubetas contiguas articuladas entre sí, tales que al cerrar la caja vienen a quedar enfrentadas por sus huecos y al abrirla forman con sus dorsos un plano, estable y determinado por el tope que representan las propias
20 paredes longitudinales articuladas o centrales de las cubetas al yuxtaponerse, las cuales cubetas presentan en sus esquinas más alejadas de la articulación, dispositivos de acoplamiento para sendas barras que normalmente, dobladas o desmontadas, quedan alojadas en el interior de la caja y
25 que al armarlas constituyen patas de apoyo para la tabla o conjunto unido de las dos cubetas vueltas boca abajo.

En cuento a los silloneitos componentes del equipo, son superplegables y esencialmente independientes entre sí y de la caja. Están constituidos, cada uno, a base de un
30 armazón de tubo metálico compuesto de dos rectángulos la-

39720



terales rígidos que al plegar el sillón vienen a quedar
yuxtapuestos, reduciéndose subsiguientemente al tal conjun-
to yuxtapuesto el espacio ocupado por el sillón plegado, en
cual forma pueden alojarse, todos, en el interior de la ma-
5 leta, preferiblemente la mitad de ellos en cada cubeta de
la misma.

En los dibujos adjuntos se ilustra un ejemplo de rea-
lización del conjunto que nos ocupa y sus partes. En dichos
dibujos:

10 La figura 1 es una perspectiva de la caja-maleta ce-
rrada, bajo cuya forma aparece el total del conjunto para
su transporte;

La figura 2 muestra, a base de representar la caja-ma-
leta semiabierta, la articulación de las dos cubetas que la
15 componen;

La 3 muestra la caja-maleta abierta, con su contenido
interior, o sea las patas y los silloncitos plegados, dentro
de ella;

La 4 muestra la caja-maleta con sus patas, dispuesta
20 para servir de mesa;

La 5 es una vista de frente de un silloncito abierto
o sea dispuesto para sentarse en él;

La 6 es una correspondiente vista lateral del sillon-
cito abierto;

25 La 7 es una vista de frente del silloncito tal como
queda una vez plegado;

La 8 una correspondiente vista del dicho sillón plega-
do;

La 9 es un detalle de unas articulaciones para permi-
30 tir el plegado;

39720



La 10 un detalle de un acoplamiento deslizante;

La 11 muestra una disposición de plegado de una pata de apoyo;

La 12 la misma disposición según corte C-D de la 11 y

5 La 13 asimismo dicha disposición, según corte A-B de la 11.

Conforme expuesto el conjunto está compuesto de la caja-maleta 1 convertible en mesa con patas y de los varios silloncitos 2 que plegados pueden alojarse en su interior y ser transportados con ella.

La caja 1, que afecta la apariencia de una maleta, está formada por las dos cubetas enfrentadas 3-3' articuladas entre sí con bisagras 4. Esta caja-maleta está provista de asa 5 y cierres 6.

15 En las cuatro esquinas exteriores del conjunto abierto de las dos cubetas, van articuladas sendas patas 7, que dobladas (posición de puntos en figura 11) se adaptan al interior de la maleta (figura 3) y abiertas (posición de línea seguida en figura 11) constituyen patas de apoyo para la mesa. Esta tabla-mesa resulta de abrir la maleta y colocarla boca abajo (figura 4). Los ejes de giro 8 de las patas, para pasar de una a otra posición pueden estar fijados a piezas 9 a su vez fijas a la maleta; la sujeción o afianzamiento de las patas en posición vertical, puede conseguirse simplemente por ejemplo tal como muestran las figuras 11, 12 y 13, o sea encajando la pata en una correspondiente escotadura de una pieza 10, fija a la maleta, en cuya escotadura se aprisiona mediante la colanilla 11. En una variante de realización (no dibujada), las patas podrían simplemente, terminar superiormente en una espiga roscada 25 (o en una tuerca) que se tornillase -para montarlas- en 30

39720



sendas tuercas (o tornillos) fijados en las esquinas exteriores de la maleta abierta: Correspondientemente, las patas en cuestión podrán tenerse desmontadas en el interior de la maleta, y atornillarlas en las tuercas o tornillos fijos de la misma, cuando se monta la mesa.

Los silloncitos 2 están constituidos, cada uno, a base de un armazón metálico compuesto de dos rectángulos laterales rígidos, gemelos, 12-13-14-15 y 12'-13'-14'-15', cuyos lados inferiores 14-14' se apoyan en el suelo y los superiores, 12-12', sirven de brazos del sillón. Ambos rectángulos se unen entre sí mediante dos aspas, de pasamano, una delantera, 16-17 y otra trasera 16'-17', articulados en sus cruces 23. Los extremos inferiores de estas aspas se articulan a puntos fijos 18 de los montantes y los superiores están unidos por travesaños 19-19' cuyos cabos se introducen en ranuras 20 de los propios montantes, pudiendo deslizar por ellas hasta los límites de las mismas, que constituyen topes. Estos travesaños sirven de sostén al asiento, 21, de material flexible, tal lona. El respaldo se constituye con otra tira de lona 22, sujeta a los montantes posteriores 15-15', hacia su parte superior. El conjunto es ligero, construido por ejemplo de tubo de dieciseis milímetros. Supuesto abierto el sillón bastará, para plegarlo, subir los travesaños 19-19', que ascienden, guiados, deslizando sus extremos por las ranuras 20: Con ello se doblan las telas del asiento y respaldo y pasan a yuxtaponerse los rectángulos laterales del armazón, tomando la configuración según figuras 7 y 8. Para abrir o armar el sillón, bastará, contrariamente, separar los rectángulos y presionar hacia abajo, hasta topes, los propios travesaños 19-19'.

39720



El número de silloncitos puede ser muy variable, según conveniencias: Preferiblemente serán cuatro. Constituyen, como viste, algo completamente independiente de la maleta, solo que de dimensiones y configuración previstas para que, plegados, puedan alojarse en ella.

El conjunto constituye un todo portátil, susceptible incluso de llevar a mano, pero destinado preferentemente a ser cargado en un vehículo de turismo, al modo de la cesta de vituallas.

En el espacio sobrante que quedare en la caja, podrán disponerse servicios de mesa (platos, vasos, cubiertos y similares) e incluso podrán preverse bolsitas o soportes a propósito en ella, para estos adminículos u otros.

Por lo demás, en la realización práctica de este dispositivo o conjunto, podrá ser variable todo cuanto pueda considerarse accesorio o circunstancial relativamente a lo que constituye la esencialidad del mismo.

N O T A

SE REIVINDICA:

1 - Conjunto portátil de mesa y asientos, que comprende una caja con forma de maleta, con sus correspondientes asa y cierres, constituida a base de dos cubetas enfrentadas articuladas a bisagra entre sí, tales que al abrir la caja forman con su dorso un plano o tabla, y que va combinada con unas piezas alargadas que en el transporte quedan plegadas en el interior de la caja o maleta y al armar el sistema sirven de patas de apoyo para la tabla-mesa, y varios silloncitos plegables, independientes entre sí y de la maleta, con la cual no tienen ligazón mecánica alguna, pero que, plegados

39720



pueden precisamente alojarse en ella, ajustados a su interior.

5 2 - Conjunto portátil de mesa y asientos, según reivindicación 1, cuya maleta o caja componente está constituida a base de dos cubetas contiguas articuladas entre sí, tales que al cerrar la caja vienen a quedar enfrentadas por sus huecos y al abrirla forman con sus dorsos un plano, estable y determinado por el tope que representan las propias paredes longitudinales articuladas o centrales de las cubetas al yuxtaponerse, las cuales cubetas presentan en sus esquinas más
10 alejadas de la articulación, dispositivos de acoplamiento para sendas barras que normalmente, dobladas o desmontadas, quedan alojadas en el interior de la caja y que al armarlas constituyen patas de apoyo para la tabla o conjunto unidos de las
15 dos cubetas vueltas boca abajo.

20 3 - Conjunto portátil de mesa y asientos, según reivindicaciones 1 y 2, cuyos silloncitos componentes son superplegables, esencialmente independientes entre sí y de la caja, estando constituidos, cada uno, a base de un armazón de tubo metálico compuesto de dos rectángulos laterales que al plegar el sillón vienen a quedar yuxtapuestos reduciéndose subsiguientemente al tal conjunto yuxtapuesto el espacio ocupado por el sillón plegado, en cual forma pueden alojarse, todos, en el interior de la maleta, preferiblemente, la mitad de ellos en
25 cada cubeta de la misma.

4 - Conjunto portátil de mesa y asientos.

Consta la pre -

39720



sente Memoria Descriptiva, de ocho hojas,
mecanografiadas, escritas por una sola ca-
ra, numeradas del 1 al 8 y con sus líneas
numeradas, a su vez, de cinco en cinco y de
una hoja con dibujos, anexa.

Barcelona, 27 Diciembre 1953.
P.A.

A handwritten signature or set of initials, possibly 'J. R.', written in dark ink. The signature is stylized and includes a long horizontal stroke at the bottom.

1/2

Don Bernardino Morhuez Rueda.

89720

Escafo variable

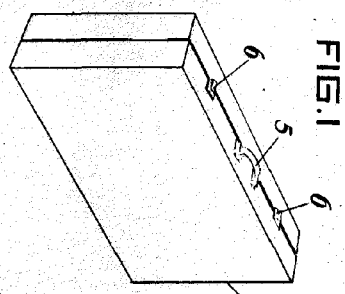

FIG. 1

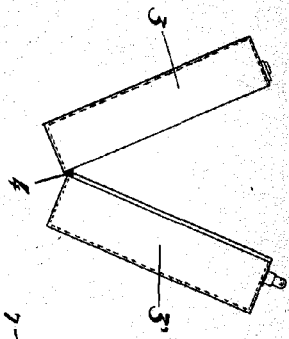

FIG. 2

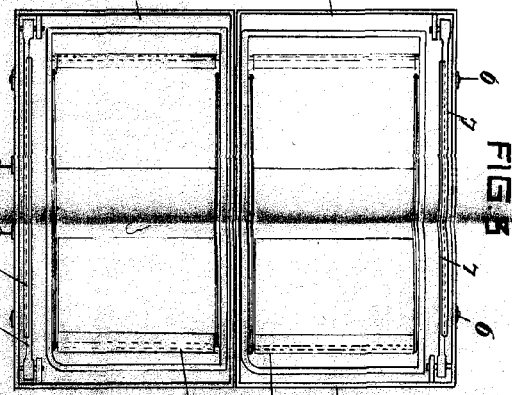

FIG. 3

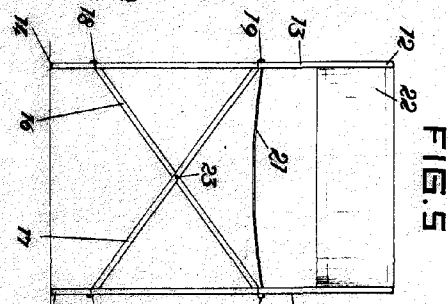

FIG. 4

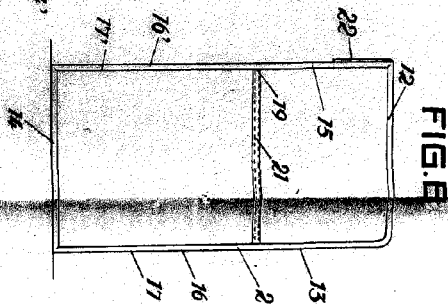

FIG. 5

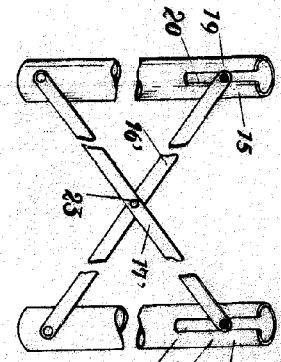

FIG. 6



FIG. 7

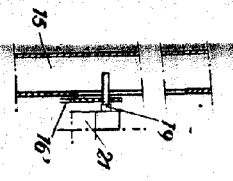

FIG. 8



FIG. 9



FIG. 10

2/2

99720

Page Three.

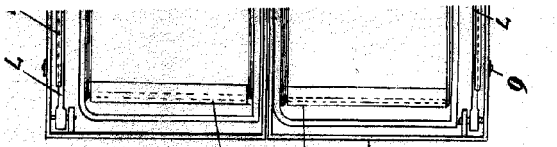
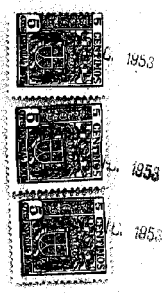

FIG. 5

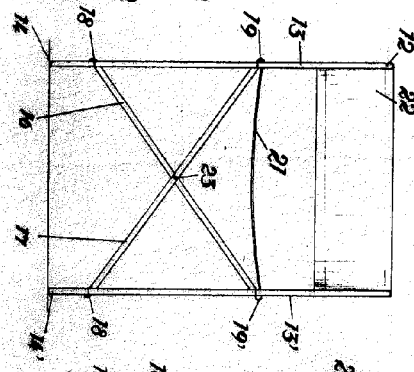

FIG. 6

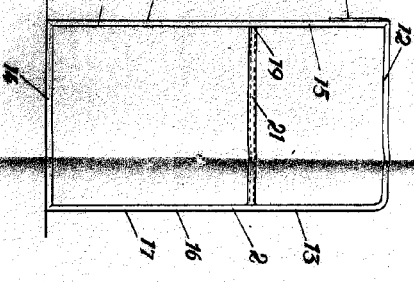

FIG. 7

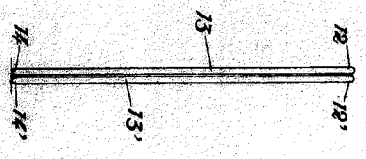

FIG. 8

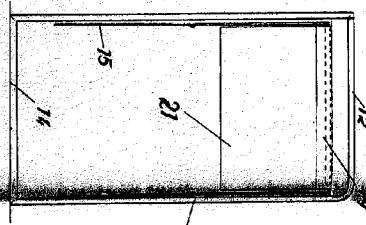

FIG. 9

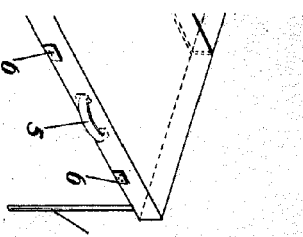

FIG. 10

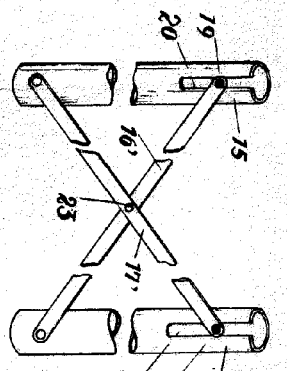

FIG. 11

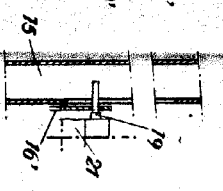

FIG. 12

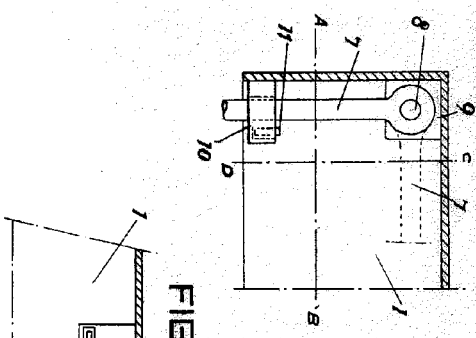

FIG. 13

Copyrighted by the Manufacturer, 1953