

89677

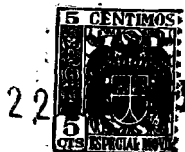

M O D E L O
D E
U T I L I D A D

para" UNA MESILLA TUBULAR AMPLIABLE PARA DIVERSOS USOS", a favor de la razón social española, INDUSTRIAS G.A.M.A., S.L., domiciliada en BARCELONA, Carretera de Sarriá, nº 11-13.

- . -

MEMORIA DESCRIPTIVA

El presente modelo de utilidad se refiere a una mesilla tubular ampliable para diversos usos.

- En el modelo, la característica que preside su realización estriba en que los elementos que integran la mesa son puentes tubulares simples en los que sus extremos inferiores se encajan en elementos soporte que sirven de apoyo y base rodante, mientras que el arco del puente es libre y en el se acoplan mediante bridas o elementos similares adecuados apoyos paralelos, propios para máquina de escribir, tablas que sirven como mesa, o bien se combinan los elementos de una me-
- 5.
- 10.

39677

22



sa con puentes en sentido lateral o en sentido frontal con los cuales se forman variantes de organización aplicables para usos diversos de oficinas u otros.

5. En los tubos que forman los puentes se acoplan mediante bridas, pequeñas tablillas auxiliares, cajas archivadoras u otros elementos propios de escritorio.

10. Para facilitar la explicación se acompaña a la presente memoria, una lámina de dibujos en la que se ha representado un caso de realización que se cita a título de ejemplo.

En el dibujo:

La figura 1, muestra en vista perspectiva la mesa simple y un posible acoplamiento lateral,

15. la figura 2, indica analogamente la mesa con un acoplamiento y suplementos,

la figura 3, manifiesta en análoga representación la mesa con acoplamiento frontal,

la figura 4, es la representación en detalle de una tablilla adicional, y

20. la figura 5, muestra un archivador acoplable a los pies verticales.

25. Consiste el modelo en una mesa formada por los puentes tubulares -1- y -2-, cuyos extremos se fijan en unos travesaños base -3- adecuadamente trabados entre sí por medio de tubos u otros elementos que les proporcionen rigidez.

30. La zona superior formada por los dos arcos rebajados de ambos puentes permite el acoplamiento de piezas base -4- y -5-, para asentar sobre ellas una máquina de escribir, colocándose estas piezas en cualquiera de los dos sentidos mediante adecuada brida o prensa u otra fijación. Las piezas -4- y

39677



-5- pueden llevar cabezas o testas para acoplamientos diversos a otras piezas.

5. La disposición en tramos horizontales de los arcos de los puentes sirve de base para la constitución de mesas mediante tableros -7-, o con suplementos de tablero -8- que en detalle se indica en la figura 4, utilizando ganchos en combinación con un pestillo -9-.

10. La mesa elemental formada por los puentes -1- y -2-, se puede ampliar en sentido lateral o en sentido frontal acoplando puentes -10- en adecuados apoyos -11- con lo que la combinación resultante puede ser apta para muy diversos fines.

15. En la mesa cabe la aplicación de cualquier objeto, como archivador -12- o cajones -13- o cuerpos similares, que se fijan mediante los ganchos brida -14- a los tubos que forman los puentes mencionados, o utilizando otros sistemas de acoplamiento eventual.

20. El modelo, dentro de su esencialidad puede ser llevado a la práctica en otras formas de realización que difieran en detalle de las indicadas a título de ejemplo, a las cuales alcanzará igualmente la protección que se recaba. Podrá, pues, construirse en cualquier forma y tamaño, con los materiales más adecuados, por quedar todo éllo comprendido dentro del espíritu de las reivindicaciones.

- . -

N O T A

25. Descrito el objeto y utilidad de la invención, lo que se declara como no divulgado ni practicado en España, compren

39671



22

de las siguientes reivindicaciones:

5. 1ª.- Una mesilla tubular ampliable para diversos usos, caracterizada por estar constituida por una mesa elemental compuesta por dos puentes tubulares paralelos con arco achatado o rebajado para formar en su parte superior una superficie definida por los tramos horizontales de ambos arcos, estando los extremos de los tubos de estos puentes anclados en unos travesaños relacionados entre sí por tubos u otros medios los cuales sirven de base de sustentación.
10. 2ª.- Una mesilla según la anterior reivindicación en la que, por su frente o por su parte lateral es ampliable mediante el acoplamiento de un arco o puente ligado a una base dando lugar con un mínimo de material a muebles más complicados a manera de una organización tipo "mecano" en la que se comprenden tablillas para mesita auxiliar, archivadores u otros elementos que se fijan por bridas o ganchos en los tubos de los puentes citados.
15. 3ª.- Una mesilla según las reivindicaciones 1ª y 2ª en la que, sobre los arcos rebajados de los puentes se colocan travesaños en cualquiera de los dos sentidos para apoyo directo de la máquina de escribir o calcular.
20. 4ª.- Una mesilla tubular ampliable para diversos usos. Según se describe y reivindica en la presente memoria descriptiva, que consta de cuatro hojas, foliadas y escritas a máquina por una sola cara, acompañadas de dos láminas de dibujos.
- 25.

Madrid, a 22 DIC. 1953

INDUSTRIAS G.A.M.A., S.L.

p.a.

JAIME ISERN MIRALLES

P. P.



Fig. 1

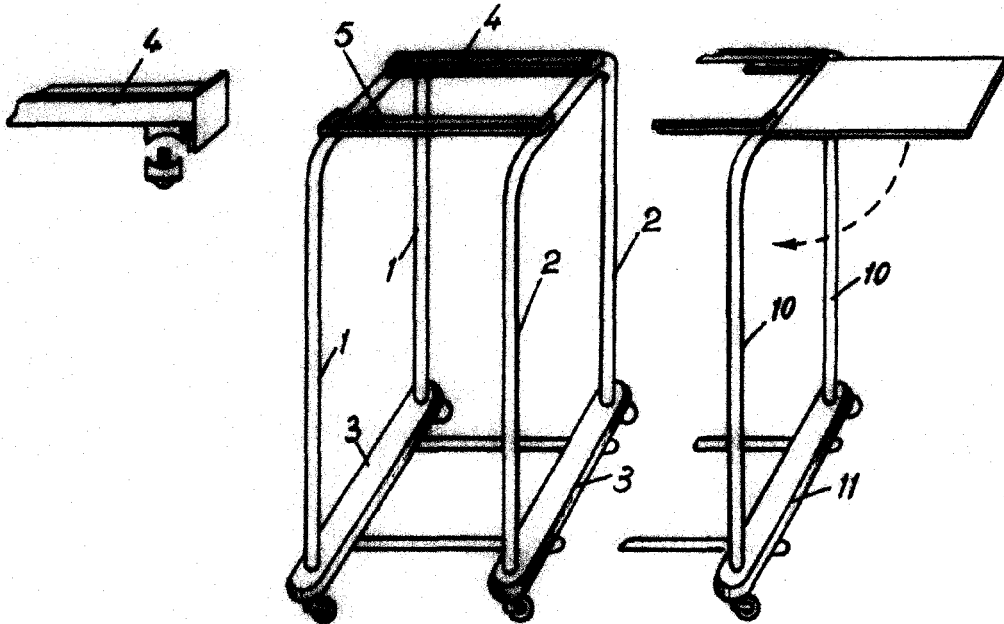
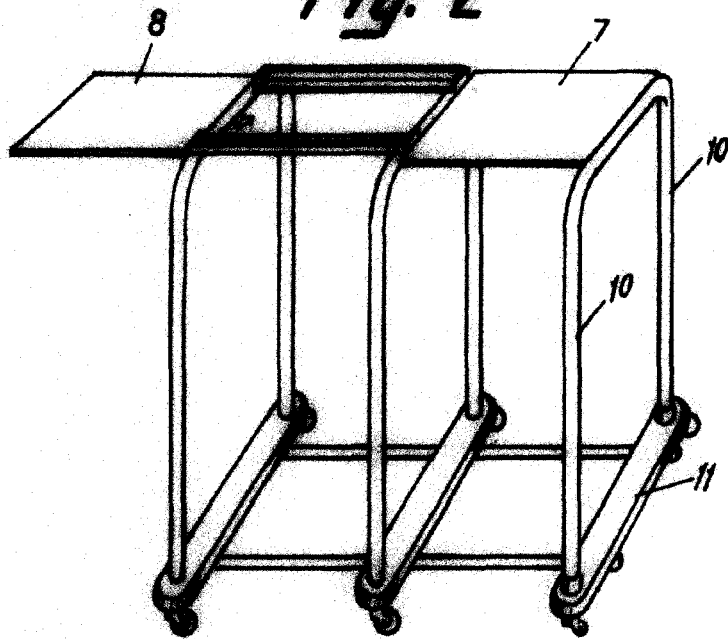

Fig. 2



Madrid, 22 Diciembre. 1953
Jaime Isern

pp.

89677



Fig. 3

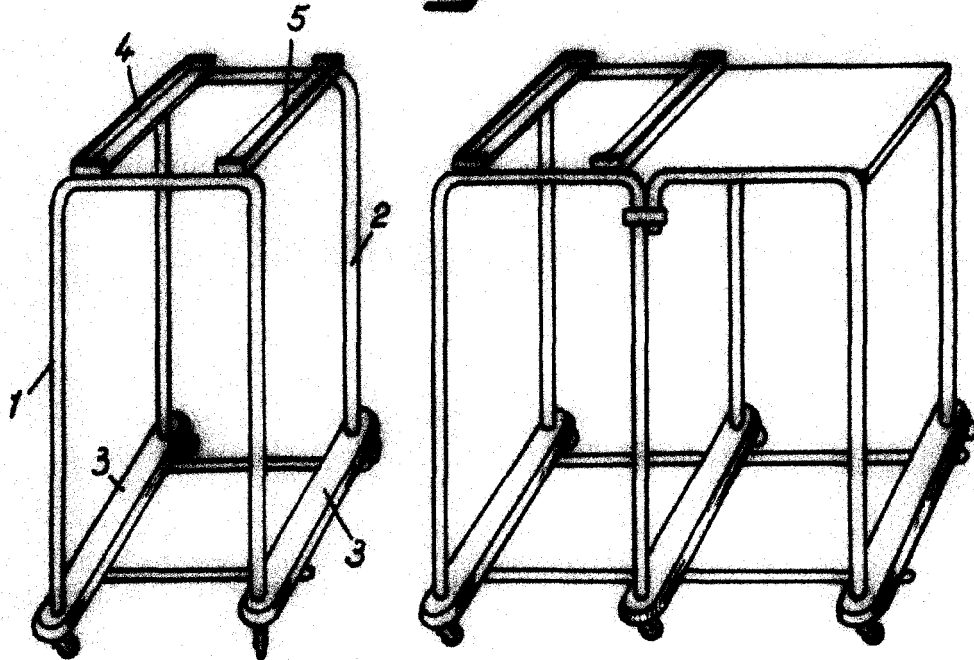

Fig. 4

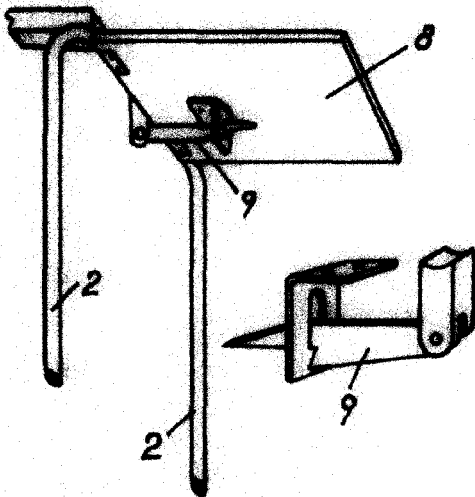
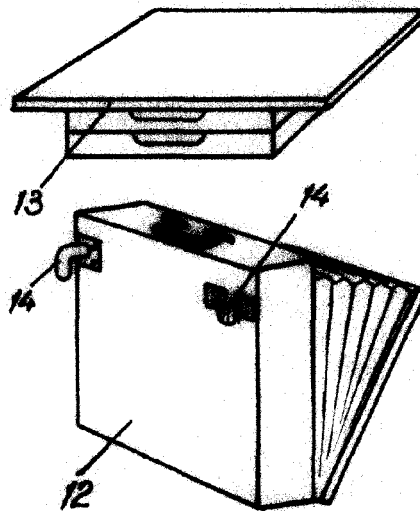

Fig. 5



Madrid, 22 Diciebre. 1953
Jaime Isern