

39646

17 DIC



M O D E L O
D E
U T I L I D A D

a favor de don JOSEPH VAN ENGELEN, de nacionalidad belga, residente en Barcelona, calle Mayor de Gracia, 11, por "ENVASE PARA MATERIAS PASTOSAS CON DISPOSITIVO DE EXTRACCIÓN".

- . -

MEMORIA DESCRIPTIVA

La presente invención se refiere a un envase para materias pastosas con dispositivo de extracción, el cual se distingue por la originalidad de su presentación y constitución, las cuales garantizan el máximo aprovechamiento de la materia contenida y una duración ilimitada del envase en perfectas condiciones de uso.

5.

El envase objeto de la invención consiste esencialmente en un tubo, con preferencia de material plástico, el cual presenta en uno de sus extremos una prolongación en forma de boquilla, cerrada originariamente por

10.

39646

17 DIA



un pequeño tapón, quedando cubierta dicha boquilla por un casquillo acoplado en la misma a quita y pon. Por el extremo opuesto queda cerrado el citado tubo por un émbolo, por encima del cual se acopla, en la boca del tubo, una tapa apropiada.

5.

Para la mejor comprensión de cuanto se indica en la presente memoria descriptiva, se acompaña un dibujo en el que, tan sólo a título de ejemplo, se representa un caso práctico de realización del envase objeto de la invención.

10.

En dicho dibujo, la figura 1 representa una vista en alzado, parcialmente seccionado; y la figura 2 muestra una vista asimismo seccionada parcialmente, con el dispositivo de extracción en posición de actuar.

15.

En el aludido dibujo, el envase está constituido por un tubo cilíndrico -1-, de material plástico, el cual se prolonga por uno de sus extremos en una boquilla -2-, cuya embocadura -3- queda cerrada originariamente por un pequeño tapón -4- provisto de un rabillo -5-. Por el extremo opuesto va introducido en el tubo -1- un casquillo

20.

-6- a modo de émbolo con reborde estabilizador -7-, el cual presenta en su centro un avellanado -8- con la convexidad dirigida en sentido de la cara de trabajo del émbolo. Dicho tubo queda cerrado por una tapa -9- acopla-

25.

da al mismo, la cual constituye eventualmente la base de sustentación del mismo, siendo de mayor diámetro a tal efecto. La boquilla -2- va cubierta, a quita y pon, por un casquillo -10- de forma cilíndrico-troncocónica que se



fija al mismo ajustadamente, siendo el diámetro externo del cuerpo cilíndrico inferior al interno del tubo.

Como se deduce de la descripción hecha y de la inspección del dibujo, la forma de extraer la materia

5. pastosa del envase objeto de la invención es la siguiente: se quita la tapa -9- y el casquillo -10- y se presiona sobre el émbolo -6-, bien con un dedo o bien con el cuerpo cilíndrico del casquillo -10-, introduciéndolos en el tubo, como indica la figura 2, hasta que salga la cantidad precisa.
- 10.

En el supuesto de que se saque por primera vez la materia pastosa habrá que quitar previamente el tapón -4-, lo cual se consigue tirando del rebillo -5-. Para cerrar el tubo se retira el casquillo -10- y se acopla a la boquilla y luego se vuelve a colocar la tapa -9-.

15.

Se comprende que serán independientes del objeto de la invención los materiales empleados en el envase para materias pastosas, así como la forma y dimensiones, tanto absolutas como relativas, de los diversos elementos que lo constituyen y, en general, todo cuanto no afecte a su esencialidad.

20.



17 DIC.

39646

N O T A

Se reivindica como objeto del presente modelo de utilidad:-

1. Envase para materias pastosas con dispositivo de extracción, que se caracteriza por estar constituido por un tubo, con preferencia de material plástico, él cual, terminado por uno de sus extremos en una boquilla cerrada originariamente por un pequeño tapón y cubierta a quita y pon por un casquillo acoplado a la misma boquilla, queda cerrado por el extremo opuesto por un émbolo susceptible de desplazarse por su interior, por encima del cual se acopla a la boca del tubo una tapa apropiada.

2. Envase para materias pastosas con dispositivo de extracción.

15. La presente memoria consta de cuatro hojas foliadas, escritas por una sola cara.

Barcelona, a 17 de diciembre de 1953.

Joseph VAN ENGELEN

p.a.

17 DIC.



39646

Fig. 1

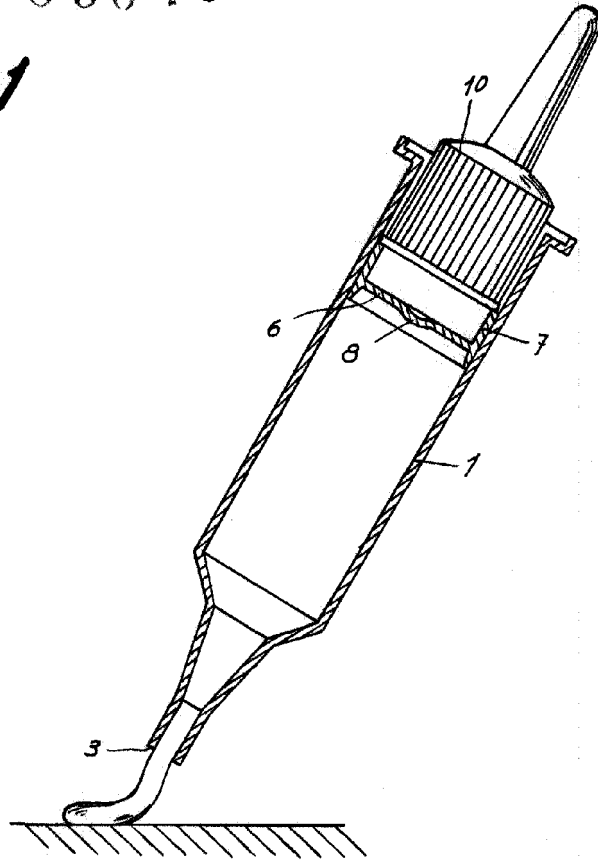
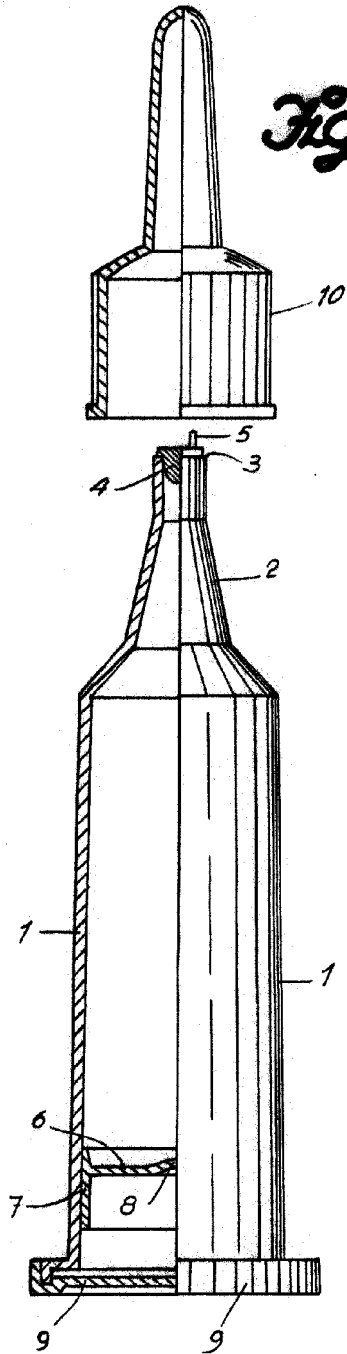

Fig. 2

Barcelona, 17 Diciembre 1953
Joseph Van Engelen
p. a.