



16 DIC.

29639

M O D E L O  
D E  
U T I L I D A D

a favor de Don NARCISO CORTINAS GINÉ, de nacionalidad española, residente en Barcelona, calle Balmes, 183, 1º, 1ª, por "PARABRISAS PARA MOTOCICLETAS Y SIMILARES".

- . -

MEMORIA DESCRIPTIVA

La presente invención se refiere a un parabrisas para motocicletas y similares el cual se caracteriza por que su consistencia y rigidez son debidas al perfil dado a su contorno, sin llevar para ello aditamento alguno metálico ni de naturaleza rígida, razón por la cual ofrece en toda su superficie una completa visibilidad y permite una fabricación fácil y económica.

Los parabrisas empleados corrientemente adolecen de falta de solidez y consistencia o bien estas cualidades las deben a la existencia de refuerzos metáli-



cos teniendo en el primer caso una duración corta o se ven encarecidos notablemente en el segundo de los citados. Ambos inconvenientes desaparecen en el parabrisas objeto de la invención.

5. Dicho parabrisas está constituido esencialmente por una lámina transparente de material plástico, preferentemente de metacribato de polimetilo, la cual presenta en su periferia un reborde cuya sección es de perfil curvo o anguloso. Dicha lámina va montada por su borde inferior en una o dos pletinas adosadas a una o ambas caras, respectivamente, en las cuales se fija por tornillos, remaches o similar. En dichas pletinas, se sujeta asimismo al delantal o faldón protector y los soportes o brazos por los que se fija el parabrisas en el manillar de la motocicleta.
- 10.
- 15.

Para la mejor comprensión de cuanto se indica en la presente memoria descriptiva, se acompaña un dibujo en el que, tan solo a título de ejemplo, se representan dos de entre las múltiples formas de realización que puede adoptar el parabrisas de la invención.

20.

- En dicho dibujo la figura -1- representa una vista en perspectiva correspondiente a la primera de las realizaciones; la figura 2 muestra la vista de la sección longitudinal de la realización anterior; y la figura 3 representa una vista en perspectiva de la segunda de las realizaciones.
- 25.

El parabrisas para motocicletas está constituido por una lámina transparente -1-, de metacrilato



de polimetilo.

Dicha lámina presenta en su periferia un reborde acanalado -2-, que abarca los contornos laterales y superior de la lámina, presentando dicho reborde su convexidad hacia la parte o cara anterior. El borde inferior liso, lleva adosado por ambas caras sendas pletinas -3-, las cuales se fijan entre si, a través de taladros practicados en la lámina -1-, por medio de los tornillos -4-.

10. Entre ambas pletinas queda sujeto el faldoncillo protector -5- y de ellas parten los brazos o soportes -6- por los cuales se monta y fija el parabrisas en la motocicleta.

15. Tanto la realización descrita, como la representada en la figura 3, son idénticas en su constitución y van indicadas con los mismos números en sus elementos homólogos, dirigiendo solo en el contorno, diferencia ésta que dará lugar a realizaciones variantes de las descritas.

20. Como puede observarse por la descripción hecha y a la vista del dibujo, la lámina -1- carece de elementos metálicos de refuerzo y su consistencia y solidez son debidas única y exclusivamente al reborde periférico.

25. Con ello el campo visual no queda interrumpido en punto o zona alguna, mejorándose incluso la estética del conjunto.

Como se dijo anteriormente se prevén realiza-



ciones en las cuales, varíe el contorno de la lámina, pudiendo adoptar el reborde que la limita diversos perfiles para reforzar la consistencia de la lámina dotándola de la necesaria rigidez.

5. Se comprende que serán independientes del objeto de la invención los materiales empleados en la fabricación del parabrisas, así como la forma y dimensiones, tanto absolutas como relativas del mismo, y en general, todo cuanto no afecte a su esencialidad.

- . -

#### N O T A

10. Se reivindica como objeto del presente modelo de utilidad:-
1. Parabrisas para motocicletas y similares constituido por una lámina transparente de material plástico, preferentemente de metacrilato de polimetilo, la cual, de grosor y forma apropiados, presenta en su periferia un reborde como único elemento de refuerzo y en su base una o dos pletinas fijas entre sí y a la lámina por tornillos remachados o similar y en la cual queda sujeto el delantal o faldón protector y los soportes o brazos por los que se sujeta o fija el parabrisas al manillar o dirección de la motocicleta.
- 15.
- 20.

39639



2. Parabrisas para motocicletas y similares.

Todo ello según queda descrito y reivindicado en la presente memoria descriptiva, que consta de cinco hojas foliadas, escritas a máquina por una sola cara.

Barcelona, a 16 de diciembre de 1953.

Narciso CORTINAS GINÉ

p.a.

39639 COM 17



**Fig. 1**

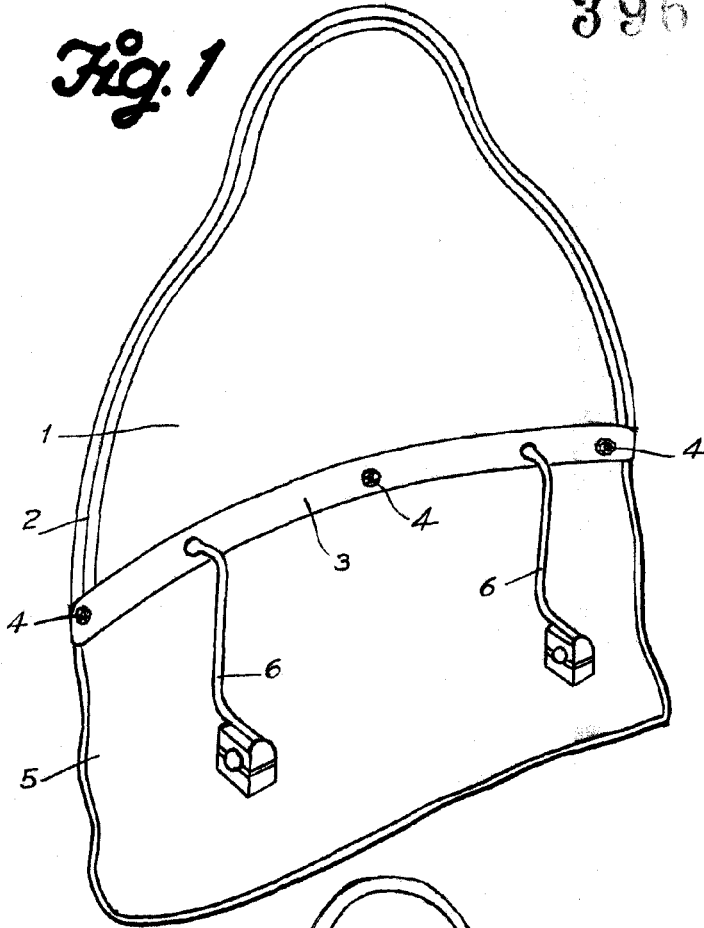

**Fig. 2**

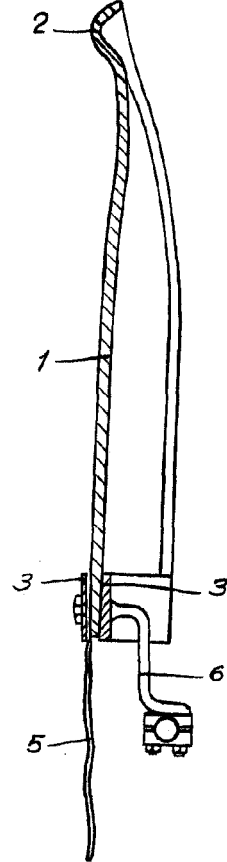

**Fig. 3**

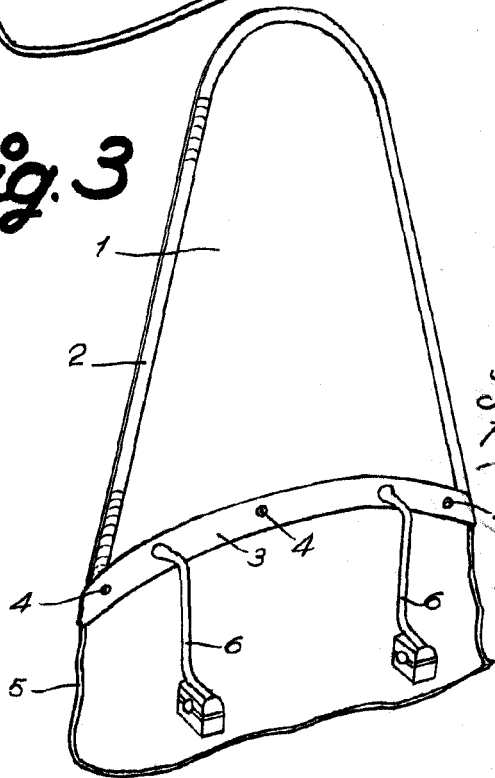

*Barcelona, 16 Diciembre 1953  
Narciso Cortinas Giné  
P. a.*