

39566



M O D E L O
D E
U T I L I D A D

para "UNA ABRAZADERA", a favor de Don EUGENIO VILLASEGURA NAVARRO y de Don IGNACIO RODRÍGUEZ ÁLVAREZ, residentes en BARCELONA, calle de Enna, nº 183, 2º, 1ª.

- . -

MEMORIA DESCRIPTIVA

El presente modelo de utilidad se refiere a una abrazadera.

5. En el modelo que se describe se ha logrado una simplificación no sólo en los elementos integrantes de la abrazadera, sino en el medio de ajustar su tensión, eliminando todo muelle y dispositivos similares actualmente conocidos así como pequeñas piezas sueltas que dan lugar a pérdidas y a inutilización del elemento que entra en consideración.

10. Para facilitar la explicación se acompaña a la presente memoria, una lámina de dibujos en la que se ha repre-

39566



sentado un caso de realización que se cita a título de ejemplo

En el dibujo:

La figura 1, muestra en vista lateral y en esquema los elementos integrantes de la abrazadera, y

5. la figura 2, manifiesta en perspectiva un caso de ejecución de la misma.

Consiste el modelo en un sistema formado por dos piezas -1- y -2- de las que la pieza -1- es una lámina en espiral terminada en un gancho -3- mientras que la otra, que actúa como soporte es un simple arco dotado de ventanas -4- para alojar en ellas el gancho mencionado.

Cada pieza lleva sendas aletas -5- y -6- que se reúnen entre sí por un simple tornillo -7- que por medio de su tuerca puede ajustar más o menos el apriete de la abrazadera.

15. El montaje de las dos piezas citadas se indica en el esquema de la figura 1, en el que la pieza -2- o soporte queda exterior a la espira que forma la primera y se une a ella por la trabazón que proporciona el gancho -3- en una de las ventanas -4-.

20. El tornillo -7- pasando por los agujeros de cada aleta, sirve para reunir éstas y establecer un régimen de presión circunferencial que asegura la función del elemento en cuestión.

25. El modelo, dentro de su esencialidad, puede ser llevado a la práctica en otras formas de realización que difieran en detalle de la indicada a título de ejemplo, a las cuales alcanzará igualmente la protección que se recaba. Podrá, pues realizarse con los medios y aparatos más adecuados utilizando los materiales más convenientes para lograr el fin

30. propuesto, por quedar todo ello comprendido en el espíritu de

39566



las reivindicaciones.

- . -

N O T A

Descrito el objeto y utilidad de la invención, lo que se declara como no divulgado ni practicado en España, comprende las siguientes reivindicaciones:

5. 1ª.- Una abrazadera, caracterizada esencialmente por estar constituida por dos piezas de las cuales una de ellas es una chapa arrollada en espiral que comprende en su extremo interior un gancho y en su extremo exterior una aleta y la otra chapa se encuentra formada por un arco que sirve de soporte a la primera comprendiendo además otra aleta en su extremo cuya disposición es paralela a la anterior cuando el conjunto está armado, existiendo medios para la trabazón del sistema y medios de regulación para la amplitud de su contorno.
10. 2ª.- Una abrazadera según la anterior reivindicación en la que, en la espira de la primera pieza existe una amplia ventana para dar salida al gancho de la misma.
15. 3ª.- Una abrazadera, según las reivindicaciones 1ª y 2ª, en la que la segunda pieza comprende como medios para regular la amplitud del cerco una sucesión de ventanas en las que se enganchará el gancho de la primera pieza.
20. 4ª.- Una abrazadera según las reivindicaciones 1ª a 3ª, en la que el medio prensor de la misma es un tornillo que pasa a través de los agujeros que llevan cada una de las aletas, sin interposición de muelle o resorte alguno.
- 25.

39566



16

5ª.- Una abrazadera.

Según se describe y reivindica en la presente memoria descriptiva, que consta de cuatro hojas, foliadas y escritas a máquina por una sola cara acompañadas de una lámina de dibujos.

5.

Madrid, a 16 DIC. 1953

EUGENIO VILLASEGURA NAVARRO.

IGNACIO RODRÍGUEZ ÁLVAREZ.

p.a.

JAIME ISERN MIRALLES

P. P.



Fig. 1

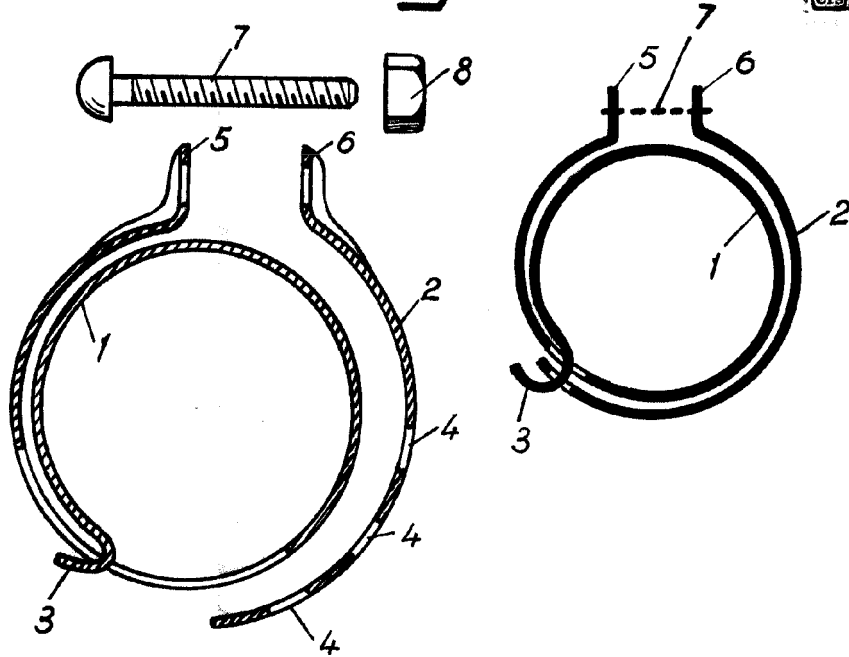
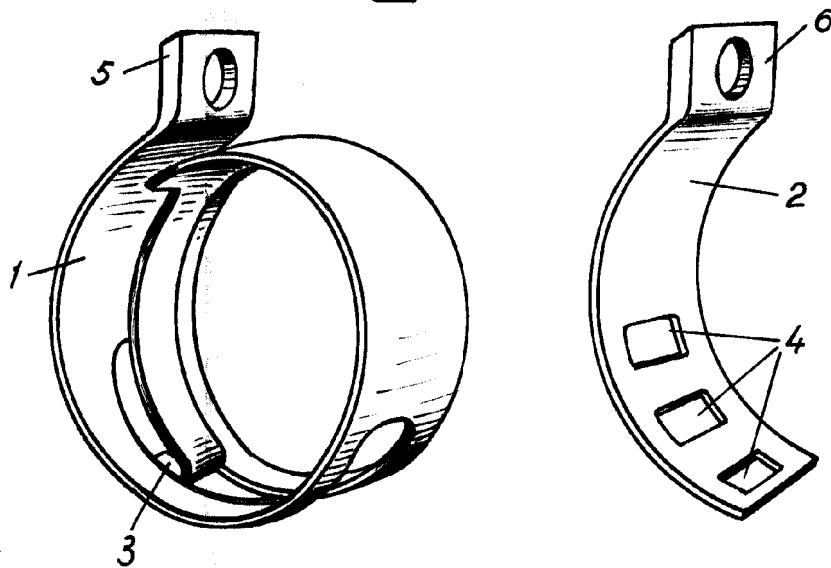

Fig. 2



Madrid, Diciembre 1953
p.p. Jaime Isern