



168

MEMORIA DESCRIPTIVA

que se acompaña a la solicitud de

UN MODELO DE UTILIDAD

a favor de D. José RIBAS Cañameras, de nacionalidad española, residente en SAN FELIU DE LLOBREGAT (Barcelona), San Lorenzo, 25-27,

por:

" UN GRIFO DE GASOLINA "

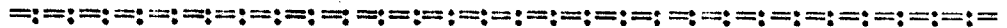

5 La presente Memoria se refiere, como su enunciado indica, a un grifo de características especiales - aplicable a las conducciones de gasolina, preferentemente en las de motocicletas, por cuyo objeto se solicita el correspondiente privilegio de MODELO DE UTILIDAD a fin de

39556



garantizar a favor del recurrente el derecho a la explotación exclusiva del mismo en toda España, Colonias y Protectorado, conforme y al amparo del vigente Estatuto sobre Propiedad Industria.

10 A continuación se hará una detenida descripción del objeto de referencia, ayudándonos para ello de los planos reglamentarios que se acompañan, en los cuales se representa una sencilla forma de realización susceptible de
15 modificación en todas aquellas partes o elementos que no supongan una alteración fundamental de las características esenciales que reivindicaremos.

Según el ejemplo de ejecución representado, el grifo preconizado está integrado por un cuerpo principal (1) que sirve de soporte al conjunto en cuya parte superior va acoplada la llave de paso accionable mediante una
20 maneta (10) y cuyo vástago roscado (9) hace el cierre por un asiento cónico (8) realizándose el ajuste de dicha llave mediante una prensa que aprisiona una tuerca (11).

La perforación interior axial está relacionada por canales (2-3) cuyas bocas internas están emplazadas a distinta altura, mientras que las externas presentan, de una parte un racord con estrías (4) y de la otra parte un tubo filtro (5) con orificios (6) y una tela metálica filtrante interior (7).

30 En los planos que se acompañan:

La fig. 1 representa el grifo visto en alzado y sección parcial, pudiéndose claramente apreciar las distintas partes integrantes y su disposición combinada.

La fig. 2 muestra independizado el tubo o elemento filtrante.
35

La forma, dimensiones y materiales podrán ser variables y en general cuanto sea accesorio y secundario,



siempre que no altere, cambie o modifique la esencialidad del objeto que se describe.

40

Los términos en que queda redactada esta Memoria son ciertos y fiel reflejo del objeto descrito, debiéndose tomar con carácter amplio y nunca en forma limitativa.

N O T A

45

EL MODELO DE UTILIDAD que se solicita, recaerá sobre las particularidades características de las siguientes reivindicaciones:

50

1ª.- Un grifo de gasolina, aplicable a motocicletas preferentemente, caracterizado por comprender un cuerpo principal soporte donde se acopla la llave de paso provista de un vástago que hace el cierre por un asiento cónico.

55

2ª.- Grifo de gasolina, según la reivindicación primera, caracterizado porque la perforación axial de adaptación del vástago de cierre está comunicada por canales oblicuos que desembocan a distinta altura, terminando en sus extremos acoplados a un racord con estrías cónicas - por un lado, y de otra parte a un tubo ciego, con orificios a lo largo de tres de sus generatrices y una tela metálica filtrante interior.

60

3ª.- "UN GRIFO DE GASOLINA".

Madrid, 16 de Diciembre 1953

JOSE RIBAS CANAMERAS
P.A.

39556



16 DE

FIG. 1

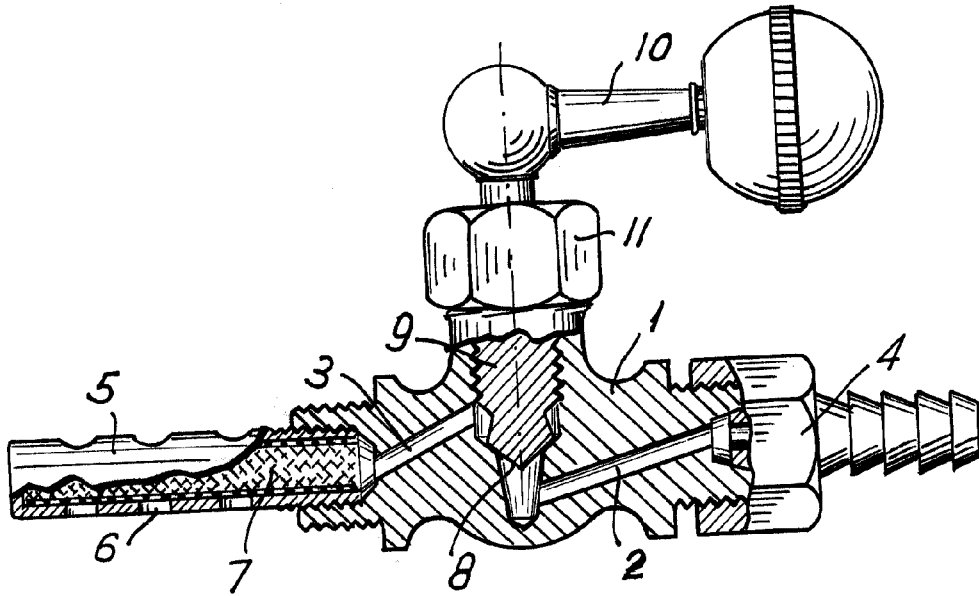
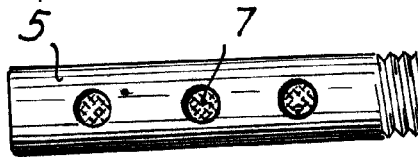

FIG. 2



Madrid 16 de Diciembre de 1953

Jurvet

Escala variable.