

39546

39546. 15 DIC



MODELO DE UTILIDAD

Solicitante : Don Rafael Ramos Barrios.

Residencia : Madrid.- Duque de Osuna núm. 8.

oooOooo

MEMORIA DESCRIPTIVA

Sobre:

"BANDEJA GIRATORIA"

oooOooo

5 El presente Modelo de Utilidad se refiere a una bandeja giratoria, sobre la que se disponen una botella y tres copas, para que al ser accionada a mano y con habilidad, al parar una de dichas copas queda iluminada, apareciendo en ella marcado el UNO, la EQUIS o el DOS.

En los dibujos adjuntos, a título de ejemplo no limitativo, se ilustra una forma de ejecución del invento, y en ellos:

10 Fig. 1, es una vista en perspectiva del aparato, y Fig. 2, es un corte y proyección de dicho aparato.

Con referencia a dichos dibujos, la bandeja, A, confeccionada en cristal, baquelita, metal o cualquier otro -



15 DIC 1906

material conveniente y apropiado, presenta tres copas, B, y la botella, C, pudiendo fabricarse dichas copas y botellas, en los mismos u otros materiales que la citada bandeja.

Este aparato-bandeja giratoria, presenta un eje, 1, el cojinete a bolas, 2, y un conmutador, 3, para el cambio de encendido del UNO, la EQUIS o el DOS de las copas, siendo luminosa la botella. Este aparato comprende cuatro porta-escobillas, 4, con sus correspondientes escobillas, todo montado sobre un armazón, 5, de material aislante, -- siendo, 6, los cuatro portalámparas, para el encendido de la botella y las tres copas correspondientes.

Es fácilmente comprensible que podrán variar las medidas, proporciones y materiales en este aparato, ya que estas son accesoriedades que no alteran el fundamento de la invención, y en la cual, por tanto, quedan comprendidas.

NOTA

Descrita suficientemente la naturaleza del invento y su forma de realización práctica, se hace constar que la presente memoria es susceptible de modificaciones de detalle, en cuanto no altere su esencialidad, y siendo, por tanto, lo que se solicita Modelo de Utilidad por 20 años - en España, lo que se recoge en las siguientes:

REIVINDICACIONES

- 1ª.- Bandeja giratoria, caracterizándose porque comprende una bandeja, sobre la que se disponen tres copas y una botella, con sus correspondientes portalámparas, para su encendido en momento apropiado.
- 2ª.- Bandeja giratoria, según reivindicación precedente, caracterizándose porque comprende un eje central, un cojinete a bolas y un conmutador, para el cambio de encendido en los signos representativos de las copas y el de la botella.
- 3ª.- Bandeja giratoria, según reivindicaciones anteriores,

15 DIC.



caracterizándose porque comprende cuatro porta-escobillas, con sus correspondientes escobillas, estando montado sobre un armazón de material aislante.

50 4^a.- "Bandeja giratoria"; según queda sustancialmente descrito en la presente memoria, que consta de tres páginas mecanografiadas por una sola cara y se representa en los dibujos adjuntos.

Madrid, 15 de Diciembre de 1953.

EMILIO GUILL SIRVENT

P. P.

FIG. 1

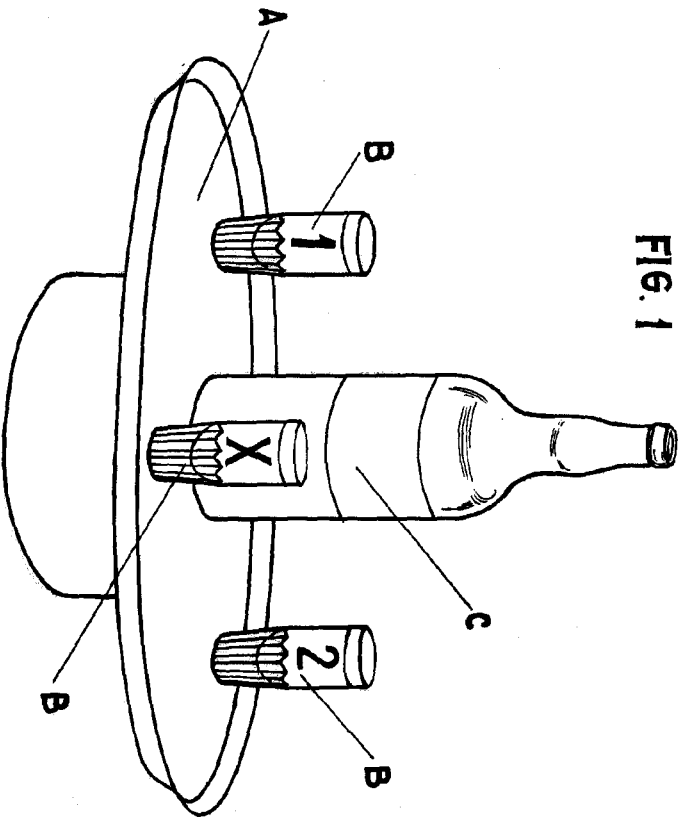
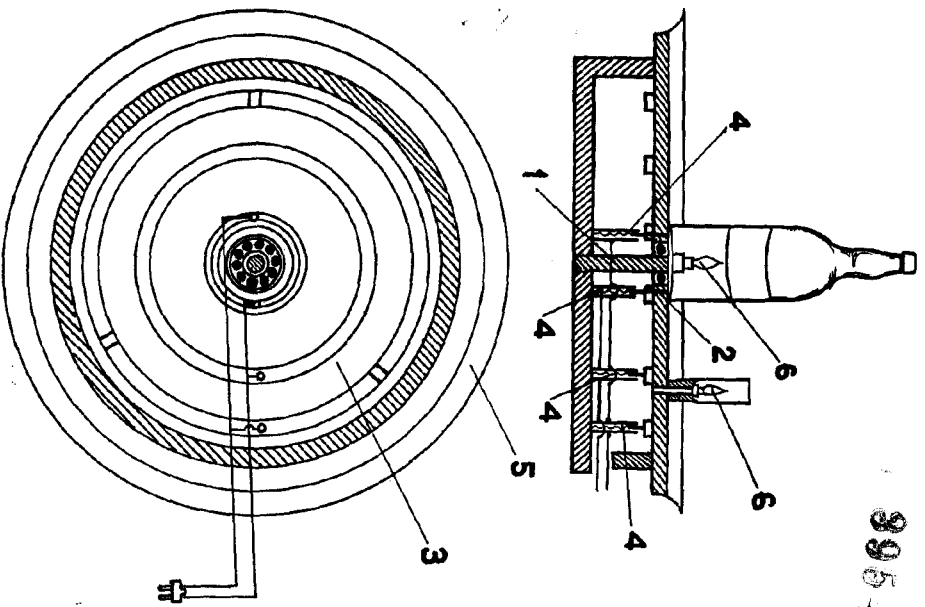

FIG. 2



90546

MADRID DE 6 JUNIO 1953 DE 1953
RAFAEL RAMOS BARRIOS
P. P.

EMILIO GULL SIRVENT
P. P.