

39537
39537.

15 DIC



MEMORIA DESCRIPTIVA
=====

MODELO DE UTILIDAD.

PAIS : ESPAÑA.

DURACION : 20 AÑOS.

OBJETO : "ENVOLTURA EN FORMA DE CAJA REALIZADA CON UNA
"UNICA HOJA EN MATERIAL DE PAPEL, PARTICULAR-
"MENTE ADECUADA PARA PRODUCTOS MEDICINALES".

=====

A nombre de : DON ETTORE ROLLINI.

Residente en : MILAN (Italia), Via F. Lippi, 31.

Nacionalidad : ITALIANA.



El presente Modelo de Utilidad concierne una envoltura en forma de caja realizada con una única hoja en material de papel, particularmente adecuada para productos medicinales.

El objeto del invento está substancialmente caracterizado por el hecho de que comprende dos elementos que constituyen las opuestas bases paralelas de la envoltura paralelepípeda, elementos reunidos entre sí por un tracto que constituye una de las paredes o flancos laterales, las dos partes contiguas a ésta haciendo cuerpo con una de las bases y la cuarta pared con la otra base, las dos paredes contiguas presentando dos aletas destinadas a ser dispuestas por debajo de la otra base y las dos bases siendo a su vez enlazadas a través de dos aletas de cierre presentadas de este modo: una por el cuarto flanco lateral y la otra por la primera base sobre el lado libre, aletas destinadas a ser sobrepuestas y enlazadas para la clausura.

El modelo está ilustrado exclusivamente a Título de ejemplo en el dibujo esquemático adjunto, en el cual la Fig. 1 muestra en plano la hoja perfilada antes de la plegadura para la formación de la envoltura.

La Fig. 2 muestra, en perspectiva, la envoltura cerrada.

Con referencia a tales figuras 1 y 2 se indican las dos bases rectangulares opuestas paralelas de la envoltura paralelepípeda, entre sí reunidas por el tracto rectangular 3 que constituye uno de los flancos laterales.



1953

ser dispuestas por debajo de la otra base, siendo las dos bases enlazadas a su vez a través de dos aletas para el cierre presentadas una por el cuarto flanco lateral y la otra por la primera base sobre el lado libre, aletas que están destinadas a ser sobrepuestas y enlazadas para el cierre.

2ª.- Envoltura según la reivindicación 1ª., caracterizada por el hecho de cada uno de los flancos laterales opuestos contiguos a una de las bases, presenta dos aletas sobre los lados libres, aletas que plegadas en ángulo recto respecto a dichos flancos, están destinadas a ser cerradas por debajo de los otros dos flancos de la envoltura.

3ª.- Envoltura según la reivindicación 1ª., caracterizada por el hecho de que está realizada en cartulina, cartón ondulado o similares.

4ª.- "ENVOLTURA EN FORMA DE CAJA REALIZADA CON UNA UNICA HOJA EN MATERIAL DE PAPEL, PARTICULARMENTE ADECUADA PARA PRODUCTOS MEDICINALES".

Madrid, 15 DIC. 1953

ETTORE ROLLINI

39537

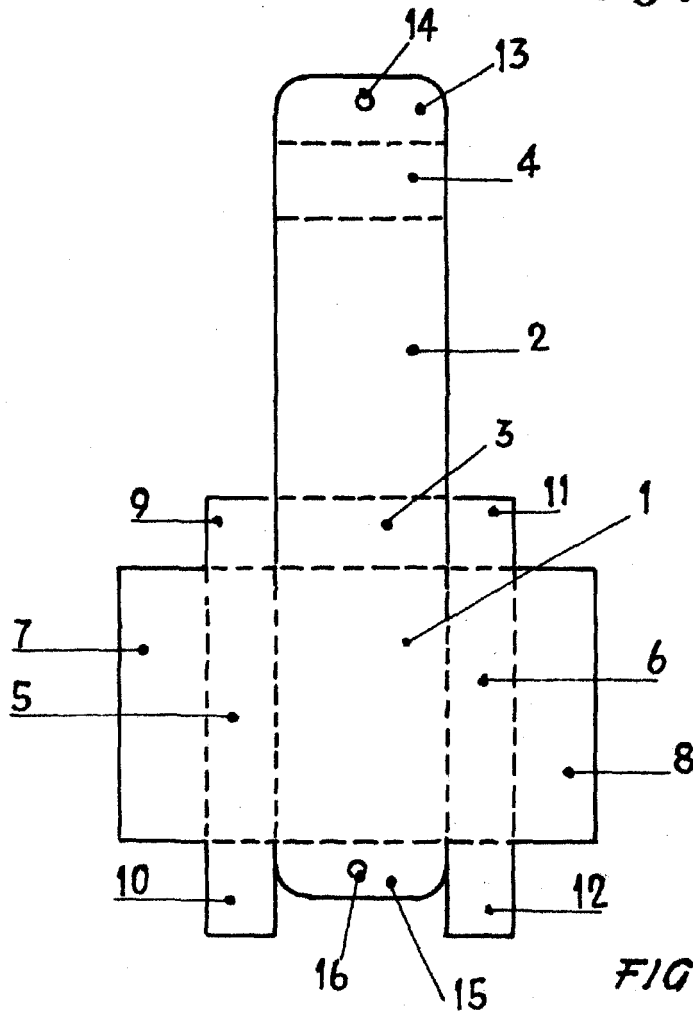

FIG. 1

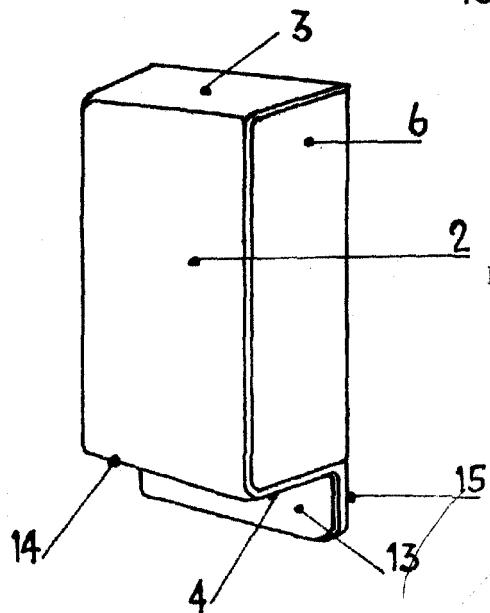

FIG. 2

Madrid, 15 DIC. 1953

P. R.