

39523.

39523



1953

MEMORIA DESCRIPTIVA

Correspondiente al registro de Modelo de Utilidad que, por veinte años, se solicita para España y sus Colonias, a favor de la firma L U F R A, S.A., domiciliada en Bilbao, calle de Rodríguez Arias, nº 27 - - - - -

5.

p o r

"UN DISPOSITIVO SUSTENTADOR DE BOLSOS Y DEMÁS OBJETOS DOTADOS DE ASA"

10.

En todos los lugares de concurrencia pública e inclusive en domicilios particulares, es normal y corriente la existencia de percheros para colgar prendas de vestir tales como chaquetas, abrigos, sombreros, y otras de uso frecuente, y cuales percheros son de evidente utilidad aunque en

15.

múltiples ocasiones se echa de menos la existencia de un accesorio que permita depositar en el, en forma adecuada, las carteras de mano, bolsos de señora y demás paquetes de diversa índole los cuales, corrientemente, han de deposi-



tarse encima de una silla, de una mesa, o de una estante-
ría o anaquel, pero nunca en un lugar idóneo para ello,
por no existir, y derivándose de tal inexistencia el fre-
cuente olvido o desaparición de los citados complementos.

5. El objeto del presente Modelo de Utilidad es preci-
samente el de obviar tales inconvenientes ya que el dispo-
sitivo sustentador de bolsos y demás objetos dotados de
asa que lo motiva se destina precisamente al conveniente
acomodo de los complementos citados y por lo cual resulta

10. evidente y se deduce de cuanto antecede que el citado dis-
positivo constituye una notable novedad de uso general, con
la particularidad de que, dado el carácter portátil del
mismo, este puede ser inclusive contenido en el propio bal-
so u objeto a suspender, y apto para su utilización inmedia-

15. ta en cualquier lugar donde interese, según puede apreciar-
se por la propia descripción que del mismo se hace a conti-
nuación y que, para una mejor interpretación, se acompaña
de una hoja de dibujos en la que a título de ejemplo no li-
mitativo, se representa un caso de ejecución práctica.

20. En la figura 1 se muestra, en una vista de perfil, la
disposición general del dispositivo objeto de este Modelo
e indicándose, en líneas puntilladas, el alzamiento del
brazo o gancho cuando éste no deba usarse, y,

25. En la figura 2 se representa, vista en planta, una
de las disposiciones y forma de la base constitutiva del
soporte.

30. Consiste la novedad que se describe en una placa de
base (1), la cual puede ser indistintamente de forma circu-
lar, cuadrada, ovalada o poligonal, fabricada de mármol,
metal, madera o resino-plásticos la cual, provista de ore-
jas (2) en funciones de bisagra y solidarias o sujetas a

39523

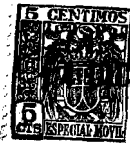

la placa de base (1), permiten el movimiento articulado conveniente de uno o más brazos (3) en forma de gancho y dispuestos como elementos receptores y sustentadores de cualquier bolso, cartera, paquete o análogo.

5. El brazo (3) se completa facultativamente con un remate (4) en forma de bola, cono u otra conveniente, y fabricado con materiales aptos para recibir un perfecto pulimento o acabado y decorado, inclusive con colores fosforescentes.

10. La placa de base (1), independientemente de la forma de que esté dotada en cada caso, presenta la particularidad de que la bisagra (2) a la cual esté articulado el brazo (3) está situada de forma tal que, cualquiera que sea la posición del mencionado brazo (3) en sus movimientos angulares, y en virtud del valor de las masas determinantes de

15. cualquier valor estático instantáneo, el centro de gravedad del conjunto puede oscilar entre un máximo y un mínimo pero cuyos valores quedan constantemente dentro del área sustentante constituida por la placa (1) de lo cual se deduce que

20. el dispositivo que nos ocupa queda, en cualquier caso, perfectamente asentado sobre cualquier superficie plana o ligeramente inclinada, y sin posibilidad alguna de bascular sobre sus bordes, sea cual fuere el peso sustentado por el brazo (3).

25. Coadyuva a la seguridad de posición del dispositivo que nos ocupa, una lámina (5) de espesor variable y fabricada con material elástico, preferiblemente goma esponjosa, la cual se fija a la superficie inferior de la placa (1), adaptada a la forma de su contorno, y cuyo objeto es el de

30. reducir a un mínimo la posibilidad de deslizamiento del conjunto descrito.

39523



1953

De manejo manual o mediante un resorte conveniente, el brazo articulado (3) puede girar alrededor de la bisagra (2) consiguiéndose con ello que, cuando dicho brazo no deba ser utilizado, pueda disponerse en la forma que pretende indicar la posición puntillada (7) mientras que, en su utilización, la posición de trabajo prevista permite la fácil y segura sustentación de un bolso de señora (8), así como de cualquier otro complemento, accesorio o paquete que, por presentar un asa de forma cualquiera, ésta permita la introducción en la misma del gancho (3) citado.

Dada la facilidad prevista para el armado y desarmado de las piezas constitutivas del dispositivo descrito, sus dimensiones adecuadas y los materiales que lo integran, permiten que el mismo pueda ser fácilmente contenido en el propio bolso u objeto a sustentar y dispuesto en breves instantes para su utilización en cualquier momento y lugar.

Se sobreentiende que en el presente Modelo de Utilidad, serán variables todos cuantos detalles de construcción, acabado y presentación no alteren, cambien o desvirtuen el objeto de la invención.

N O T A

Descrito el objeto y utilidad de la invención, comprende las siguientes reivindicaciones:

1ª.- Un dispositivo sustentador de bolsos y demás objetos dotados de asa, caracterizado por el hecho de estar constituido por una placa o soporte principal, de material adecuado, de superficies planas y contorno de forma variable, a la cual se monta o acopla un brazo en forma de gancho el cual queda dotado de amplios movimientos angulares mer-

89523

ced a la interposición de una bisagra que se fija, descentrada, a la placa, de forma que, sea cual fuere la posición instantánea del brazo articulado, el centro de gravedad del conjunto queda constantemente contenido dentro del área de

- 5. la superficie sustentante sin posibilidad de que el conjunto bascule sobre cualquier canto de la base de la placa y reduciéndose a un mínimo la posibilidad de deslizamiento del conjunto merced a una lámina de material elástico, preferiblemente goma esponjosa, solidaria de la superficie inferior de la placa repetidamente citada.
- 10.

2ª.- Un dispositivo sustentador de bolsos y demás objetos dotados de asa, según la reivindicación primera, en el que el brazo articulado está constituido por una varilla o tubo doblado convenientemente y provisto de un casquillo en forma de bola, cono o análogo, decorado o acabado convenientemente, que remata uno de sus extremos mientras que el opuesto queda articulado a una bisagra fija a la placa soporte principal.

- 15.
- 3ª.- UN DISPOSITIVO SUSTENTADOR DE BOLSOS Y DEMÁS OBJETOS DOTADOS DE ASA.

Según se describe y reivindica en la presente Memoria descriptiva, que consta de cinco hojas foliadas y escritas por una sola cara y acompañada de una hoja de dibujos.

Madrid, a 14 de Diciembre de mil novecientos cincuenta y tres.

P.A; ,

Antonio F. de Aricha
P. P.

39523



1953

FIG. 1

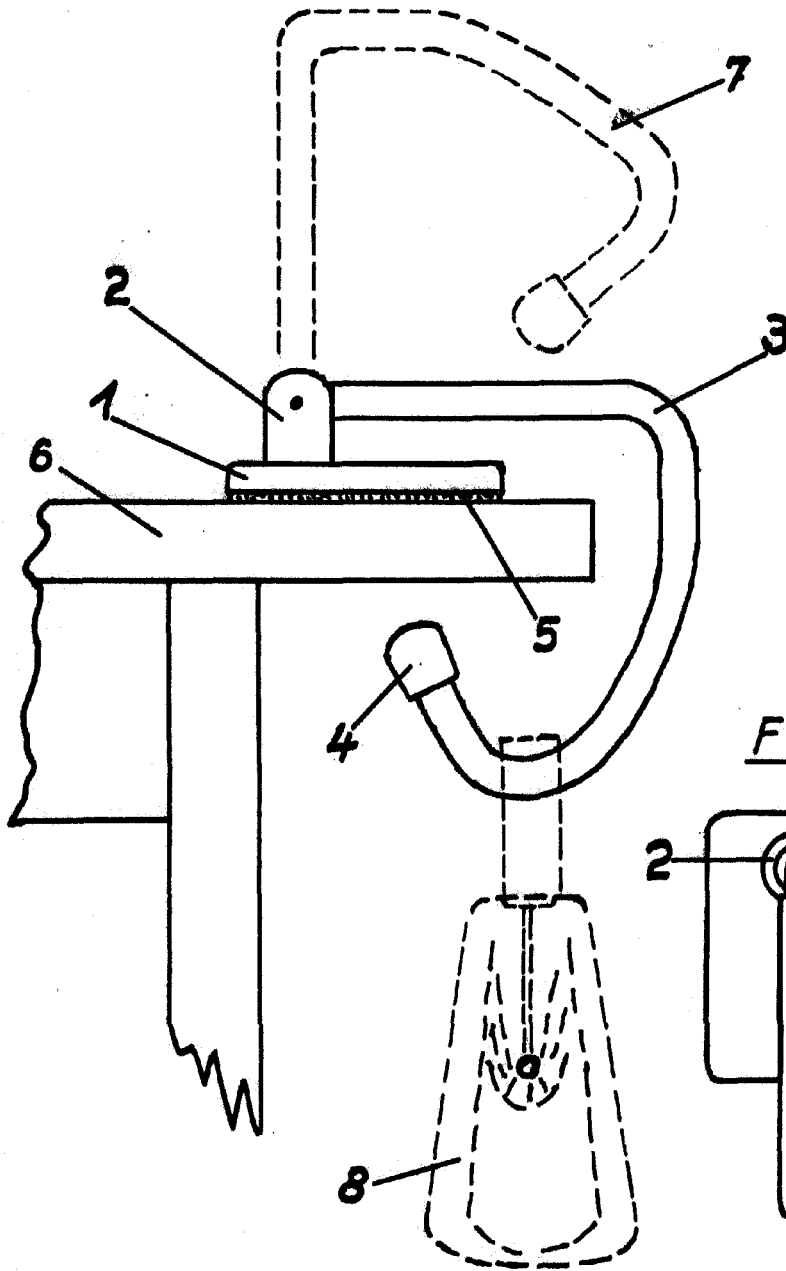
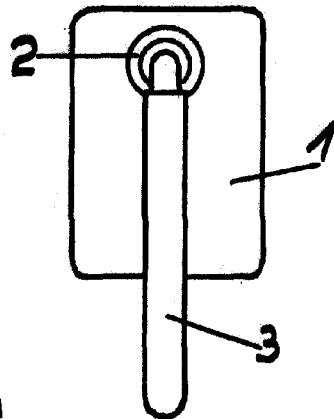

FIG. 2



Madrid, 14 Diciembre de 1953

p.a. Antonio F. de Archa

Escala variable.

P.B.