

39515.

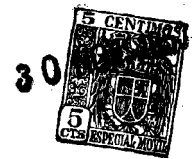

395 15

MODELO DE UTILIDAD

por 20 años

por "UN CARRO DE JUGUETE CON DADOS GIRATORIOS", a favor de D<sup>a</sup> Joaquina Amillach Esperabé, de nacionalidad española, domiciliada en Barcelona, Industria, 311.

=====

MEMORIA DESCRIPTIVA

5. El presente Modelo de utilidad describe un carro de juguete con dados giratorios. Este juguete está moldeado en material plástico de distintos y vivos colores. Consiste en una amplia plataforma -1- apoyada sobre tres pares de ruedas -2- iguales, unidas dos a dos por tres ejes -3- paralelos; estas ruedas -2- son locas y está previsto que para el arrastre del carro -1- precisa el uso de un cordel -4-; encima de la plataforma, a cada lado de la misma y dispuestos coincidiendo con las lí-



10. neas axiales de cada par de ruedas, están moldeados con la propia plataforma seis ejes verticales con reborde inferior -6-, propios para el apoyo axial de unos cubos o dados -7-, que, ensartados en estos ejes, quedan tangentes con las llantas de las ruedas, de modo que, al avanzar el carro y girar sus ruedas, pivotarán a la vez, cada uno independientemente, todos los dados.

15. Se completa el juguete solidarizando un piñón dentado -8- con uno de los ejes -3- y disponiendo un fleje elástico -9- fijo en la cara inferior de la plataforma -1- y apoyado por su extremo libre sobre los dientes del piñón.

Todo cuanto no afecte, altere, cambie o modifique la esencia del carro descrito, será variable a los efectos del actual Modelo.

25. N O T A.

Se reivindica como objeto de este registro por Modelo de utilidad:

- 1.- Un carro de juguete con dados giratorios, que consiste en una plataforma apoyada sobre ruedas dispuestas dos a dos sobre ejes paralelos, que giran locos en sus cojinetes, y roza cada una de ellas con la base inferior de un cubo o dado capaz de pivotar sobre un eje vertical dispuesto sobre la plataforma.
- 2.- El propio carro de la reivindicación anterior, caracterizado porque la plataforma, con los cojinetes de los ejes de ruedas y con los ejes verticales de pivotamiento de los dados, esté moldeada en plástico y de una sola pieza.
- 3.- El propio carro de las reivindicaciones anteriores, caracterizado porque cada una de las ruedas y cada uno de los dados estén moldeados en piezas sueltas de plás-

395 15  
- 3 -



tico coloreado en distintos colores.

45. 4.- El propio carro de las reivindicaciones anteriores, caracterizado porque al menos uno de los ejes de ruedas presente solidario con él un piñón dentado, cuyos dientes accionan el extremo libre de un fleje elástico fijo por el otro extremo a la cara inferior de la plataforma.

Sean cuales fueren las circunstancias que concurren en la esencialidad del Modelo de utilidad definido en las anteriores reivindicaciones, cual objeto es:

50. 5.- "UN CARRO DE JUGUETE CON DADOS GIRATORIOS".

Consta la presente memoria de tres hojas foliadas, mecanografiadas por una sola cara y del dibujo unido a la misma.

55. Barcelona treinta de noviembre de mil novecientos cincuenta y tres.

P. A. de D<sup>a</sup> Joaquina Amillach Esperabé,

L. DURAN  
P. F.

A handwritten signature in dark ink, appearing to be 'L. Duran', written over the typed name and initials.

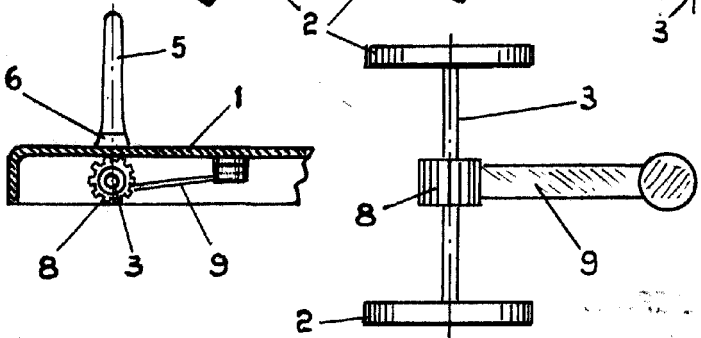
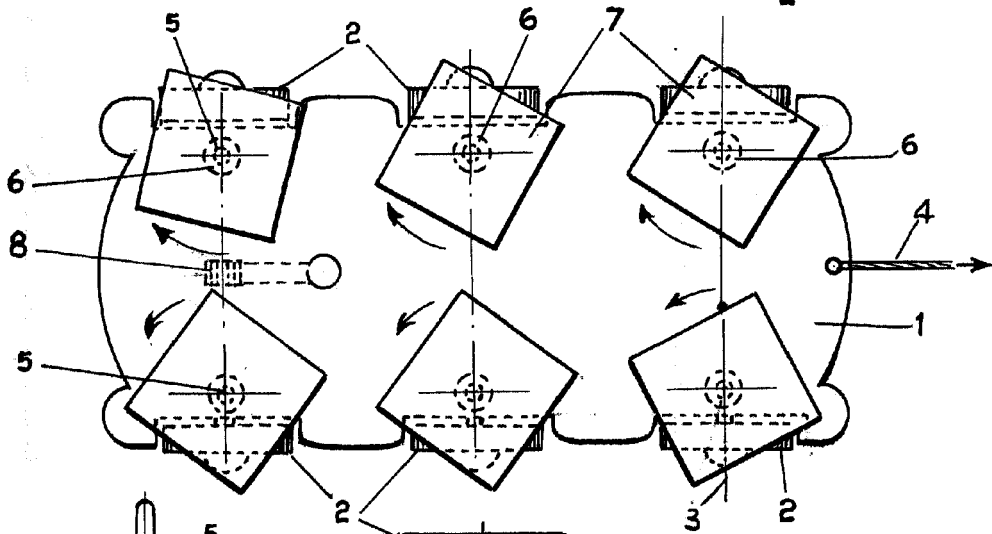
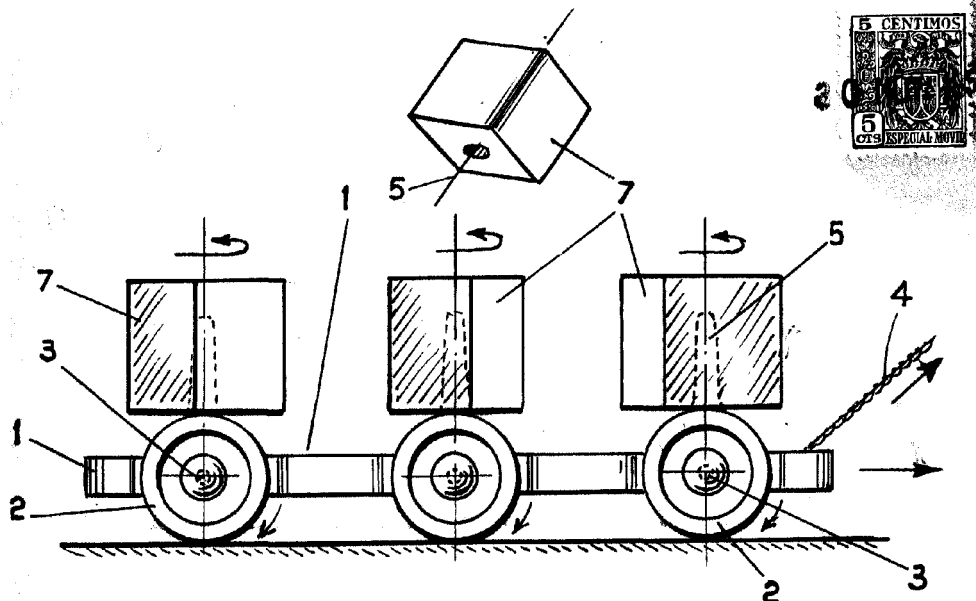

ESCALA VARIABLE