

395 14
395 14.



MODELO DE UTILIDAD

por 20 años

por "UN JUGUETE", a favor de D^{sa} Joaquina Amillach Esperabé,
de nacionalidad española, domiciliada en Barcelona, In-
dustria, 311.

=====

MEMORIA DESCRIPTIVA

Describe este Modelo de utilidad un juguete que imita la forma de un revólver, que lanza, a modo de las cápsulas de proyectil, pelotitas al aire; de hecho, hace ruido y no tira proyectiles, pero imita bien un revólver de repetición.

5.

Los dibujos que se adjuntan dan idea, aunque sea sólo a título de ejemplo, de sus características esenciales.

10.

Como puede verse consiste en una simple pieza moldeada en plástico reproduciendo la forma de una pistola



- con tambor -2- de repetición. Esta pieza es hueca y presenta esencialmente, a partir de la zona delantera de su tambor un amplio vaso, troncocónico -3-, cuya base inferior queda cruzada por el extremo libre -4- de un fleje elástico -5- fijo por su otro extremo en unos encajes previstos en el interior del cañón -7-. El extremo libre -4- de este fleje, es empujado hacia abajo por los brazos de una estrella giratoria -A-, cuyos brazos -8-, todos iguales, afectan la forma curvada del gatillo. La situación del eje de esta estrella -A- es tal que uno de los brazos siempre queda en función de gatillo. Naturalmente, al apretar el gatillo, otro de los brazos dobla el fleje, lo tensa, y luego lo suelta, con lo que lanza al aire la pelota -9- contenida en el vaso -3-. El juego puede consistir en recoger con el propio vaso a la bola que se ha lanzado al aire.
- 15.
- 20.
- 25.

Todo cuanto no afecte, altere, cambie o modifique la esencia del juguete descrito, será variable a los efectos del presente Modelo.

30. N O T A.

Se reivindica como objeto de este registro por Modelo de utilidad:

- 1.- Un juguete, que consiste en una pieza de plástico hueca moldeada en forma de pistola de tambor, con un amplio vaso o cesto troncocónico moldeado y colocado verticalmente a partir del tambor de la pistola; el fondo de este vaso o cesto está cruzado por el extremo libre de un fleje elástico fijo por el otro en unos engastes previstos en el interior del cañón; el extremo de este fleje queda dispuesto en la trayectoria de los brazos de una estrella giratoria, cada uno de cuyos brazos afecta la
- 35.
- 40.

39514 - 3 -



forma del gatillo; la posición del eje de giro es tal que forzosamente uno de los brazos y sucesivamente todos, queda en posición de gatillo; dentro del cesto y apoyado en el extremo libre del fleje, se sitúan una pelota.

45.

Sean cuales fueren las circunstancias que concurran en la esencialidad del Modelo de utilidad definido en la anterior reivindicación, cual objeto es:

2.- "UN JUGUETE".

50.

Consta la presente memoria de tres hojas foliadas, mecanografiadas por una sola cara y del dibujo unido a la misma.

Barcelona primero de diciembre de mil novecientos cincuenta y tres.

P. A. de D^a Joaquina Amillach Esperabé,

L. DURAN
P. P.

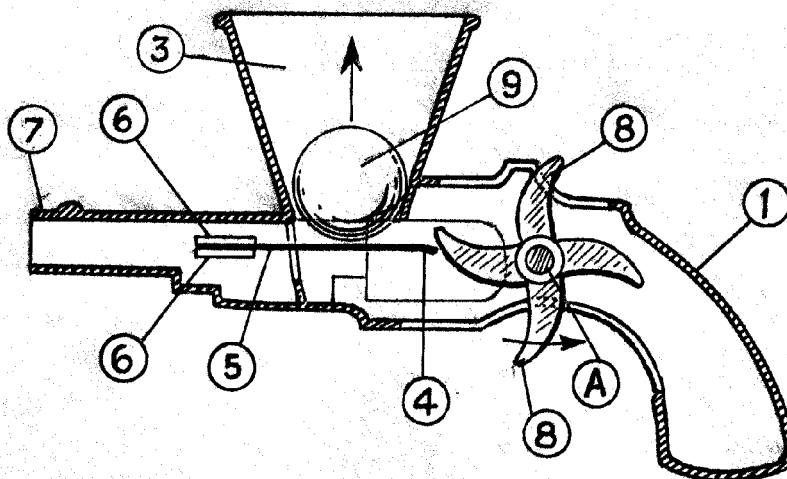
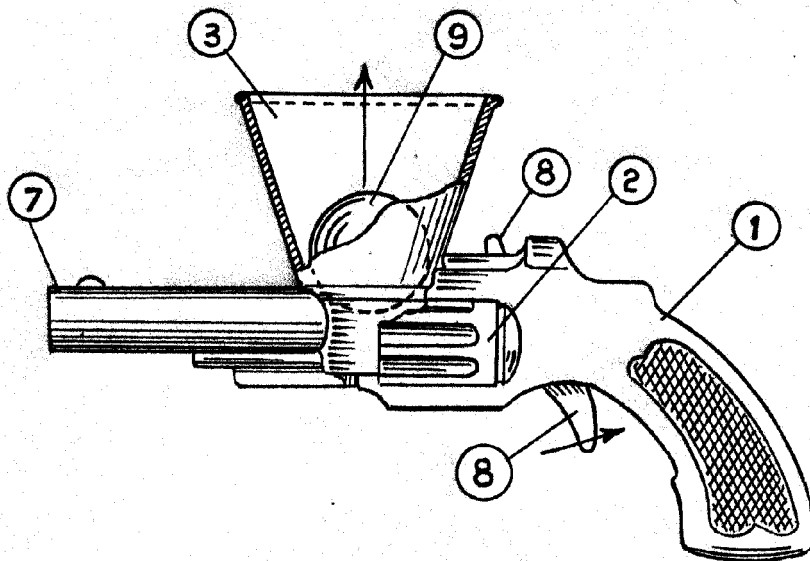

BARCELONA 27 JUNIO 1953

L. DURAN
P. P.

ESCALA VARIABLE