

39498

39498.

2 DIC 1951



MEMORIA DESCRIPTIVA

DEL

MODELO DE UTILIDAD

que por veinte años, para España y sus Posesiones, se solicita a favor de DON CARLOS FERNANDEZ-PALACIOS, de nacionalidad española, domiciliado en SEVILLA (ESPAÑA), calle Cardenal Sanz y Fores, 1, por: "UNA PUERTA PREFABRICADA"-

--o-o-o-o-o-o-o--

Este modelo que nos ocupa y cuyo registro se solicita, se caracteriza por estar constituido por una puerta prefabricada indeformable e inalterable con la ventaja de resultar muy económica por su fácil construcción y el bajo coste de los elementos que la integran, teniendo la ventaja de unir a una gran resistencia una ligereza de peso notable, formando también una cámara de aire, la cual resulta mucho más aislante, tanto para la temperatura como para los ruidos que cualquier otro modelo de construcción corriente.

10 Este modelo está formado por dos planchas (1-figs.1-2-3-4-5) que pueden ser de diversos materiales, tales como tableros de fibras, conglomerados, tableros de madera contrachapeados, cartones con revestimiento plástico o cualquier otro material adecuado unidos entre sí por una serie de elementos (2-figs.1-2-4-5) independientes, bien de madera, corcho, conglomerado o cualquier otro material adecuado, convenientemente encolados para su fijación por sus dos caras a las planchas (1-figs.1-2-3-4-5) formán-



do una vez sometidos a la debida presión una sola unidad compacta.

20 La forma y distribución de estos elementos (2-figs.1-2-4-5) pueden ser varias siempre con la particularidad de que lo mismo en las verticales que en las horizontales queden cortadas las líneas de unión, dejando siempre entre sí la suficiente separación para que la alteración de cualquiera de los elementos
25 (2-figs.1-2-4-5) no puedan repercutir en los inmediatos.

Quando los elementos (2-figs.1-2-4-5) sean de madera con objeto de evitar posibles variaciones en los laterales, los situados en posición vertical, llevarán una serie de taladros (3-fig.1) guardapeados que cortarán la fibra de la madera.

30 Estos dichos elementos pueden tener su contorno muy variado, tanto poligonal como de otra forma adecuada cualquiera, según se indica en la fig. 2 a título de ejemplo, teniendo la precaución de mantener una pequeña distancia entre ellos para que en su acoplamiento no lleguen a unir.

35 La puerta formada por las dos planchas (1-figs.1-2-3-4) con sus elementos (2-figs.1-2-4-5) interiores de unión podrán llevar sus cantos protegidos por una guarnición (4-figs.3-4-5) de madera o material similar con una canal (5-figs.4-5) sobre la cual irán acoplados y fijos, teniendo en cuenta que el listón
40 (6-fig.3) correspondiente a la parte inferior es de más ancho que los demás para poder rebajar el material que se necesite al montar la puerta; éstas guarniciones (4-figs.3-4-5) podrán ir moldadas o al cuadrado para variar el dibujo y decorado de las puertas, las cuales podrán ser construidas de cualquier tamaño.

45 Todo según se detalla en el dibujo adjunto que lo forman:

La fig. 1- Vista en alzado de la disposición de los elementos interiores de la puerta.



La fig. 2- Un detalle de uno de los varios dibujos que
50 pueden llevar los elementos interiores.

La fig. 3- Vista en alzado de la puerta terminada.

La fig. 4- Corte transversal de la puerta con la guarni-
ción para cuelgo solapado.

La fig. 5- Corte transversal de la puerta con la guarni-
55 ción para cuelgo normal.

-REIVINDICACIONES-

Se reivindica como de la propia y nueva invención la propiedad y explotación exclusivas de:

1) Una puerta prefabricada, caracterizada por estar constituida por
60 dos planchas de madera o cualquier otro material adecuado de forma rectangular y sobre la que irán convenientemente distribuidos una serie de elementos independientes, bien de madera, corcho o cualquier otro material adecuado, así como de contorno variado, bien rectangular o de cualquier otra forma adecuada, de madera que tanto
65 en la disposición vertical como en la horizontal queden cortadas - las líneas de unión, llevándo, si se desea, una serie de taladros en cada uno de estos elementos.

2) "UNA PUERTA PREFABRICADA"-

Consta la presente memoria descriptiva de tres hojas numeradas y mecanografiadas en una sola cara a las que se acompañan un plano para su mejor comprensión.

MADRID, Diciembre de 1.953-

Rodrigo de la Torre
P. P.

89498 Figura 1

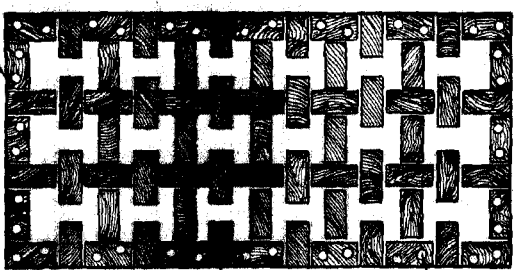

1 2 3

Figura 2

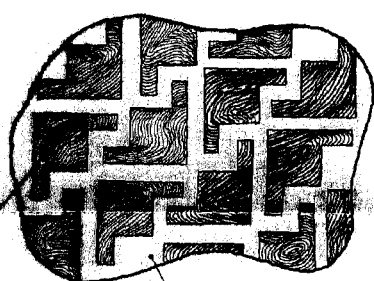

1 2 4

Figura 3

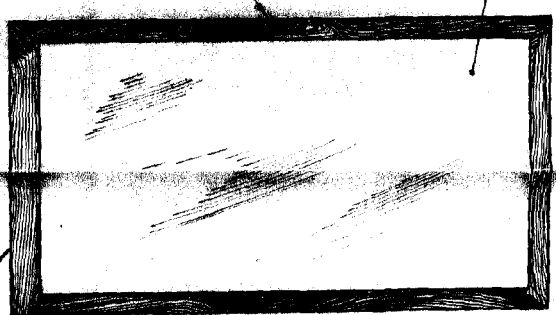

1 4 6

Figura 4

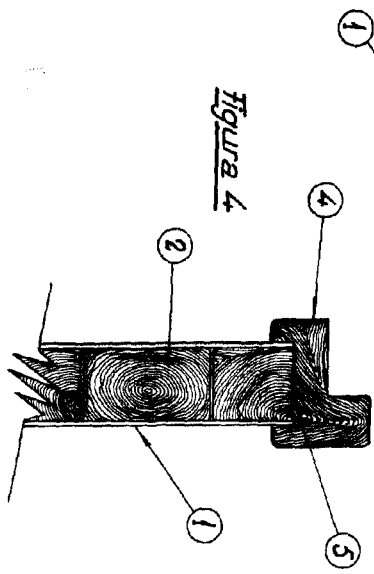

1 2 4 5

Figura 5

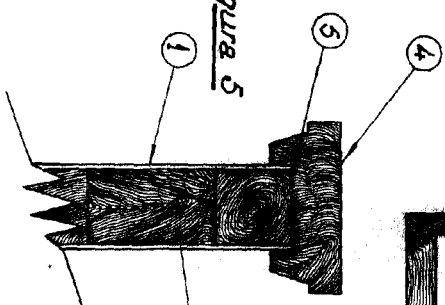

1 2 4 5

Escala: Variable

Don Carlos Fernandez-Alacios